

LADEN

INFORMATION DE SERVICE
FRONTAL LAVE-LINGE
FL 1117

8580 028 29300

Dernière modification: 25.01.2009

LISTE DE PIECES	2
CHARTE PROGRAMME	5
VUE ECLATEE	8
SCHEMA DE CABLAGE	10
SCHEMA DE CIRCUITS	11
CHARTE PROGRAMME	12
LEGENDE DES TEXTES	18

POUR VOTRE SECURITE CES DOCUMENTS DOIVENT ETRE UTILISES
PAR DES SPECIALISTES AGREES, SEULS HABILITES A REPARER
VOTRE APPAREIL EN PANNE.
SOUS RESERVE DE MODIFICATIONS

LISTE DE PIECES

Pos-Nr.	12NC	DESCRIPTION
001 0	4812 440 10784	CARROSSERIE GW
002 0	4812 440 10778	TRAPPE ACCES PV GW
011 0	4812 462 48421	PIED REGLABLE
021 0	4812 440 10783	PANNEAU AVANT GW
024 0	4819 440 19892	PANNEAU ARRIERE
024 1	4819 418 79837	BOITE DE FIXATION TUYAU
025 0	4819 404 79271	SUPPORT BANDEAU + ELEC.
030 0	4812 440 10899	TABLE TOP GW
040 0	4812 417 18787	CHARNIERE HUBLLOT
050 0	4812 440 10779	PLINTHE GW
061 0	4812 466 88458	MASSE SUPERIEURE 14,5 kg
061 1	4812 466 88607	CONTREPOIDS
061 2	4819 310 39227	KIT VIS FIX. MASSE SUP.
061 3	4819 310 39228	KIT VIS FIX. MASSE AVANT
081 0	4812 529 18038	AMORTISSEUR INF CUVE
084 0	4812 466 58001	SILENTBLOC RESSORT SUP.
086 2	4812 401 18412	BLOCAGE AMORTISSEUR
110 0	4812 498 18261	POIGNEE PORTE GW
130 0	4812 417 28047	PLAQUE INSERT HAUT HUBLLOT
130 1	4812 417 28048	PLAQUE INSERT BAS HUBLLOT
131 0	4812 417 28046	CROCHET DE PORTE
131 1	4812 417 28045	AXE DE POIGNEE
131 2	4812 492 58022	RESSORT POIGNEE PORTE
135 1	4812 498 18262	TOUCHE SECURITE ENFANT
135 2	4812 491 48004	RESSORT SECURITE ENFANT
135 3	4812 290 68153	SUPPORT REGLABLE
140 0	4812 450 68219	HUBLLOT EN VERRE
143 0	4812 440 10782	CADRE VITRE GW
144 0	4812 440 10833	CADRE DE HUBLLOT GW
191 0	4812 460 68527	JOINT DE HUBLLOT STANDARD
191 0	4812 460 68532	JOINT DE HUBLLOT ANTI-GRAISSE
191 1	4812 492 18017	COLLIER ARR. JOINT HUBLLOT
191 2	4819 530 58059	COLLIER AV. JOINT HUBLLOT
200 1	4812 418 18475	1/2 CUVE AVANT 42 L
200 2	4812 418 18318	1/2 CUVE ARR. + ROULEMENTS
200 4	4812 290 88054	AGRAFE SERTISSAGE CUVES PPN
220 0	4819 418 18379	TAMBOUR INOX
271 0	4812 358 18056	COURROIE DE TAMBOUR 1250 J5
272 0	4812 528 58027	POULIE TAMBOUR DIAM.298 mm
272 3	4812 505 18371	ECROU DE POULIE M 12
292 0	4812 530 58101	JOINT D'ETANCHEITE CUVE
301 0	4812 452 14427	BANDEAU FL 1117
303 0	4812 498 78623	POIGNEE TIROIR
331 0	4812 412 78945	BOUTON PROGRAM.
331 1	4812 412 78946	BOUTON TEMP./ESSORAGE
332 0	4812 410 29054	POUSSOIR GW
339 0	4819 413 28035	EMBOUT D' AXE PROG.
339 1	4812 413 18198	EMBOUT D'AXE TEMPER./ ESSOR.

Pos-Nr.	12NC	DESCRIPTION
400 0	4812 361 58094	MOTEUR 1000,1200 MCA52/WHE0
400 1	4812 502 18401	VIS FIX. MOTEUR/MASSE M8X 35
409 0	4812 362 48004	CHARBON MOTEUR CESET
421 0	4812 121 18142	FILTRE ANTIPARASITES 1,00 µF
430 0	4812 310 28144	POMPE DE VID. KIT
451 0	4812 259 28835	THERMOPLONGEUR 2050 W 230 V
480 0	4812 321 78109	CABLE PROGRAMMAT./MOTEUR
490 0	4819 321 18136	CORDON SECTEUR 2 m
491 0	4812 321 28367	BORNIER D' ALIMENTATION
491 1	4812 502 38152	VIS 4,8x19
500 0	4812 282 18883	PROGRAMMATEUR SC1 (DS,HL,RH)
503 0	4812 239 58004	PLATINE DIFFERE
571 0	4812 271 28375	ELECTROVANNE EAU
581 0	4812 271 28441	PRESSOSTAT 1 NIVEAU
620 0	4819 410 28998	INTERRUPTEUR OPTIONS
621 0	4819 410 29004	INTERRUPTEUR M/A
621 1	4819 276 18366	INTERRUPTEUR DEPART DIFFERE
622 0	4812 273 48003	SELECTEUR TEMP./ESSORAGE
630 0	4812 280 58019	SECURITE DE PORTE
651 0	4812 134 48294	GUIDE LUMIERE
691 0	4812 282 18702	SONDE CTN SEULE (SC1)
701 0	4819 530 28848	TUYAU D'ARRIVEE D'EAU
701 1	4819 466 69704	JOINT ET FILTRE EAU
702 0	4819 530 29019	DURIT ARRIVEE D'EAU
707 0	4812 526 48033	INJECTEUR DISTRIBUTION EAU
707 1	4812 526 48028	INJECTEUR DURIT ARRIVEE D'EAU
708 1	4812 530 48143	DURIT BAC PRODUITS / CUVE
711 0	4812 418 88026	BAC A PRODUITS 4 COMPART.
712 0	4812 418 79655	TIROIR BAC A PRODUIT
713 0	4812 418 88028	CLAPET MOBILE DE TIROIR
717 0	4819 321 28092	CABLE + GAINÉ DE REGLAGE
717 1	4812 321 38013	LEVIER DE RAPPEL
717 2	4812 321 38012	LEVIER DE TENSION CABLE
717 3	4812 278 88018	COULISSEAU SUPPORT CABLE
717 4	4812 492 38359	RESSORT D' INJECTEUR
717 5	4812 528 38065	CAME DISTRIB.SC1 + ADAPTATEUR
718 0	4812 526 48051	SIPHON TIROIR
718 1	4812 418 89022	SEPARATEUR
753 1	4819 418 68234	CHAMBRE DE COMPRESSION
754 0	4812 530 28826	DURIT CUVE/POMPE
754 1	4812 530 28832	ECO FLOTTEUR
754 2	4812 530 28829	JOINT ECO FLOTTEUR
760 0	4812 480 58105	FILTRE POMPE VIDANGE
781 0	4819 530 28847	TUYAU DE VIDANGE
782 0	4812 530 28827	TUYAU DE PRESSOSTAT
787 0	4812 530 28813	DURIT MISE AIR LIBRE
787 2	4819 401 18868	COLLIER DURIT MISE AIR LIBRE
794 5	4812 530 58098	JOINT CHAMBRE COMPRESSION
900 0	4812 255 18204	SUPPORT TUYAUX
900 1	4812 290 88049	SUPPORT PROTECTION CABLAGE
900 2	4812 290 88077	SUPPORT FILS DOS CARROSSERIE

Pos-Nr.	12NC	DESCRIPTION
900 3	4812 401 18446	SUPPORT FILS COTE CARROSSERIE
900 4	4819 401 18872	COLLIER DURIT CUVE/POMPE
900 5	4819 401 18529	GRAND COLLIER DURIT C/P.
900 6	4812 401 18444	SUPPORT THERMOPLONGEUR
900 7	4812 255 18205	SUPPORT PRESSOSTAT
900 8	4819 401 18823	AGRAFE TUYAU VIDANGE
901 3	4812 401 18549	FIXATION TUYAU
910 5	4812 502 18516	VIS 4,2 x 13
930 0	4819 492 38139	RESSORT SUP. BLOC LAVEUR
941 0	4812 520 28004	ROULEMENT 6206
941 1	4812 520 28066	ROULEMENT 6204
953 0	4812 530 58099	JOINT D'ETANCHEITE 1200
961 0	4819 532 68829	BRIDAGE BLOC LAVEUR
965 0	4812 466 68545	CACHE BRIDAGE
965 1	4812 462 78165	BOUCHON
993 0	4819 530 29028	CROSSE TUYAU VIDANGE
993 3	4812 395 58004	CLEF REGLAGE PIEDS / BRIDAGE

CHARTRE PROGRAMME

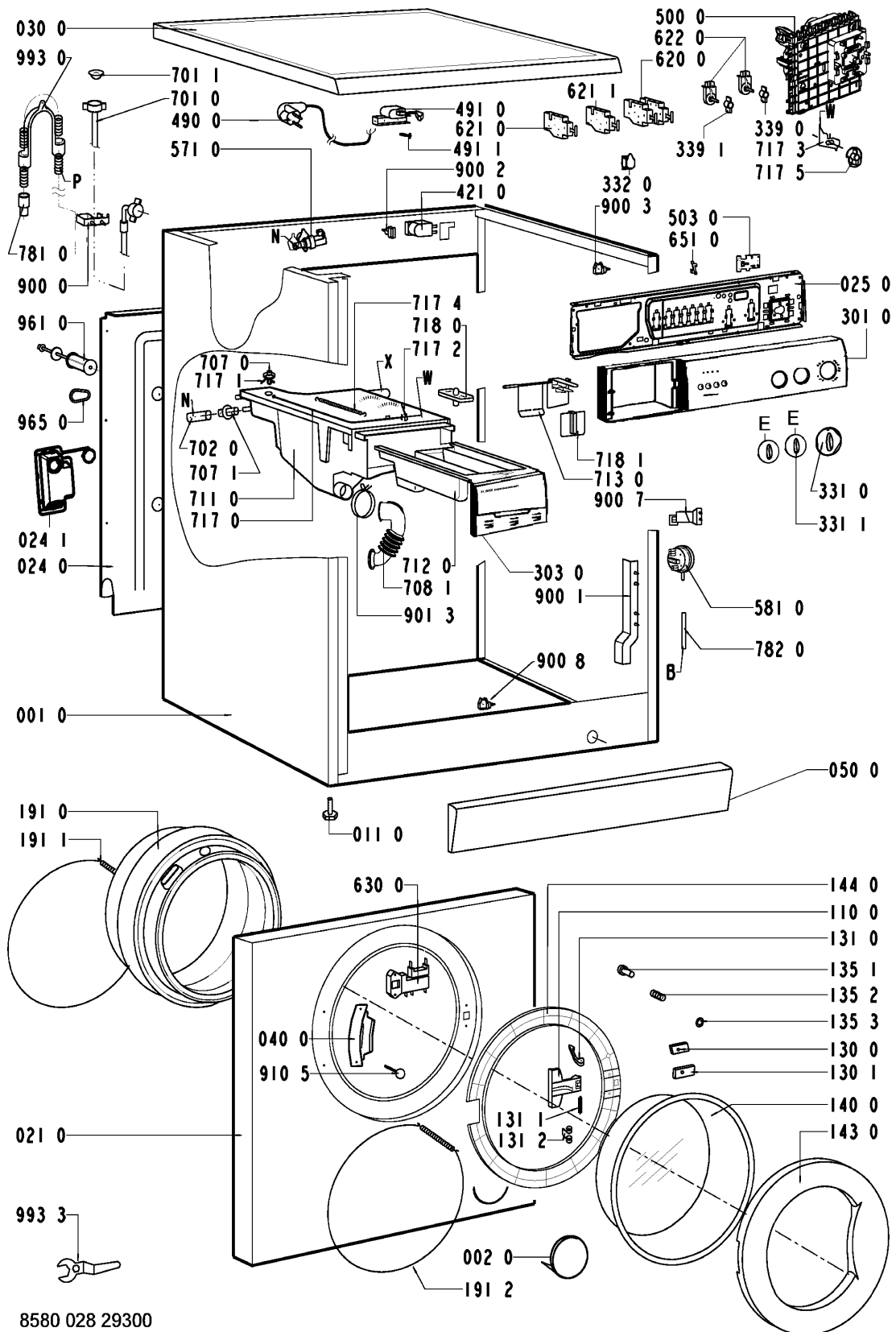

8580 028 29300

CHARTE PROGRAMME

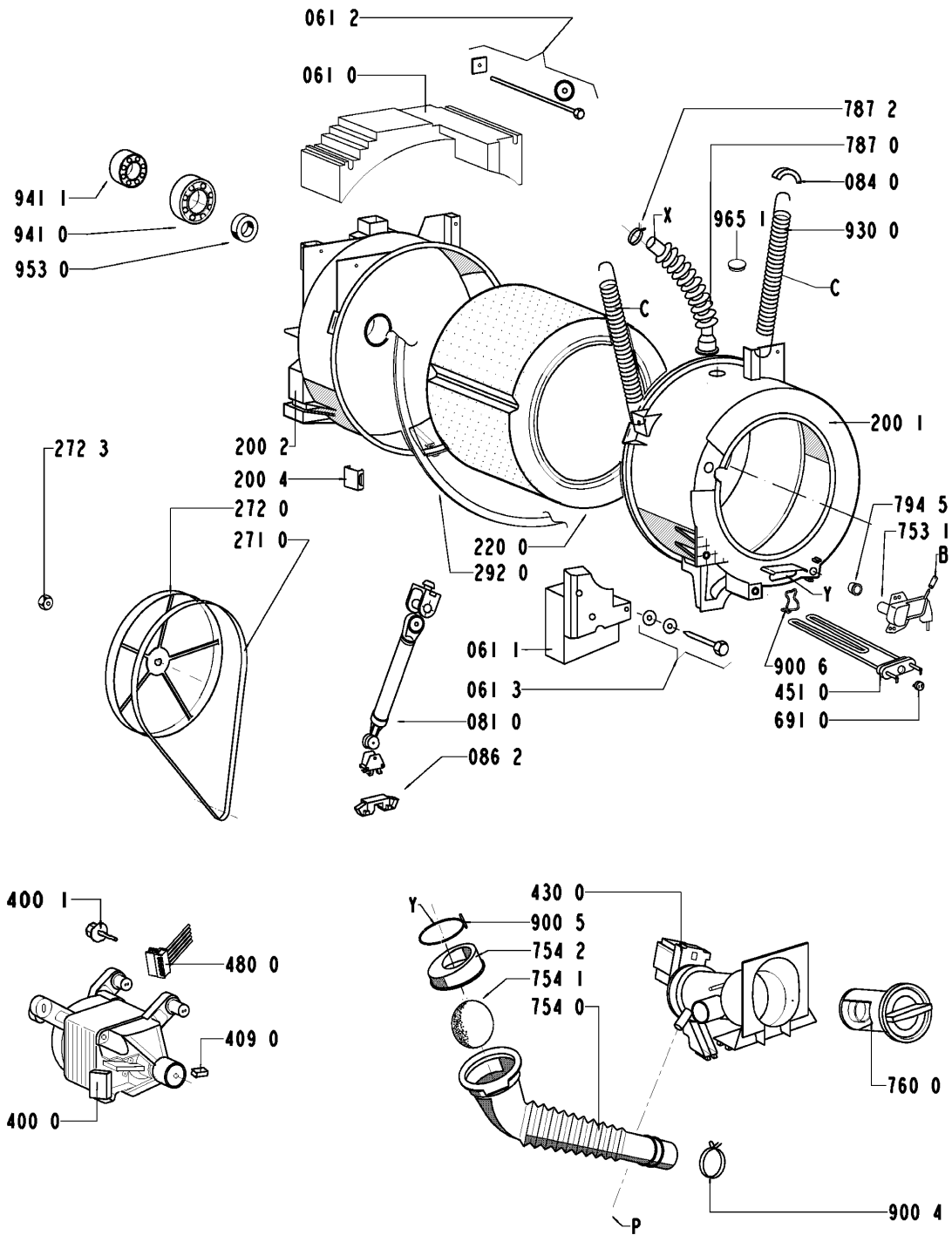

8580 028 29300

CHARTE PROGRAMME

1 2 3 4 5 6 7 8 9 10 11 12 13 14 15 16 17 18 19 20 21 22 23 24 25 26 27 28 29 30 31 32 33 34 35 36 37 38

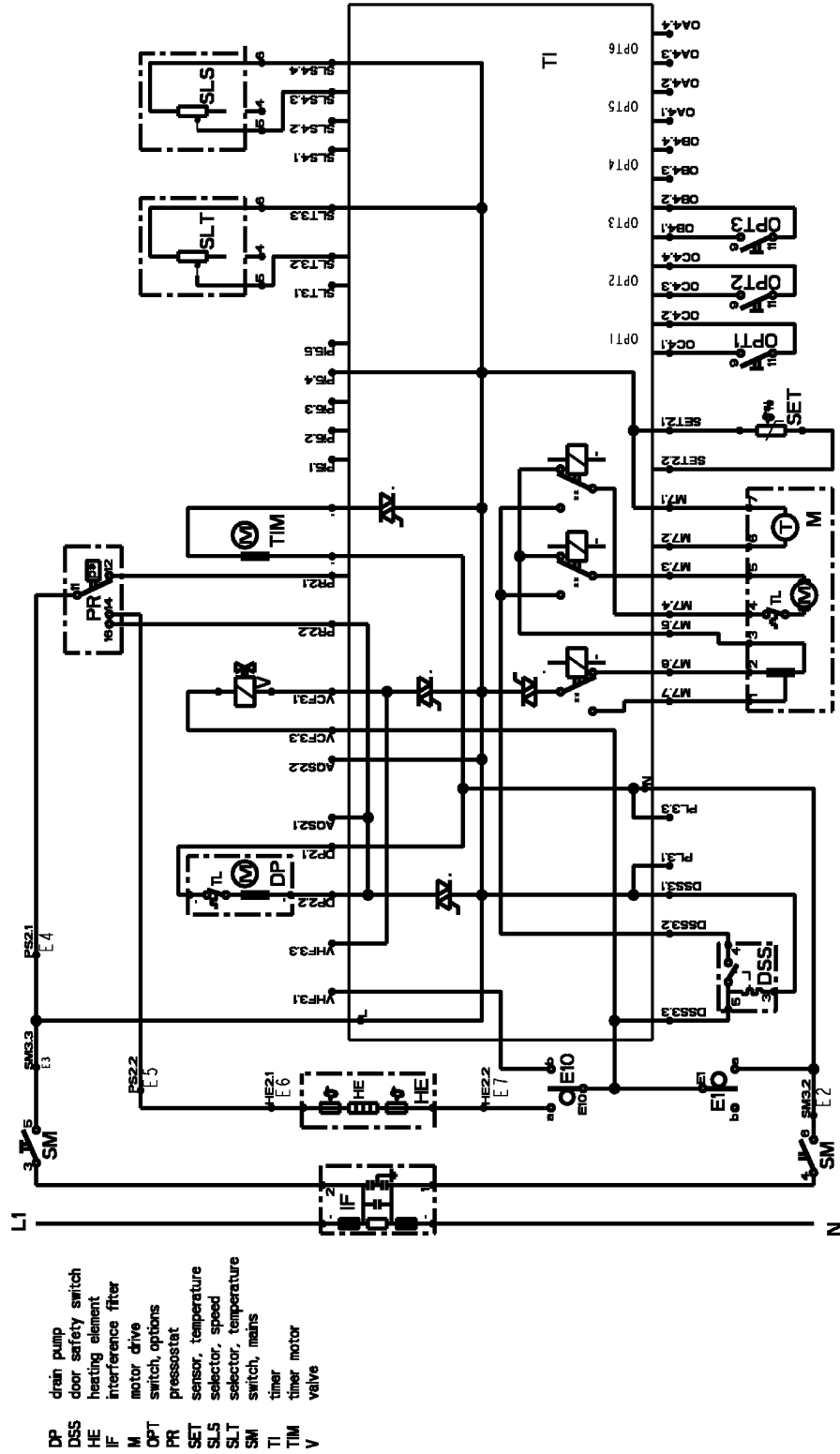

4619 744 43531

VUE ECLATEE

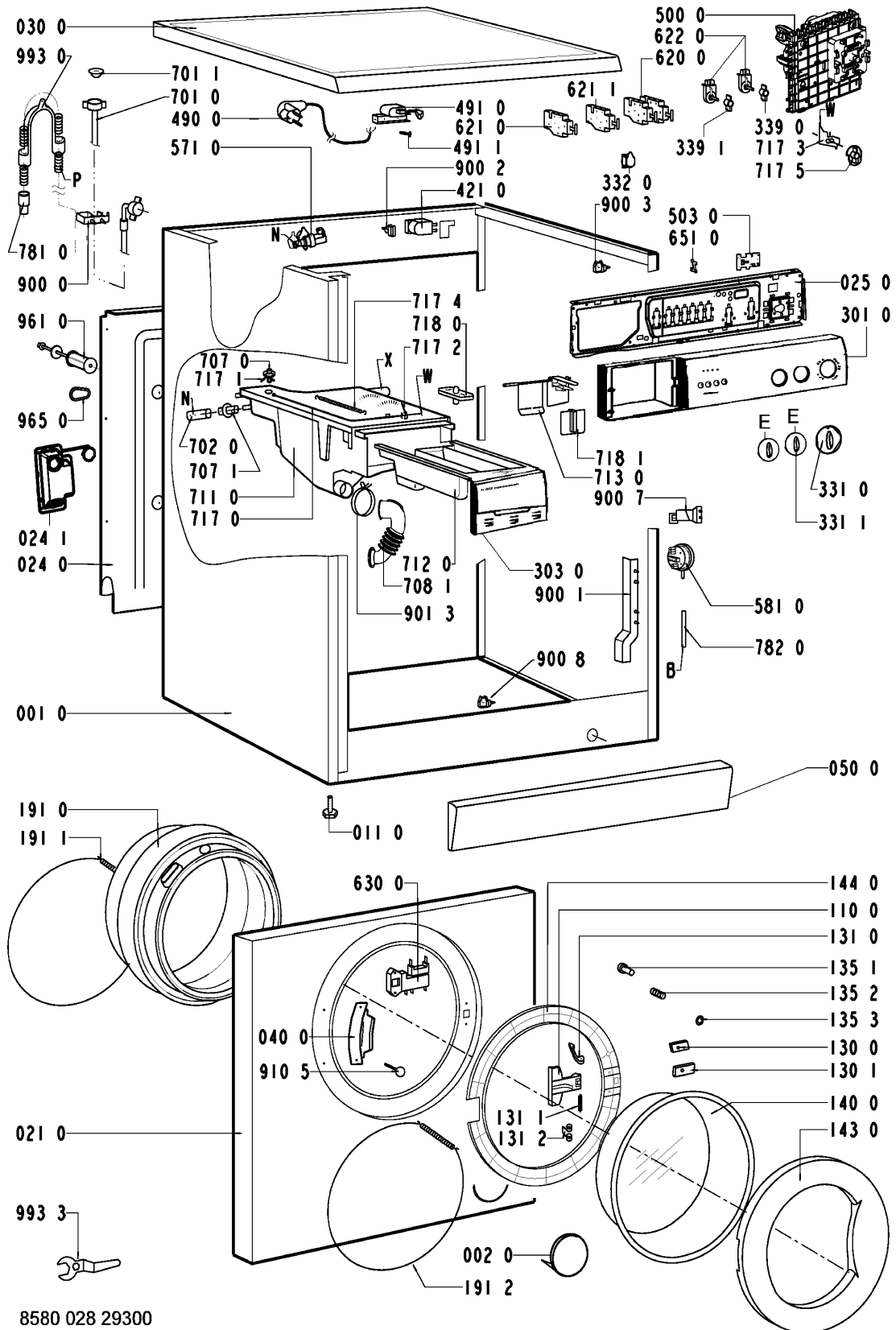

8580 028 29300

VUE ECLATEE

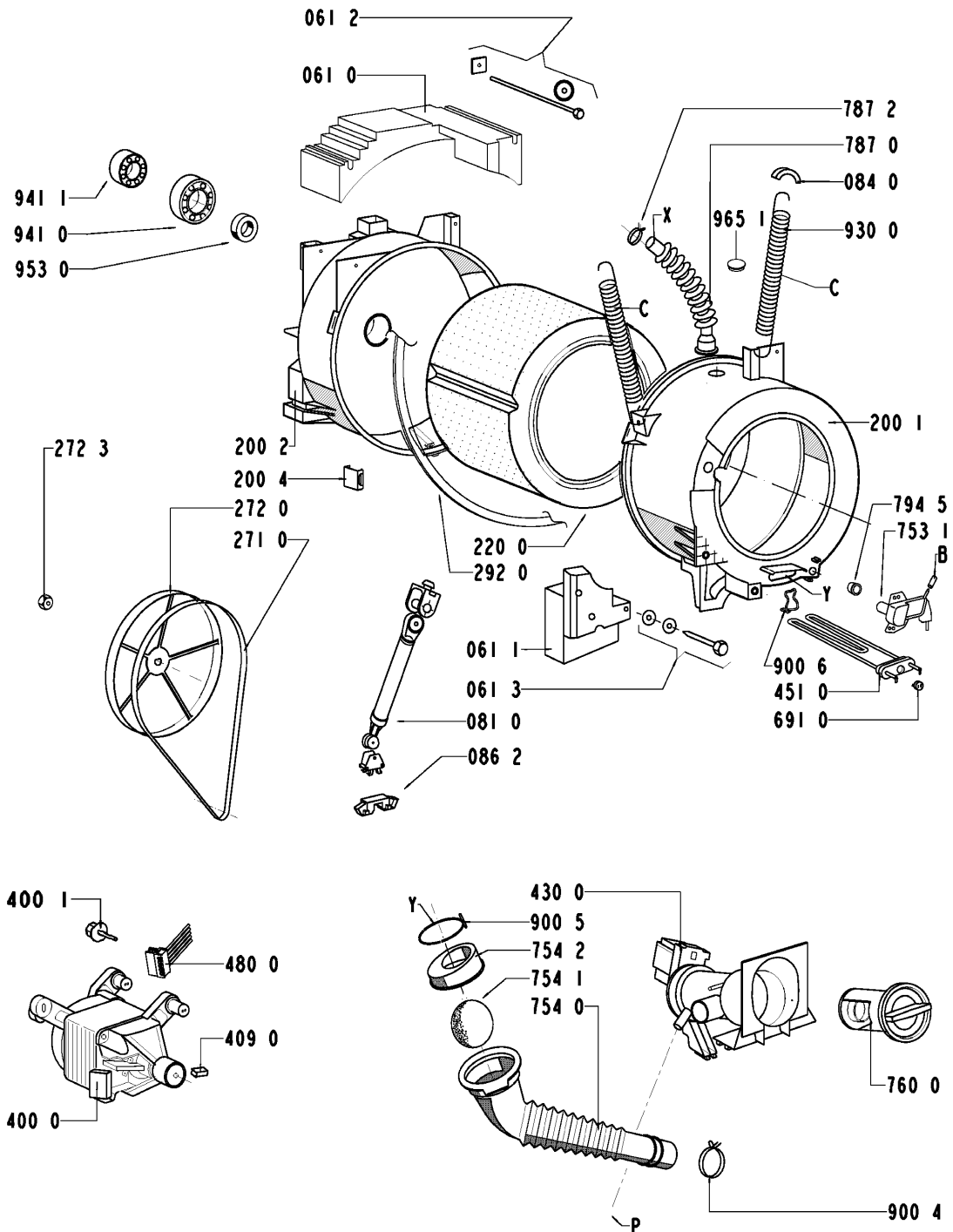

8580 028 29300

SCHEMA DE CABLAGE

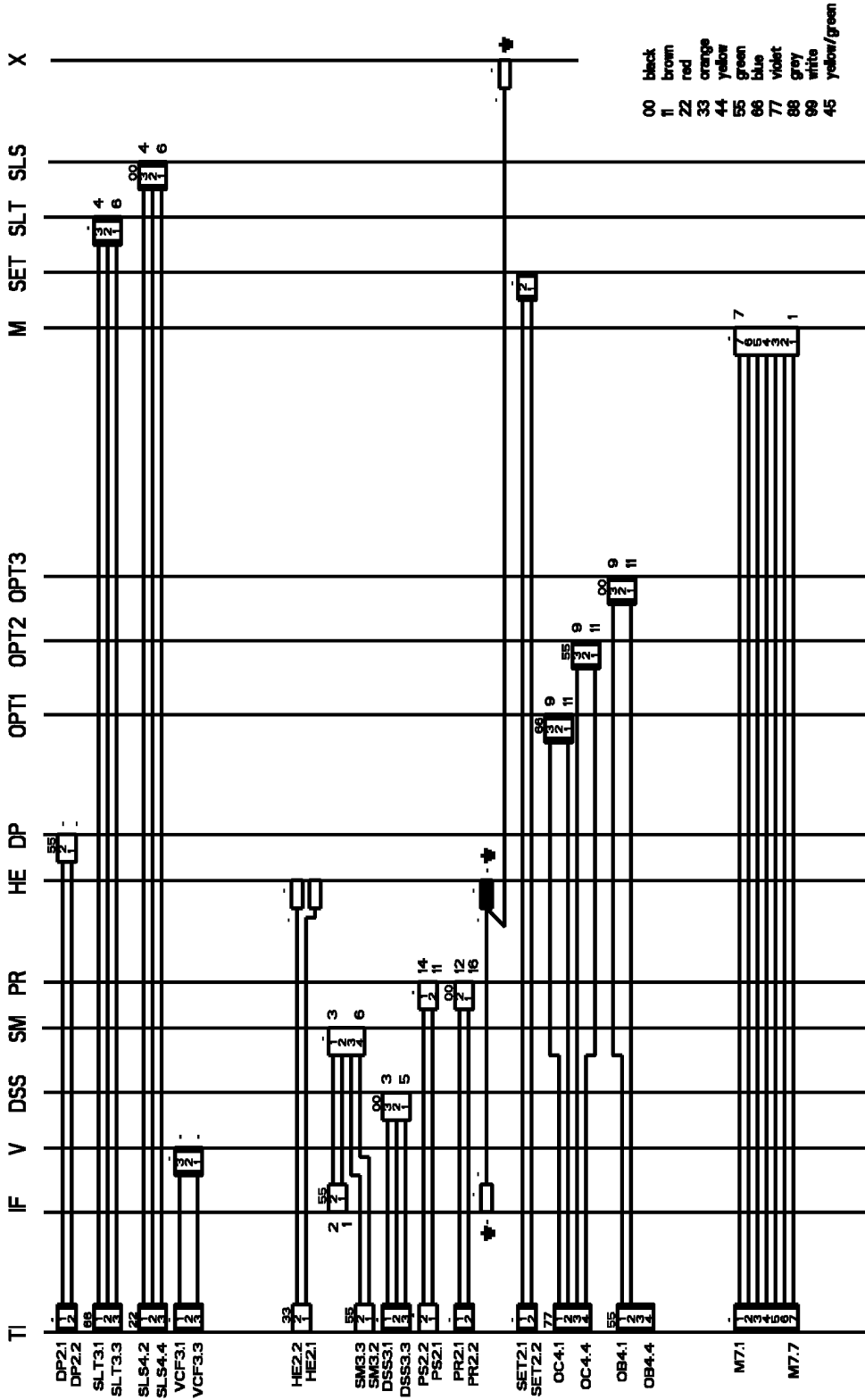

4619 744 43531

SCHEMA DE CIRCUITS

1 2 3 4 5 6 7 8 9 10 11 12 13 14 15 16 17 18 19 20 21 22 23 24 25 26 27 28 29 30 31 32 33 34 35 36 37 38

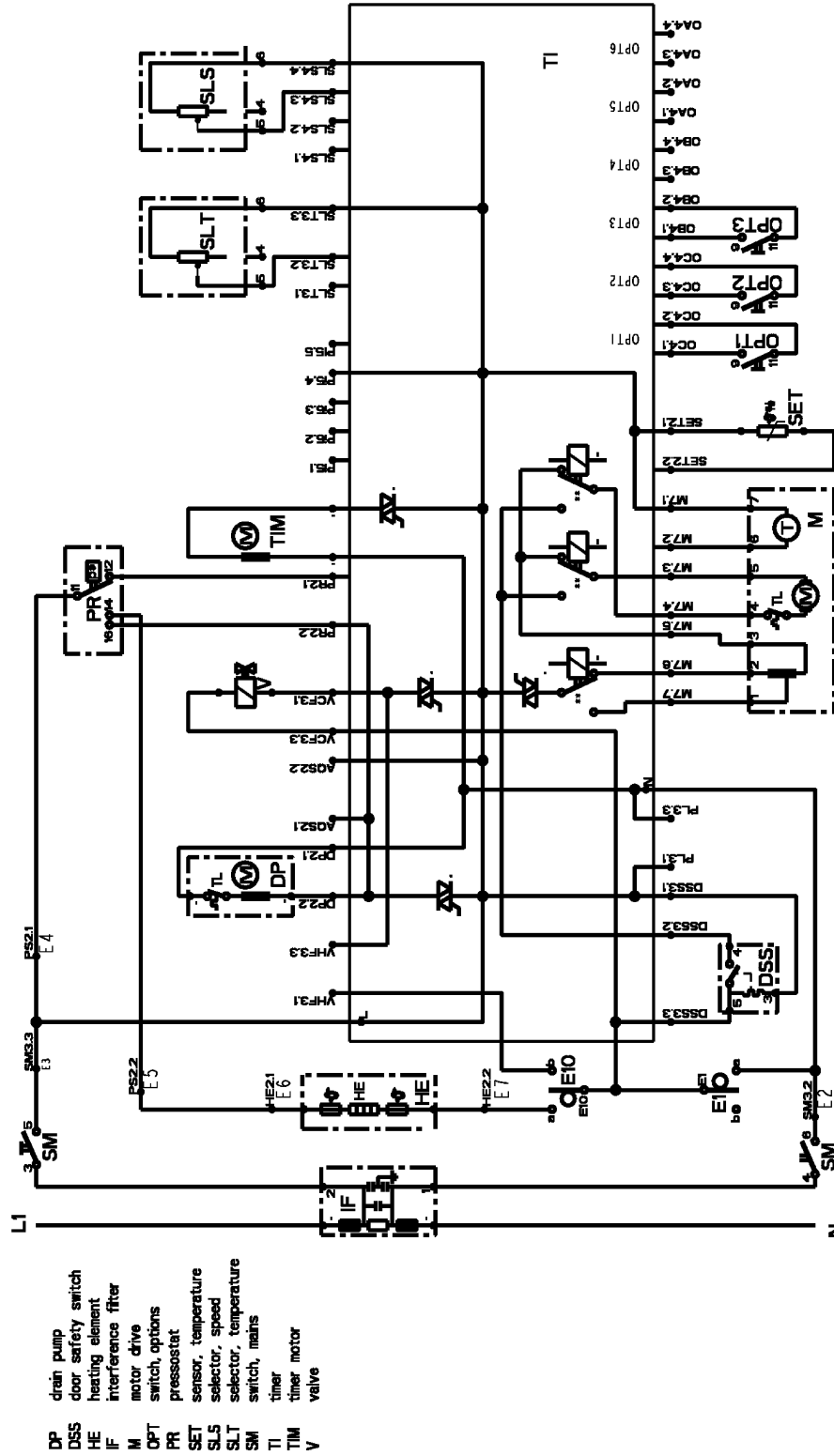

4619 744 43531

CHARTE PROGRAMME

Delta SC1		CYCLE DE LAVAGE COTON						4619 744 62701
	PHASE LAVAGE	PRELAVAGE	PHASE ENZYME	LAVAGE	1 ^{er} RINCAGE	2 ^{ème} RINCAGE	3 ^{ème} RINCAGE	ESSORAGE
VITESSE	max. 850 tr/min				LS 650 285 sec	LS 850 285 sec	LS 850 255 sec	ES 369 sec
	54 tr/min		inversions = 16 sec 10...12 sec ON / 6...4 sec OFF	LS 440 285 sec				
NIVEAU	NIVEAU N1	REFROIDISSEMENT (à plus de 60°C, max. 45 sec)			ARRET CUVE PLEINE			
TEMPERATURE	COMPARTIMENTS DETERGENTS	PRELAVAGE	LAVAGE	LAVAGE	LAVAGE	BLANCHISSAGE	ASSOU- PLISSANT	
	Temp. select. 40°C 30°C							
OPTIONS	VERROUILLAGE DE PORTE							
	VIDANGE (N1 + 30 sec)							
	programme normal + contrôle charge lourde		15 min	50-70 min (20 min supplémentaires pour 53l coton 60°C sans options)	11 min	13 min	7 min	15 min
	contrôle charge moyenne uniquement		15 min	43-63 min		13 min	7 min	15 min
	contrôle charge faible uniquement		15 min	26-46 min		13 min	7 min	15 min
	ECO			90°C, 70°C → 60°C et 60°C, 50°C → 40°C / + 15 min	moins d'eau	moins d'eau	moins d'eau	
	DEMI-CHARGE/PEU SALE				moins d'eau	moins d'eau	moins d'eau	
	RAPIDE			<= 60°C / 20-30 min	moins de Temps		moins de Temps	
	ANTI-FROISSAGE				plus d'eau Essorage léger		plus d'eau	Essorage léger
	PRELAVAGE	16-17 min		13-14 min	35-55 min			
RINCAGE PLUS					plus d'eau plus de Temps	plus d'eau plus de Temps		

CHARTE PROGRAMME

Delta SC1 **CYCLE DE LAVAGE "MAGIC 40"** 4619 744 62701

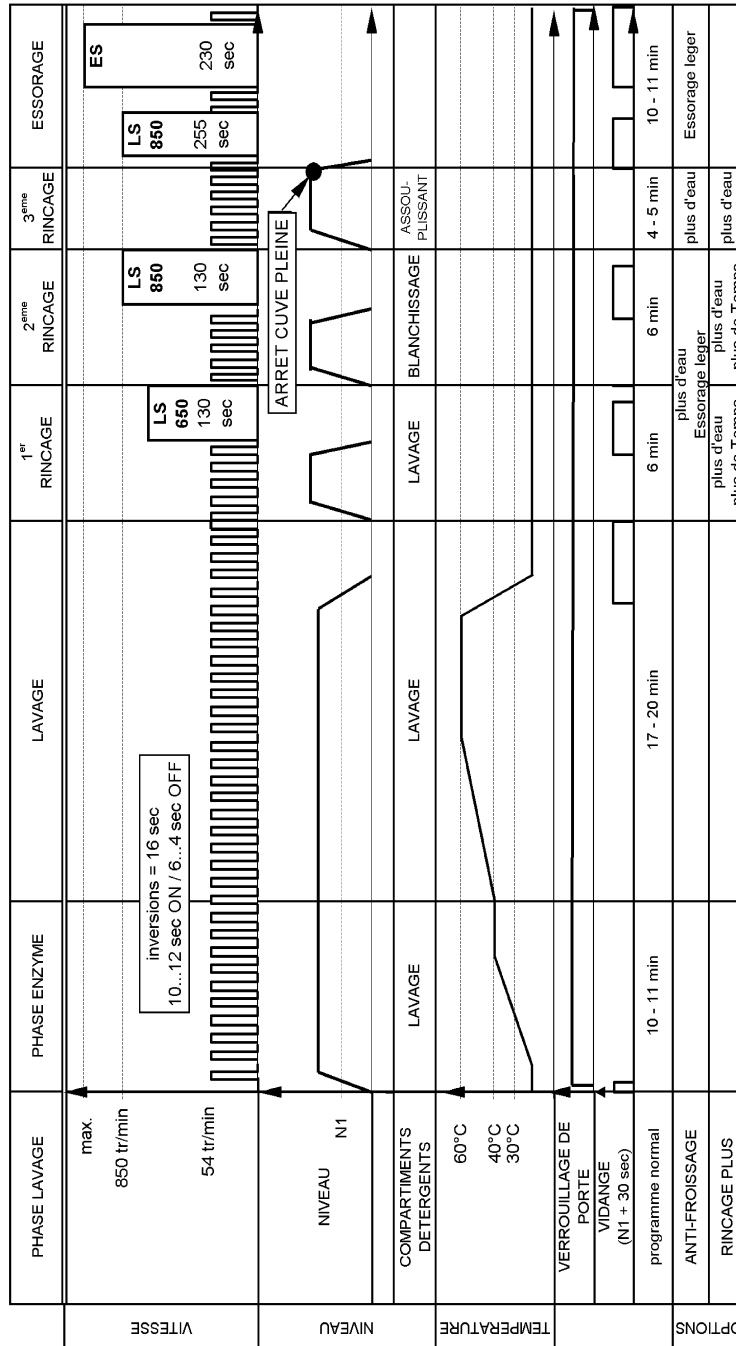

CHARTE PROGRAMME

Delta SC1		CYCLE DE LAVAGE SYNTHETIQUE							4619 744 62701
PHASE LAVAGE	PRELAVAGE	PHASE ENZYME	LAVAGE	1 ^{er} RINÇAGE	2 ^{ème} RINÇAGE	3 ^{ème} RINÇAGE	ESSORAGE		
VITESSE	850 tr/min	inversions = 16 sec 10...12 sec ON / 6...4 sec OFF		LS 650 255 sec	LS 850 255 sec	LS 850 285 sec			
NIVEAU	NIVEAU N1			REFROIDISSEMENT (à plus de 30°C, max. 45 sec)	ARRET CUVE PLEINE				
TEMPERATURE	COMPARTIMENTS DETERGENTS	LAVAGE	LAVAGE	LAVAGE	BLANCHISSAGE	ASSOUL-PLISSANT			
	Temp. select. 40°C 30°C								
	VERROUILLAGE DE PORTE								
	VIDANGE (N1 + 30 sec)								
	SYNTHETIQUE	14 min	35-60 min ≤ 40°C / + 15 min	11 min	11 min	7 min	15 min		
	ECO								
	DEMI-CHARGE/PEU SALE			moins d'eau	moins d'eau	moins d'eau	moins d'eau		
	RAPIDE		20-30 min	moins de Temps					
	ANTI-FROISSAGE			plus d'eau Essorage léger			Essorage léger		
	PRELAVAGE	12 min	35 min						
	RINÇAGE PLUS			plus d'eau	plus d'eau	plus d'eau	plus d'eau		

CHARTE PROGRAMME

Delta SC1 **CYCLE DE LAVAGE DELICAT** 4619 744 62701

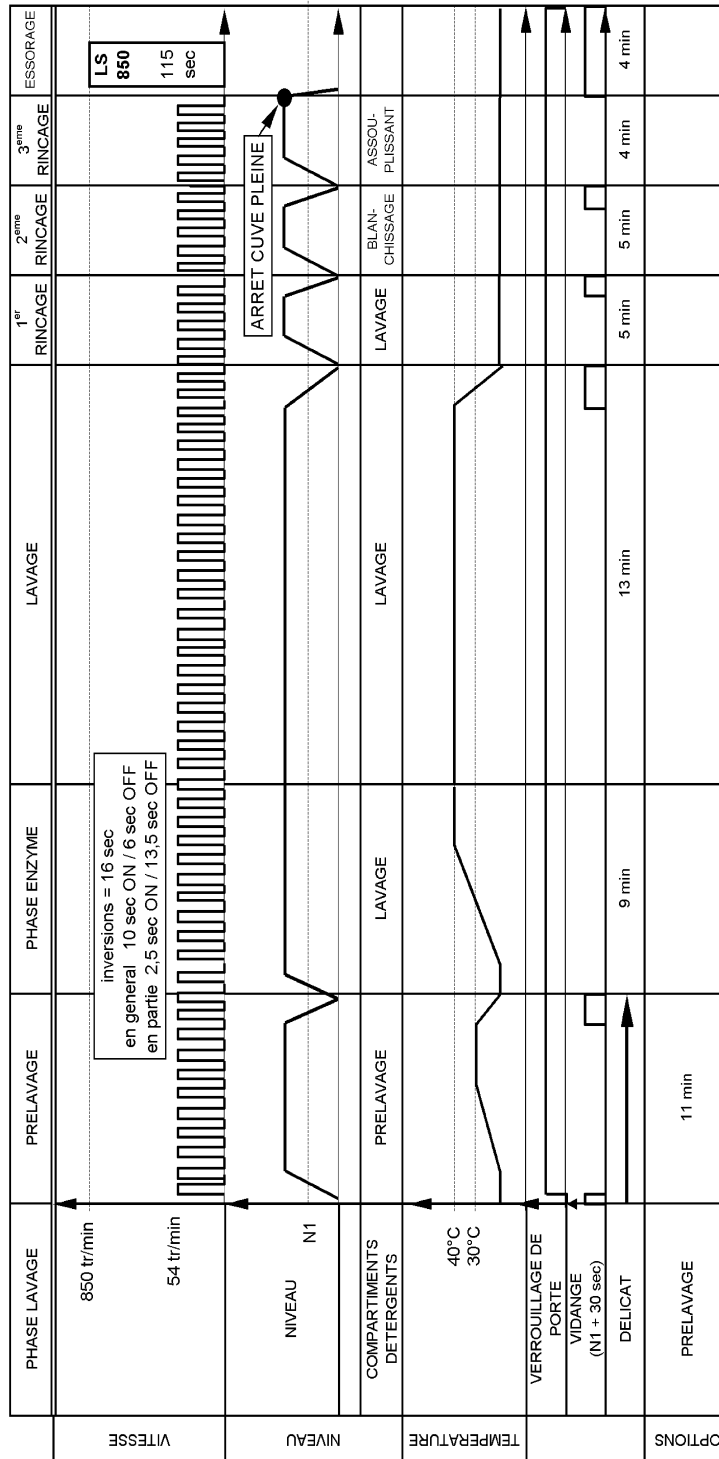

CHARTRE PROGRAMME

Delta SC1 **CYCLE DE LAVAGE LAINE, SOIE ET LAVAGE À LA MAIN** 4619 744 62701

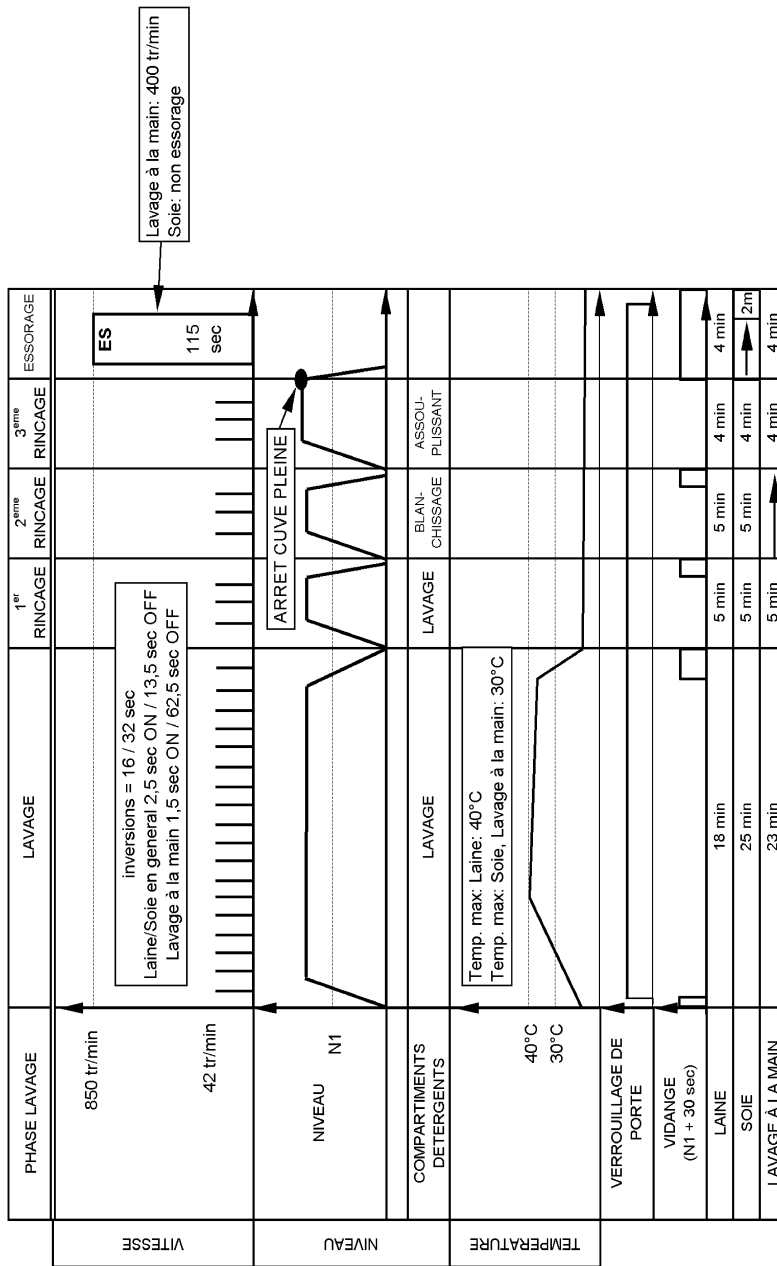

CHARTE PROGRAMME

4619 744 62701

PROFIL TYPE DE L'ESSORAGE

Delta SC1

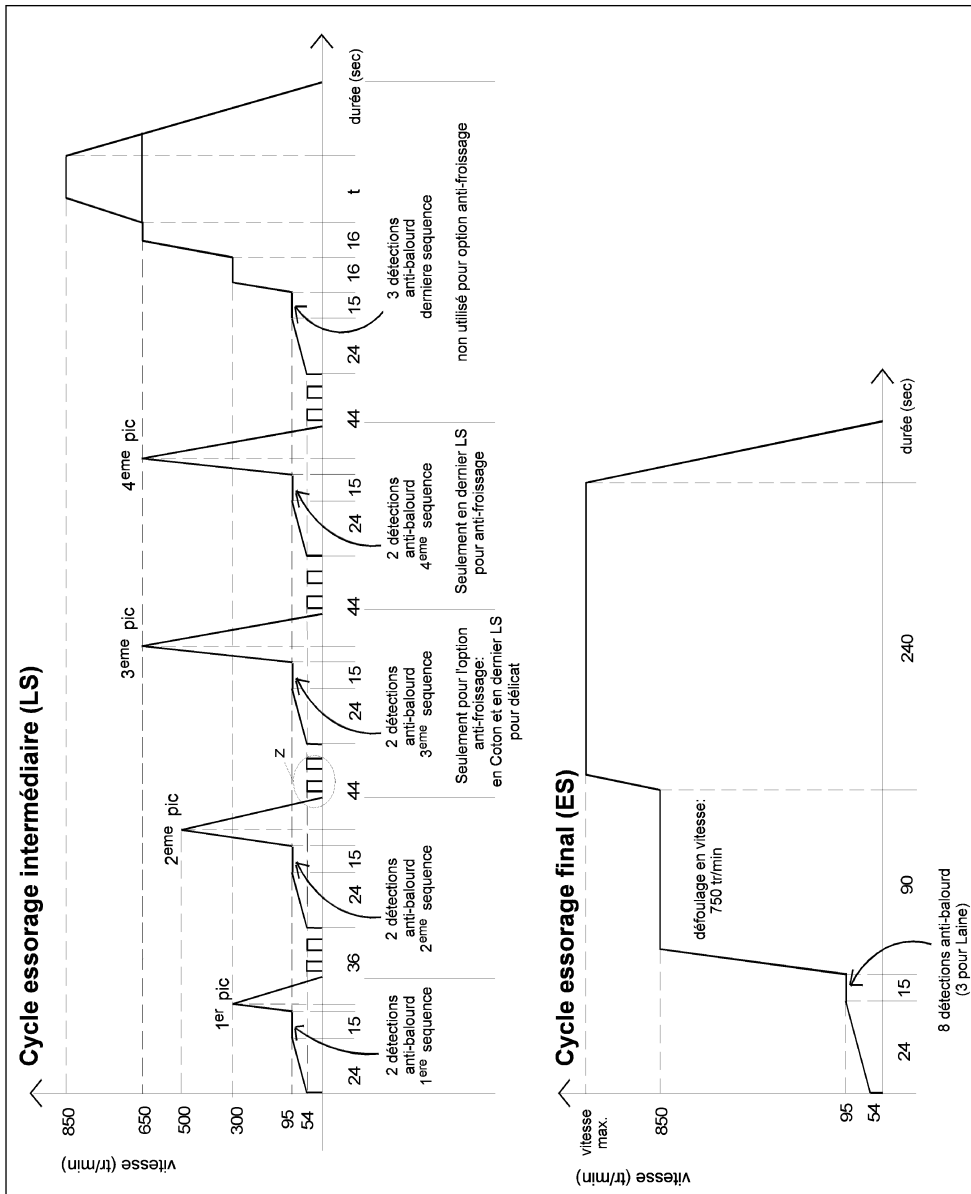

LEGENDE DES TEXTES

Programmeur SC1 - Version C

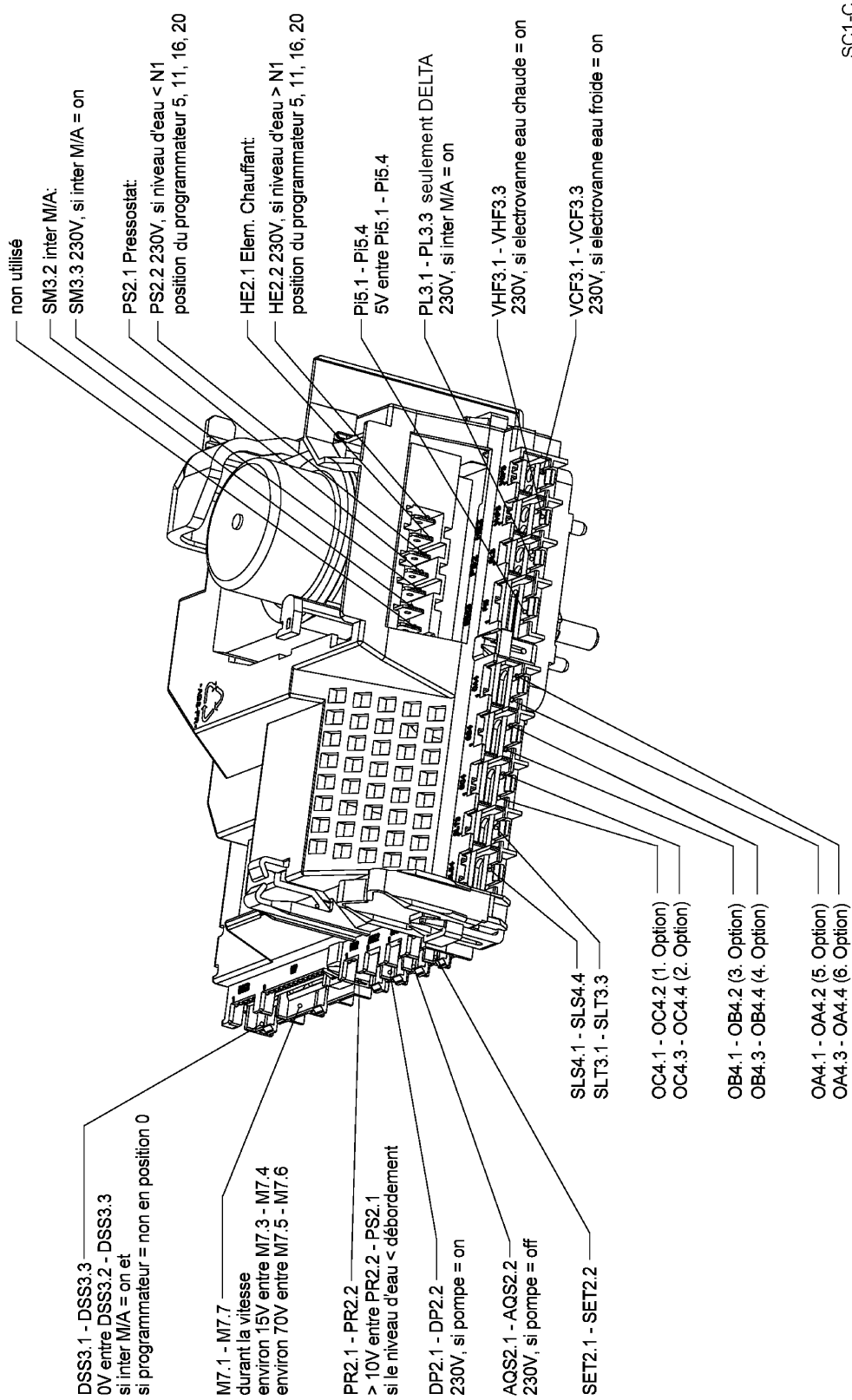

SC1-C