



Service-Information

Super Cooler

S20B RSB21-A/G

8586 151 29001

Letzte Änderung: 07.06.2008

Anlagedatum: 07.06.2008

Ersatzteilliste	2
Technische Daten	6
Schließschema	8
Explosionszeichnung	18
Stromlauf-Anschlussplan	28

Die vorliegenden Serviceunterlagen sind ausschließlich für technisch qualifizierte Fachkräfte bestimmt, welche mit den entsprechenden einschlägigen Sicherheitsvorschriften vertraut sind.

Änderungen vorbehalten

Ersatzteilliste

Pos-Nr.	12NC	Beschreibung
012 1	4812 528 78061	Laufrolle komplett
012 3	4812 528 78059	Laufrolle vorn
012 4	4812 310 68021	Schlüssel ,Rad Kit
033 7	4812 459 48188	Abdeckung Ecke schwarz
040 0	4812 417 19245	Scharnier oben links
040 1	4812 417 19246	Scharnier oben rechts
040 2	4812 417 19235	Scharnier unten rechts
040 4	4812 417 19236	Scharnier unten links
040 6	4812 417 19102	Justier-Element unten
040 7	4812 417 78085	Scharnierabde. rechts schwarz
040 8	4812 417 78084	Scharnierabde. links schwarz
047 0	4819 021 82178	Buchse Tuer Kuehlen
047 1	4812 532 48035	Buchse Tuer Gefrieren
047 2	4812 440 29448	Abdeckung Tuerbuchse
047 4	4812 462 28564	Stopfen Tuer gefrieren
070 0	4812 464 88036	Sockelblende
084 3	4812 404 18386	Gummi Lueftermotor
101 0	4812 416 19397	Tuer Gefrieren
104 0	4812 416 19398	Tuer Kuehlen
105 4	4812 535 38099	Halterung Tuer Gefrieren
111 0	4812 462 68812	Tuergriff Kuehlen
111 2	4812 462 28429	Stopfen Tuergriff
111 3	4812 462 28428	Stopfen Tuergriff
111 4	4812 462 28426	Traeger Tuergriff
111 5	4812 462 28427	Traeger Tuergriff
111 7	4812 459 18218	Logo
131 0	4812 460 48968	Hebel
131 1	4812 460 48967	Hebel
131 2	4812 440 10678	Klappe ,Eisbereiter,m.Heizung
131 3	4819 021 80224	Trichter Eiswürfel
131 4	4812 440 69075	Mechanik Eisspender
131 7	4819 021 80223	Verzoegerer Eisspender
131 8	4819 021 80210	Stift Eisspender
151 0	4812 418 28369	Profil
152 2	4812 418 28366	Tuerfach
153 0	4812 418 28371	Klappe Tuerfach
153 3	4812 418 28372	Flaschenfach
154 0	4812 418 28375	Tuerfach
154 1	4812 418 28374	Trennteil
154 2	4812 404 78552	Buchse Tuerfach
154 3	4812 462 28424	Stopfen Tuerfach
154 4	4812 418 28373	Flaschenhalter oben
154 6	4812 418 28376	Flaschenhalter unten
154 9	4812 418 28377	Tuerfach
155 0	4819 418 79054	Eierhalter
191 0	4812 466 88644	Magnetdichtung Kuehlen
191 1	4812 466 88645	Magnetdichtung Gefrieren
201 7	4819 466 69949	Dichtung Halter Geblaese
233 2	4812 404 48697	Traeger Rost
239 2	4812 440 98124	Traeger Klappe Eisbereiter

Pos-Nr.	12NC	Beschreibung
239 4	4812 440 69204	Abdeckung Eisbereiter
239 5	4812 418 28382	Eisbereiter
239 7	4812 418 28368	Behaelter Eis
239 8	4812 418 28433	Behaelter Eis kpl.
241 0	4812 458 19113	Korb
241 1	4812 458 19112	Korb unten
241 3	4812 440 69202	Einlage Korb
241 5	4812 460 49285	Zierleiste Korb
242 0	4812 418 28365	Schublade unten
242 1	4812 418 28363	Schublade oben
242 3	4812 418 28364	Schublade mitte
245 5	4812 458 19109	Rost unten
245 6	4812 458 19108	Rost oben
245 8	4812 458 19111	Korb
245 9	4812 440 79027	Auffangschale Spender
249 0	4812 460 49286	Zierleiste
249 1	4812 460 49283	Zierleiste Korb
249 2	4812 460 49284	Zierleiste
249 3	4812 460 49287	Zierleiste
249 4	4812 460 49282	Zierleiste Glasplatte
249 9	4812 460 49288	Zierleiste
251 0	4812 380 28027	Reflektor Kuehlen
251 1	4812 440 98122	Lampenabdeckung Kuehlen
251 4	4812 404 18387	Dichtung Lampe
251 5	4812 460 49289	Zierleiste
251 8	4812 380 28028	Abdeckung Lampe
251 9	4812 440 98125	Lampenabdeckung Gefrieren
252 0	4812 440 29367	Lampenhalter Lampe
253 1	4812 462 79645	Abdeckung Schalter
255 1	4812 450 88094	Glasplatte Kuehlen kompl.
255 4	4812 450 88095	Glasplatte kuehlen
255 5	4812 450 88096	Glasplatte Kuehlen Mitte
255 7	4812 418 28359	Rahmen Glasplatte
255 8	4812 418 28361	Rahmen Glasplatte
255 9	4812 418 28362	Rahmen Glasplatte
256 0	4812 460 58384	Gleitstueck Lueftung
256 5	4819 466 98997	Schiene ,Lueftung
261 0	4812 462 38139	Gleitstueck rechts
261 1	4812 462 38138	Gleitstueck links
263 6	4812 462 38155	Fuehrung Eisbereiter rechts
263 7	4812 460 98041	Fuehrung Eisbereiter links
263 8	4812 404 48702	Kontaktbolzen rechts
263 9	4812 404 48701	Kontaktbolzen links
304 0	4812 418 88995	Traeger Spendereinheit
320 0	4812 453 88051	Bedienungsbl. kompl. m. Elektr.
324 6	4812 442 29167	Luftverteiler
400 0	4812 028 58341	Motor Eisbereiter
402 0	4812 360 38812	Kompressor EGY 90 HLC CP
402 1	4812 418 28378	Verdunstersch.
402 2	4819 360 48014	Ventil Klappe

Pos-Nr.	12NC	Beschreibung
402 4	4819 492 68712	Clip f.Kompressor
406 2	4812 440 89009	Verkleidung Eisbereiter
406 3	4812 492 98032	Feder Eisbereiter
406 7	4812 440 79023	Abdeckung Eisbereiter
406 8	4812 530 88024	Welle Eisbereiter
407 0	4812 404 78554	Befestigung Kupplung Eisbereiter
407 1	4812 310 28142	Buchse
420 0	4812 120 28023	Kondensator
420 4	4812 442 29019	Isolierung
437 0	4812 218 48049	Sensor Sender
438 0	4812 217 28001	Empfaenger
440 3	4812 445 28021	Luftverteiler Motor
440 4	4812 462 38141	Gleitstueck
440 5	4819 021 82147	Lueftungsgitter
440 6	4819 462 38778	Gleitstueck
440 7	4812 452 98237	Isolierung Verfluessiger
441 0	4812 028 58339	Motor Ventilator
441 1	4819 462 48418	Grommet Kompressor
441 2	4812 440 68962	Traeger rechts
442 0	4812 361 38067	Lueftermotor
442 1	4819 404 78682	Halterung Verdampfer Gebl.
443 0	4819 515 48057	Luefterrad Ven.
443 1	4812 440 79018	Halter Lueftermotor
451 0	4819 021 88177	Abtau-Heizung
451 1	4819 401 18692	Klemme
491 0	4812 290 88087	Abdeckung Klemmleiste
526 2	4812 440 79126	Steuerung (CB) + Gehaeuse
526 5	4812 440 29368	Deckel Elektronikgehaeuse
561 0	4812 290 68269	Motorschutz
561 2	4812 440 79022	Abdeckung Motorschutz
562 0	4812 320 58132	Kabelbaum Bi-Metall Therm.
571 0	4812 360 58283	Ventil Zulauf
614 0	4812 290 68262	PTC-Einheit
620 1	4812 277 88002	Schalter Spender
620 4	4819 276 18157	Schalter Licht Kuehlen 2Pol.
621 0	4819 271 38044	Mikroschalter Eisbereiter + Spender
626 1	4812 440 79112	Ablenklech Frischhalte Schubl.
643 0	4812 215 38013	Thermometer SPACE 4-SxS
651 0	4812 134 28078	Lampe
651 2	4812 134 28077	Lampe
652 1	4812 310 28188	Lampenfassung
652 4	4819 021 80200	Lampenfassung
691 4	4812 404 78553	Traeger NTC
691 7	4812 310 18846	Sensor KIT
701 0	4819 526 48444	Kupplungsstueck ,mit Schlauch
702 0	4812 530 29195	Schlauch
711 0	4812 530 28999	Vorratsbehaelt.
740 0	4812 511 38215	Verfluessiger
743 1	4812 440 98121	Abdeckung Luftverteiler
743 3	4812 466 88722	Dichtung Rahmen Verfluess. Gebl.

Pos-Nr.	12NC	Beschreibung
745 0	4812 360 38648	Verdampfer
745 2	4812 440 79025	Abdeckung Verdampfer
745 4	4819 492 68684	Klammer Erdung
745 6	4819 021 49294	Waermeschutzpl. Verdampfer
746 1	4812 404 48822	Luftfuehrung
746 2	4812 440 69203	Abdeckung Verdampfer
746 3	4812 440 98062	Dichtung Luftfuehrung
764 0	4819 480 28144	Filtertrockner
781 0	4812 262 78009	Kappe Wasserfilter
781 1	4812 535 48013	Kupplung Wasserschlauch Tuere
781 3	4812 530 29157	Schlauchstutzen 3/4"
781 7	4812 466 88646	Kupplung ,Eisbereiter
781 8	4812 817 29632	Wasserfilterpatrone (Whirlpool)
781 9	4812 480 88018	Filtergehaeuse
783 1	4812 360 68491	Schlauch ,Eisbereiter
783 8	4812 530 29159	Zulaufschlauch Filter
783 9	4812 530 29158	Schlauchverbin. Filter/Magnetventil
785 0	4812 530 29162	Rohr
900 5	4819 492 68544	Clip Auslassrohr
900 7	4819 492 68683	Klammer Heizelement
900 8	4819 492 69522	Klammer
910 9	4819 505 18249	Mutter Wasserbehaelter
911 7	4819 505 18256	Mutter Eisbereiterschlauch
912 4	4812 560 18067	Schraube Eisbereitermotor
913 2	4812 560 18013	Schraube Tuer
913 4	4812 500 18097	Schraube
913 5	4812 500 18098	Schraube
913 6	4819 004 89478	Schraube
913 7	4812 502 18578	Schraube Klammer Auslassrohr
930 0	4819 021 80209	Feder Eisbereiter
930 1	4819 021 94719	Schiene Spender
930 2	4812 418 88043	Zugentlastung
962 1	4812 460 49343	Halter Kabelabdeckung Eisber.

Technische Daten

Fabrik Nr.

..... SB 540 W

Abmessungen + Gewicht

Abmessungen Gerät

Höhe	178,0 cm
Breite	90,2 cm
Tiefe	77,7 cm

Nennkapazität

Gesamt

Brutto	546 l
Netto	490 l

Kühlen

Brutto	340 l
Netto	335 l

Gefrieren

Brutto	206 l
Netto	133 l

Elektrische Basisdaten

Spannung	220 V - 240 V
Frequenz	50 Hz

Anschlusswert

in 24 Std. 1,37 kWh

Gefriervermögen

in 24 Std. 12 kg

Gefriervermögen (Eisbereiter)

in 24 Std. 2,3 kg

Kompressor

Typ	EGY 90 HLCCP
Kälteleistung(CECOMAF)	174 W

Kältemittel

Typ	R 134 a
Menge	160 g

Thermostat

Schließschema

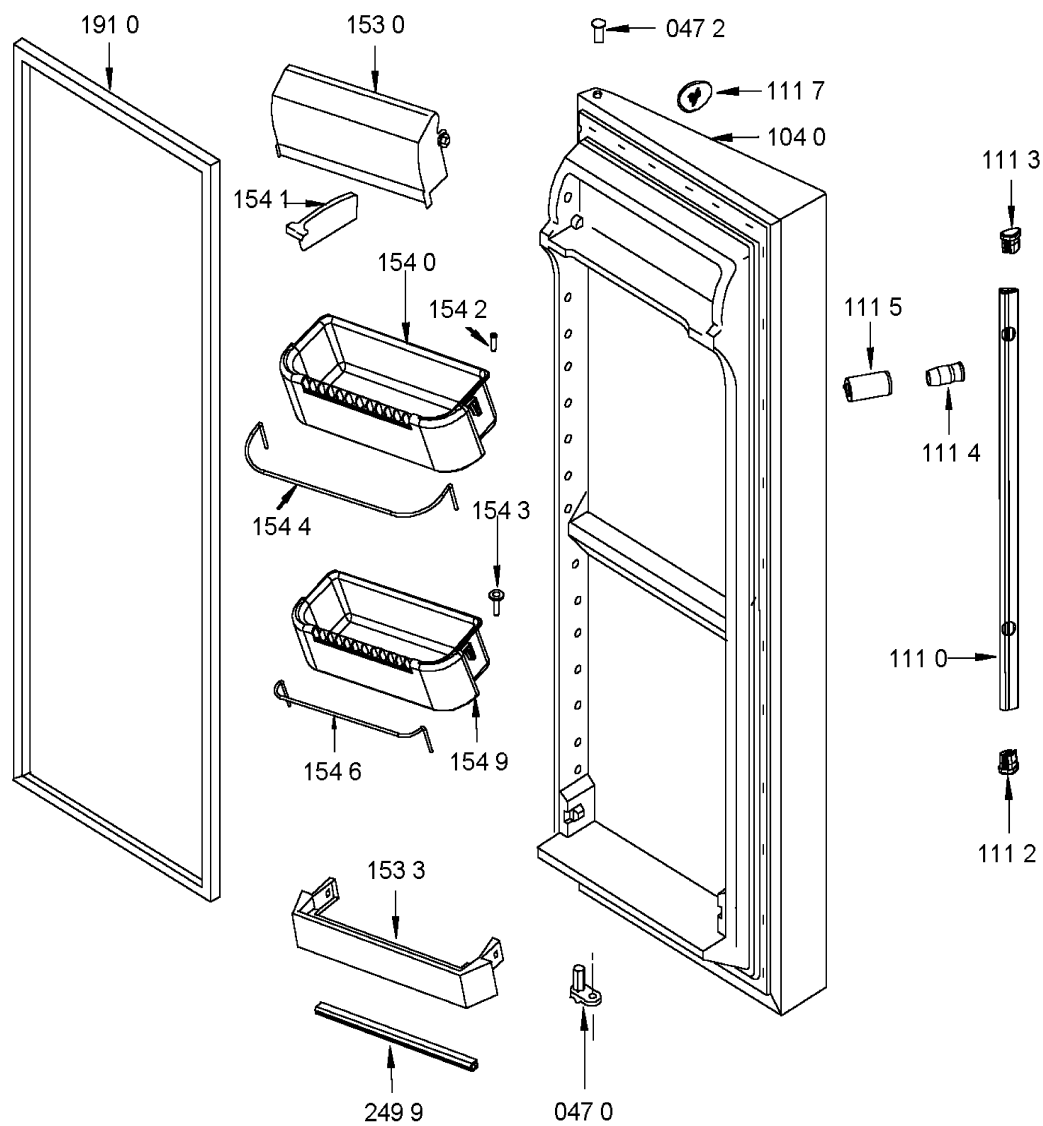

0000 001 17956

Schließschema

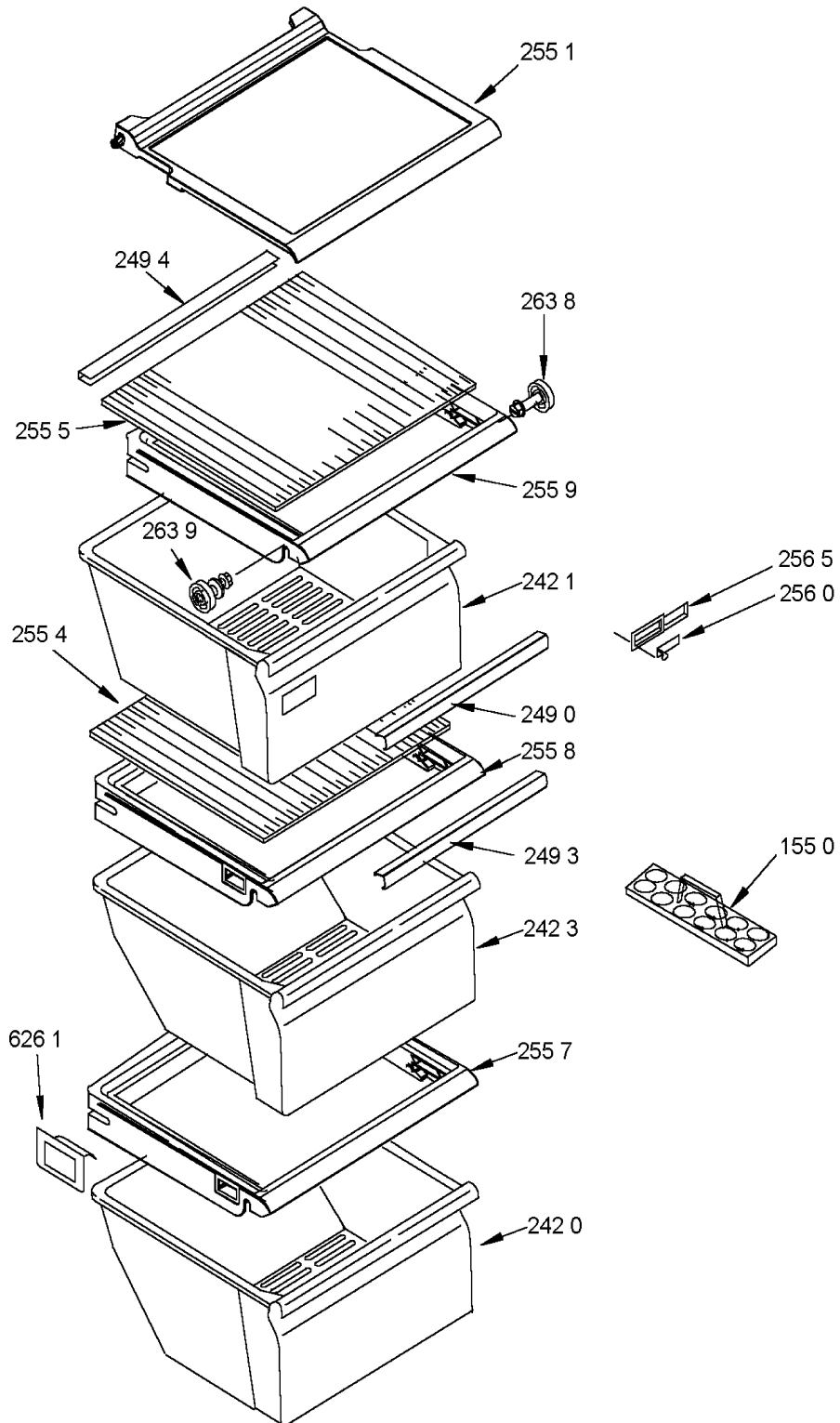

0000 001 70020

Schließschema

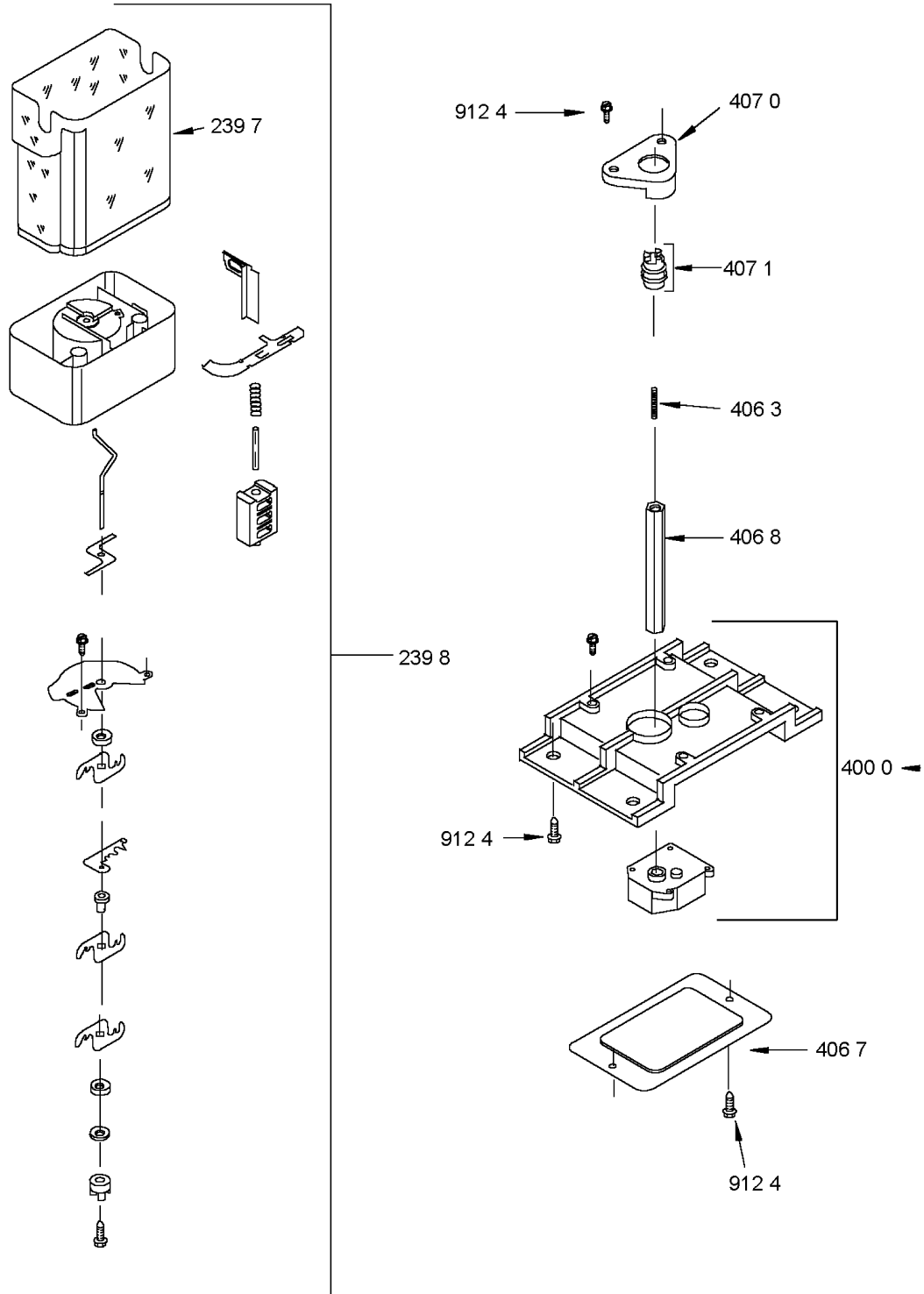

0000 001 70044

Schließschema

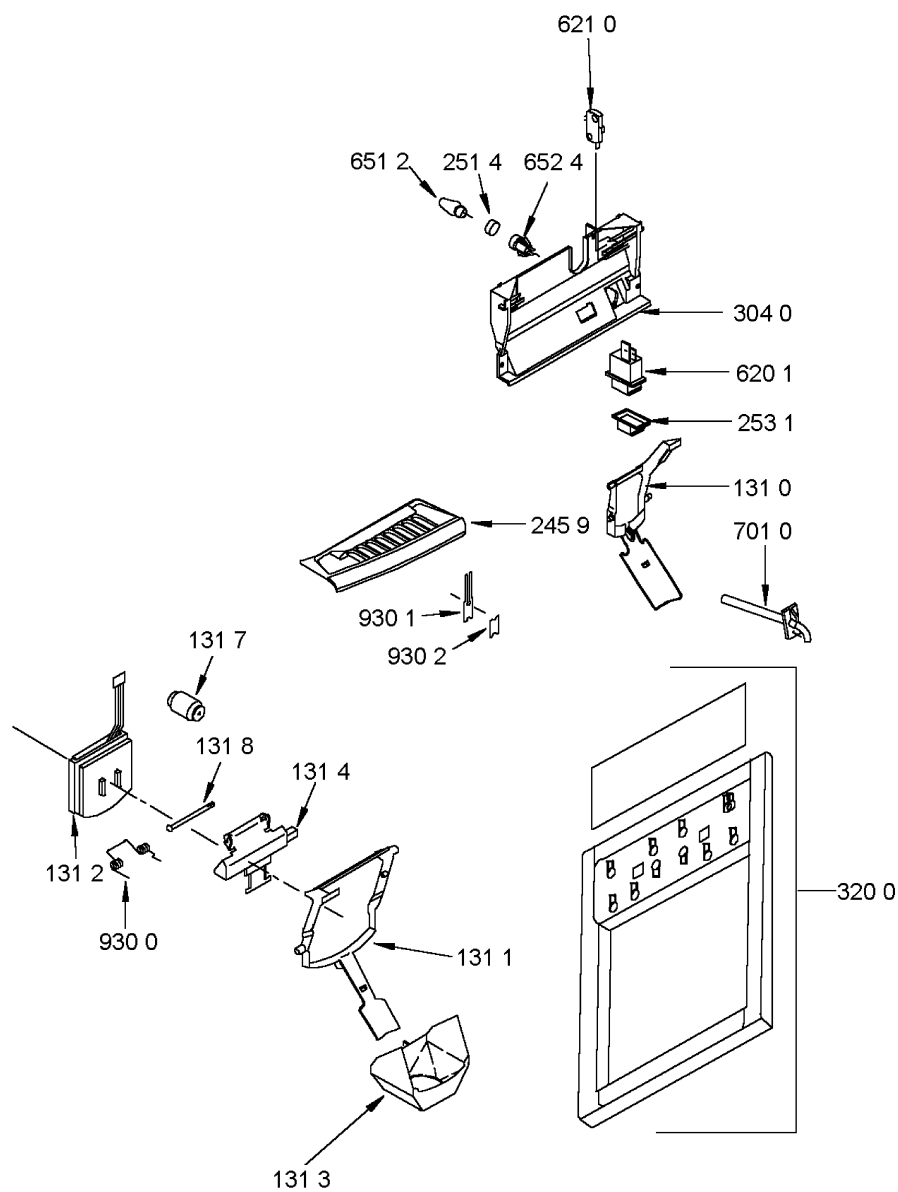

0000 001 70045

Schließschema

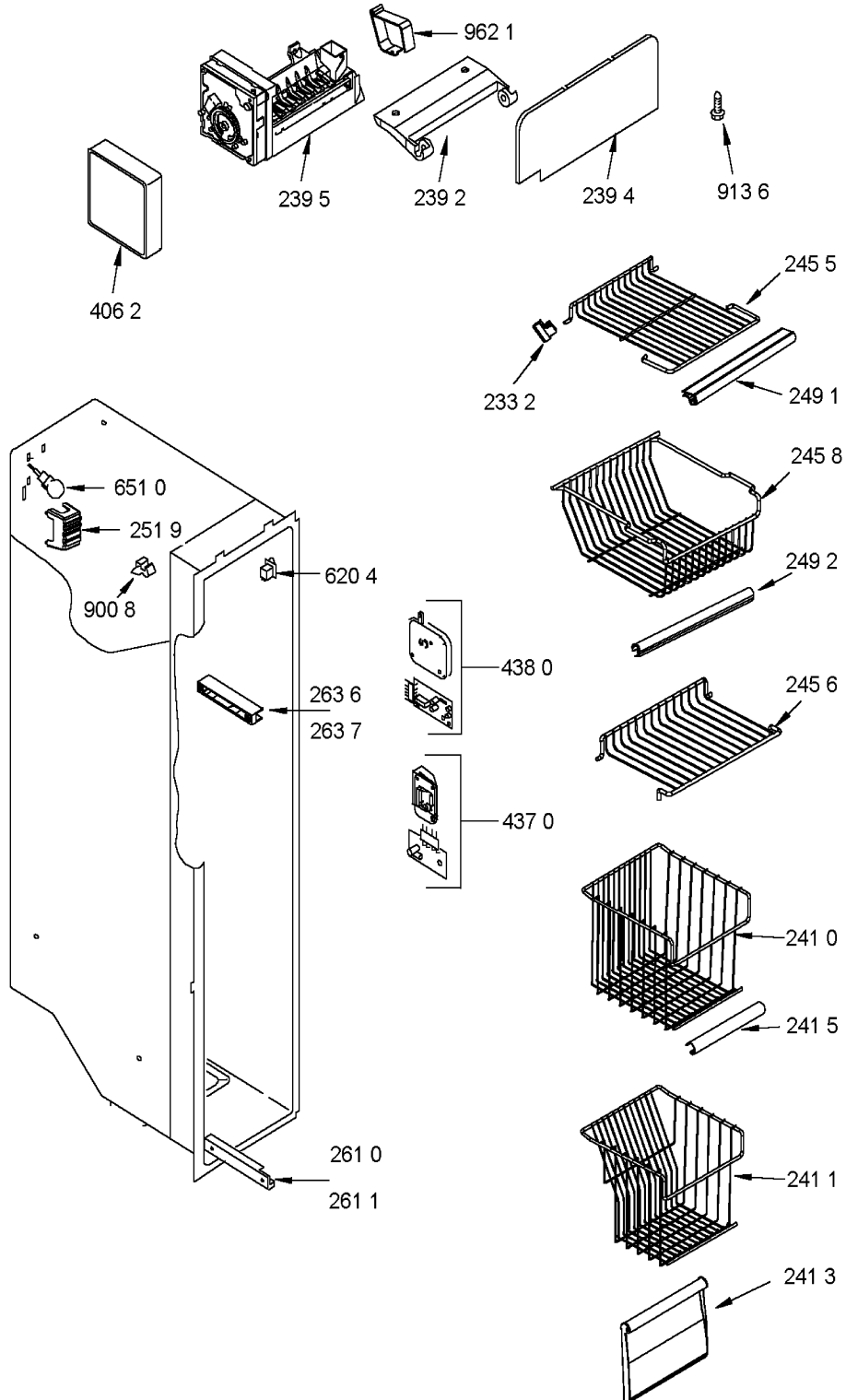

0000 001 70084

Schließschema

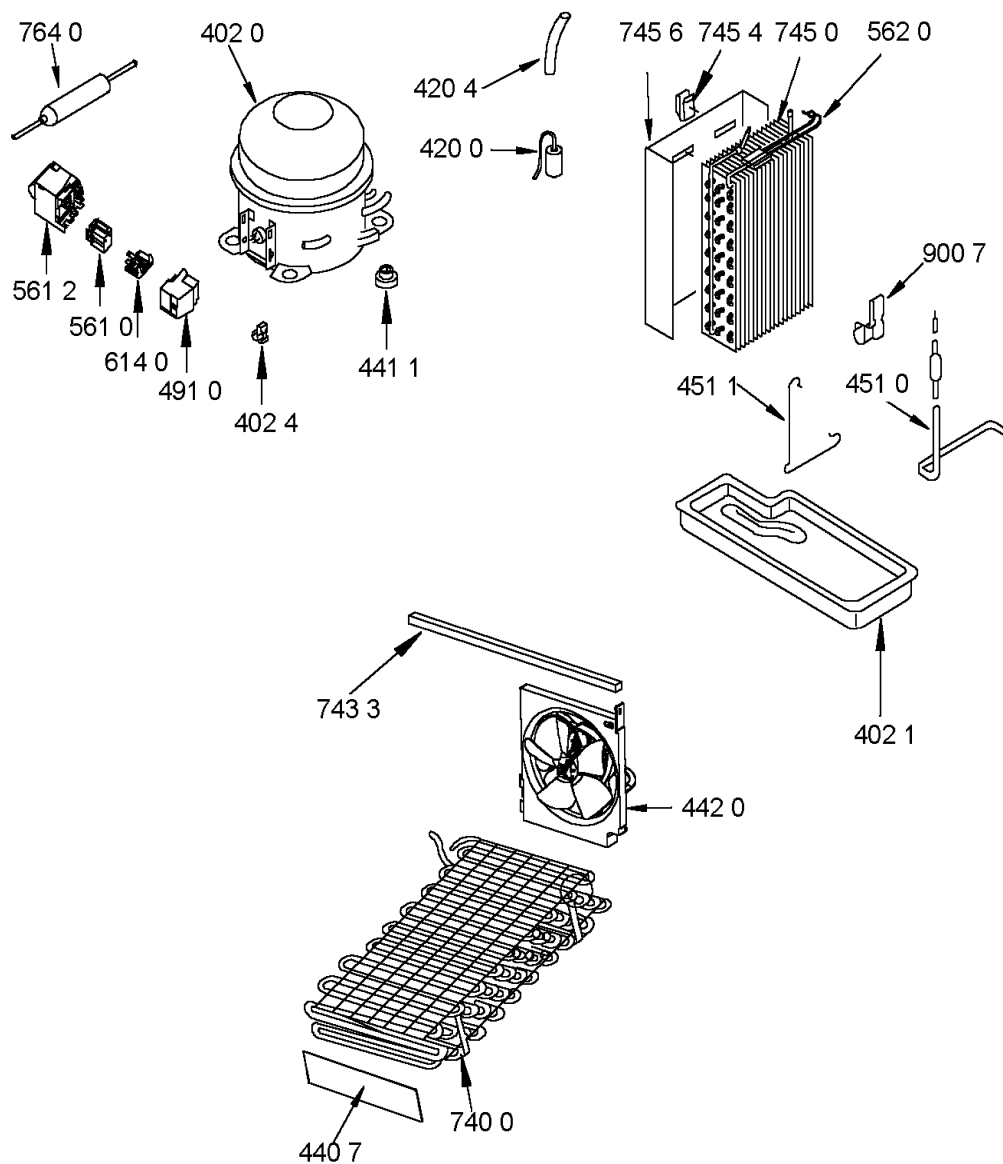

0000 001 70187

Schließschema

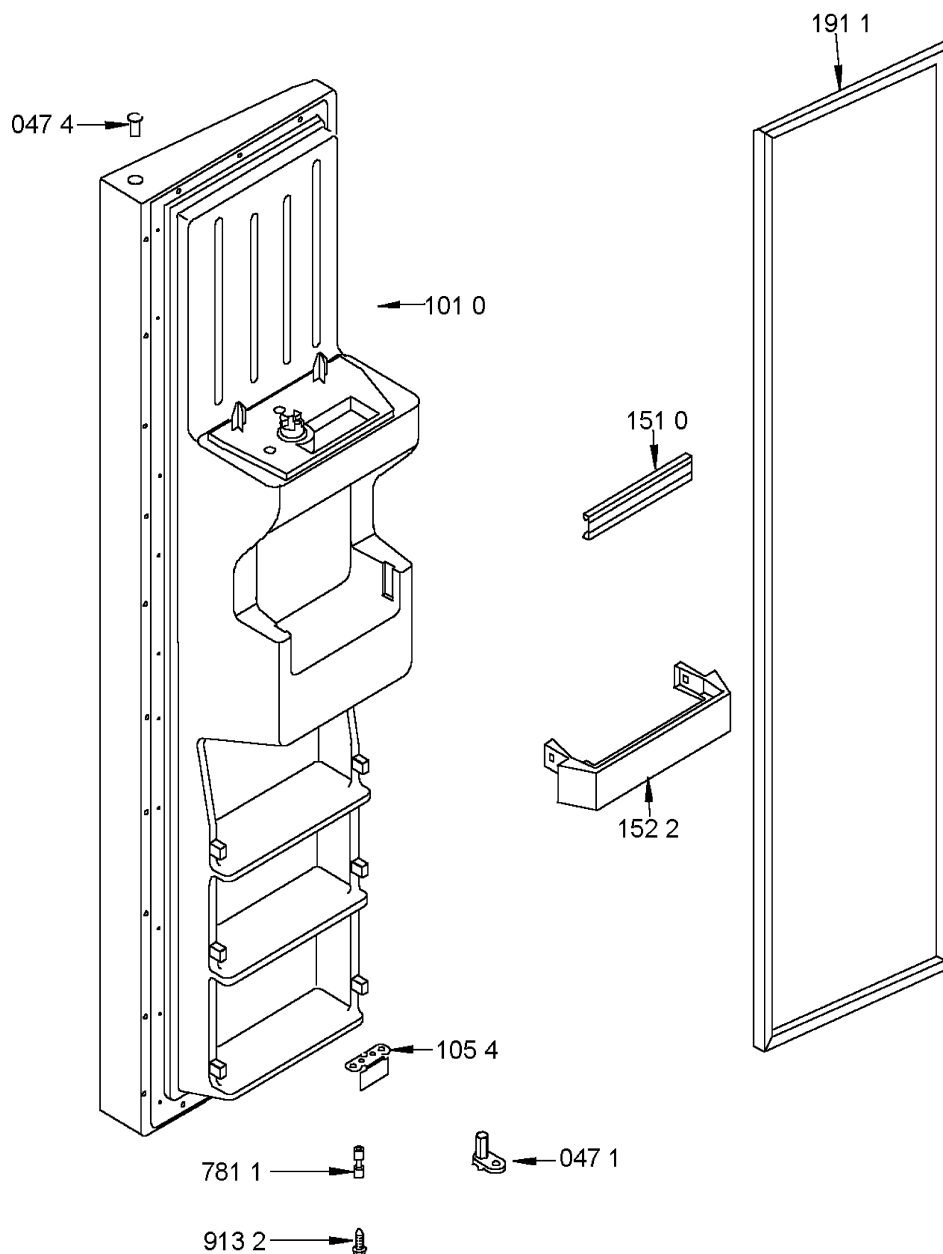

0000 001 70190

Schließschema

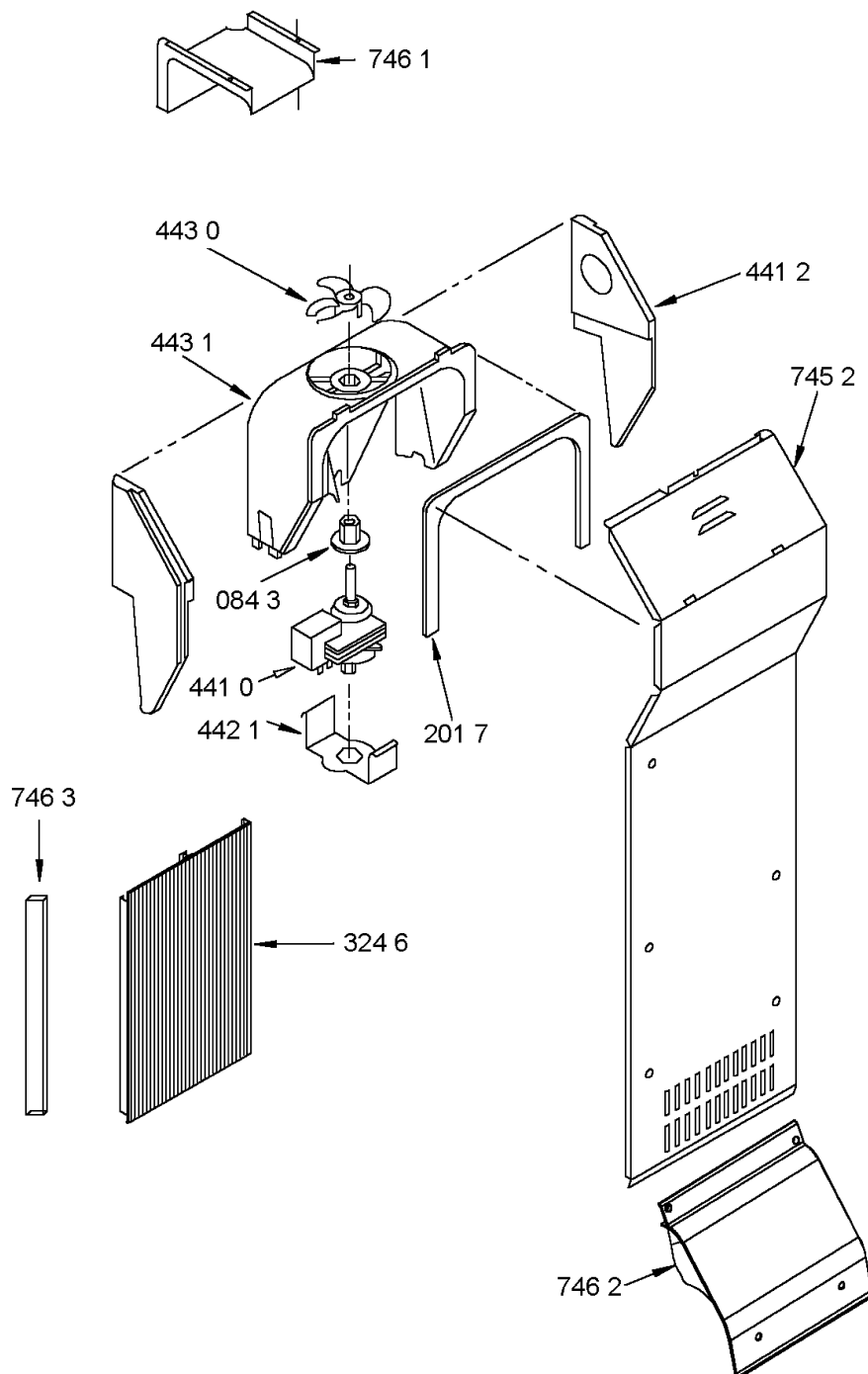

0000 001 70224

Schließschema

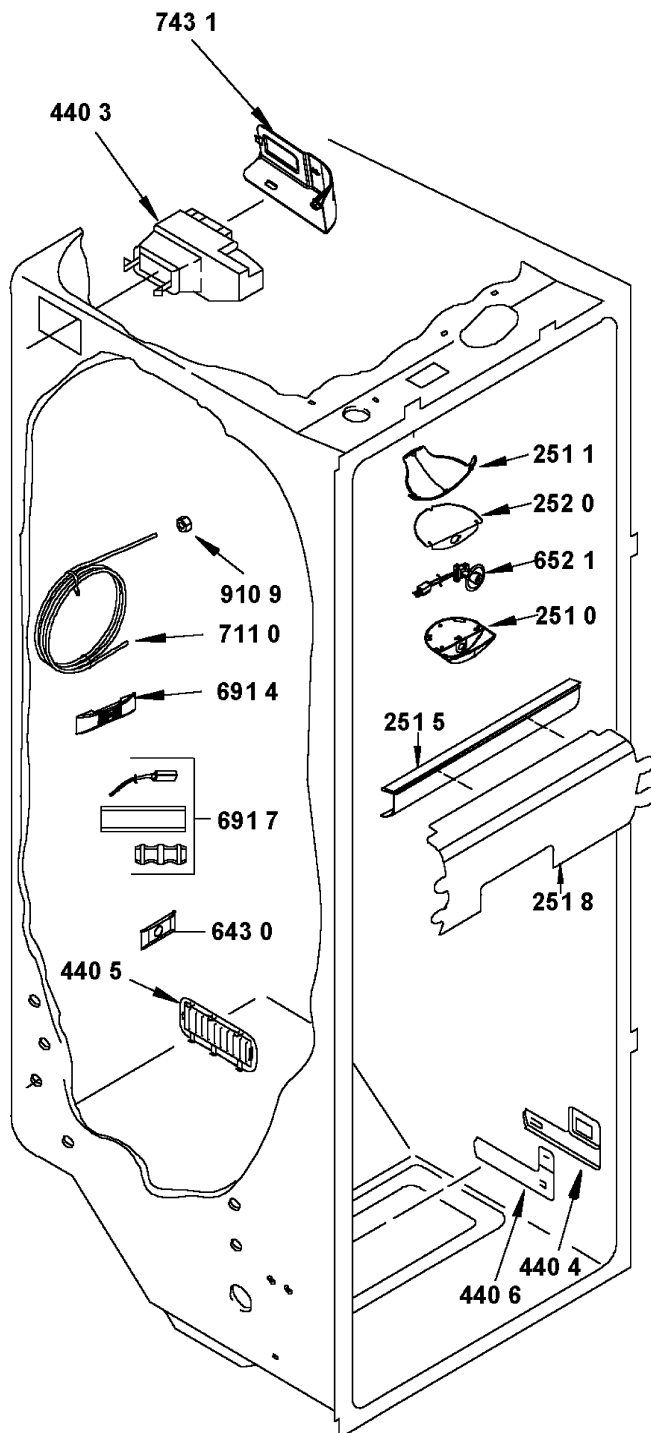

0000 001 70244

Schließschema

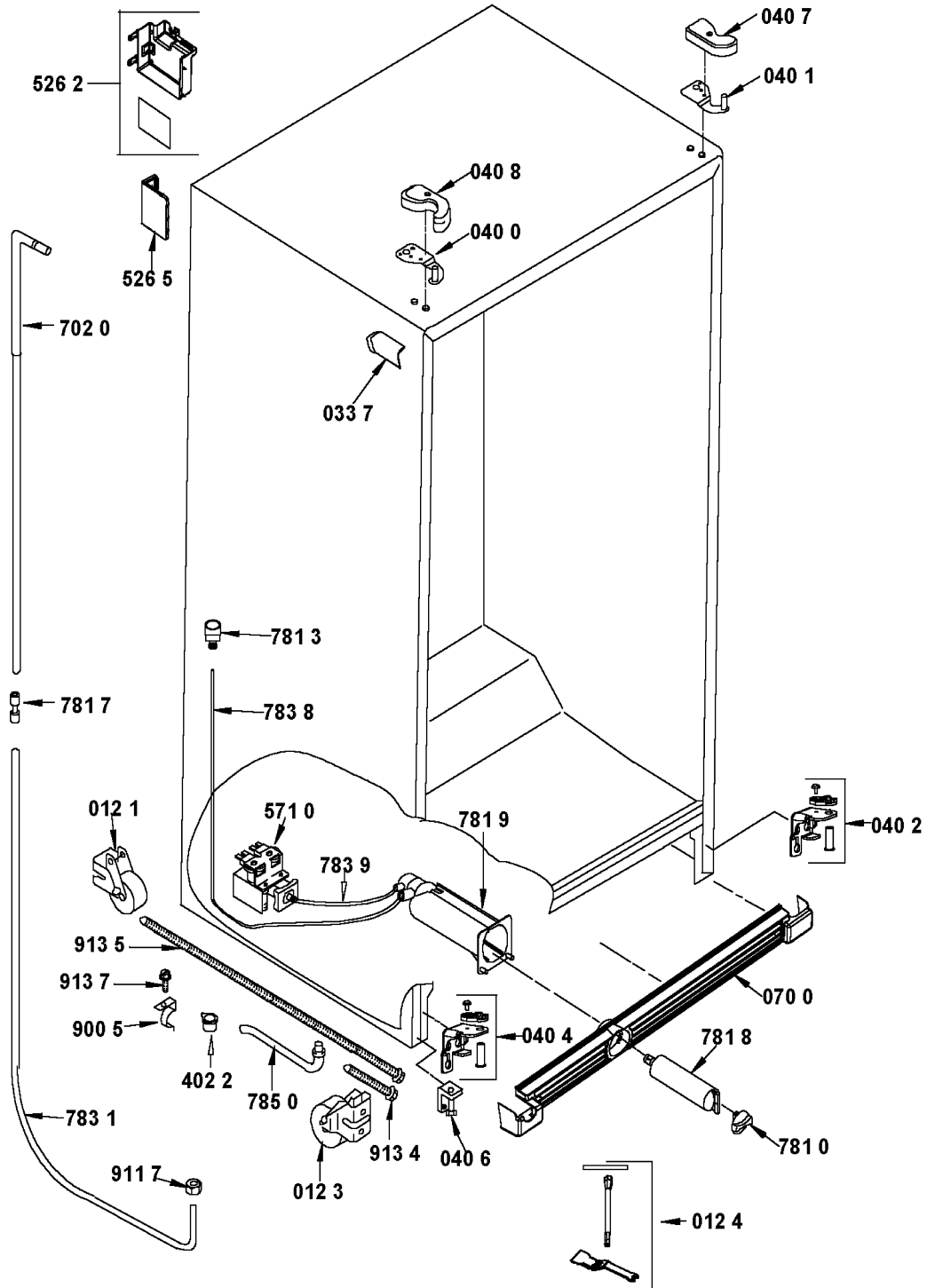

0000 001 70299

Explosionszeichnung

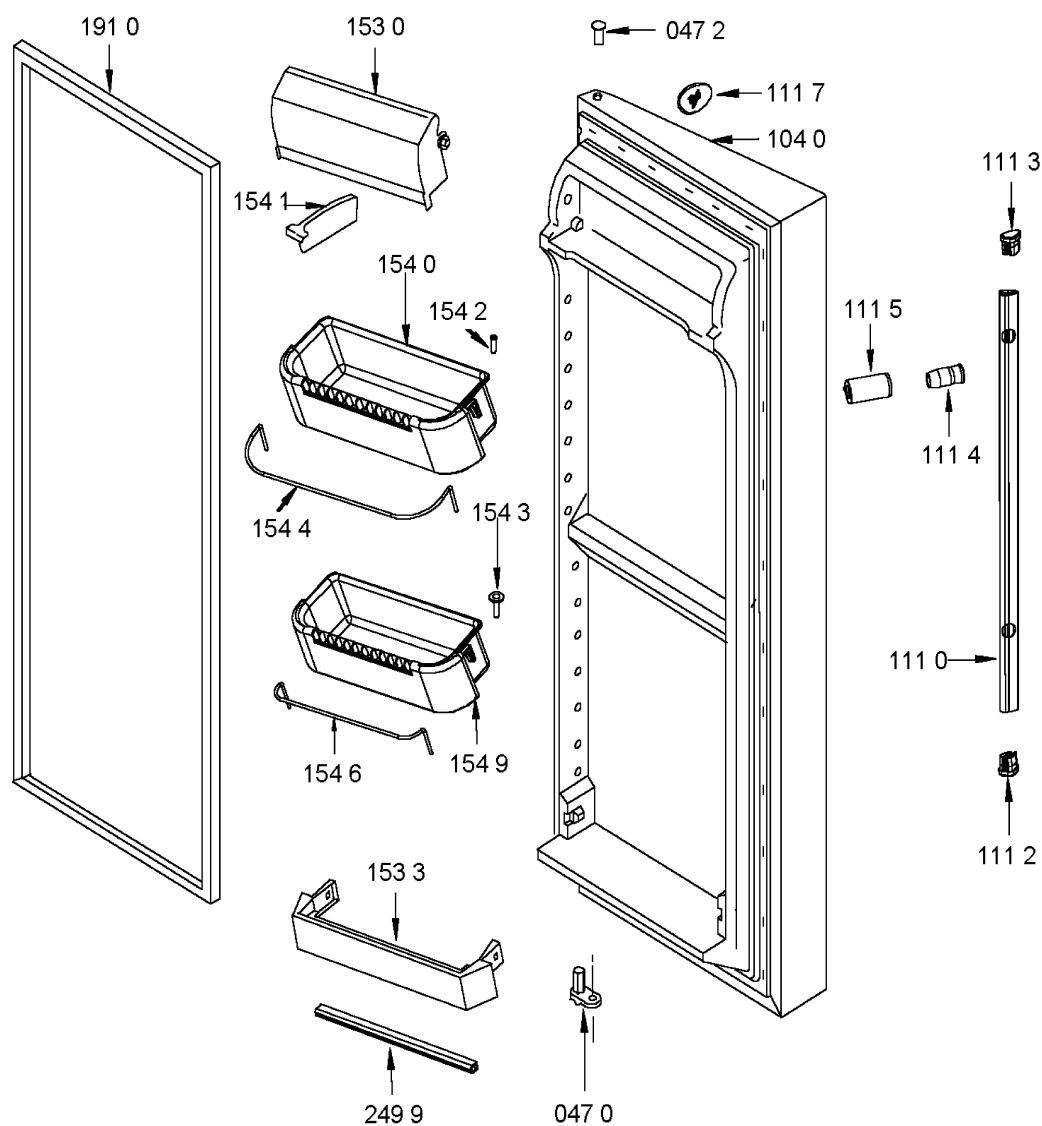

0000 001 17956

Explosionszeichnung

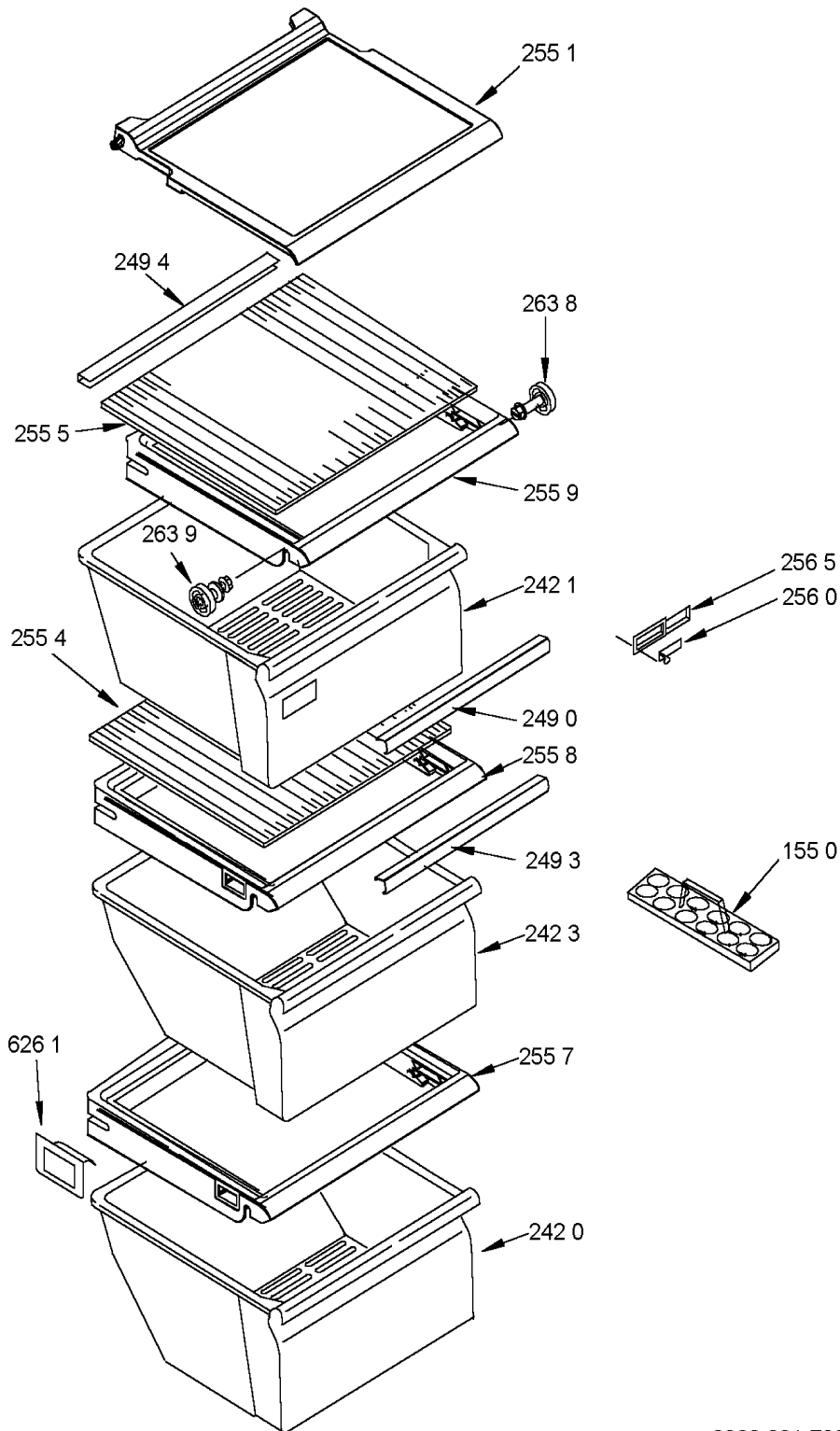

0000 001 70020

Explosionszeichnung

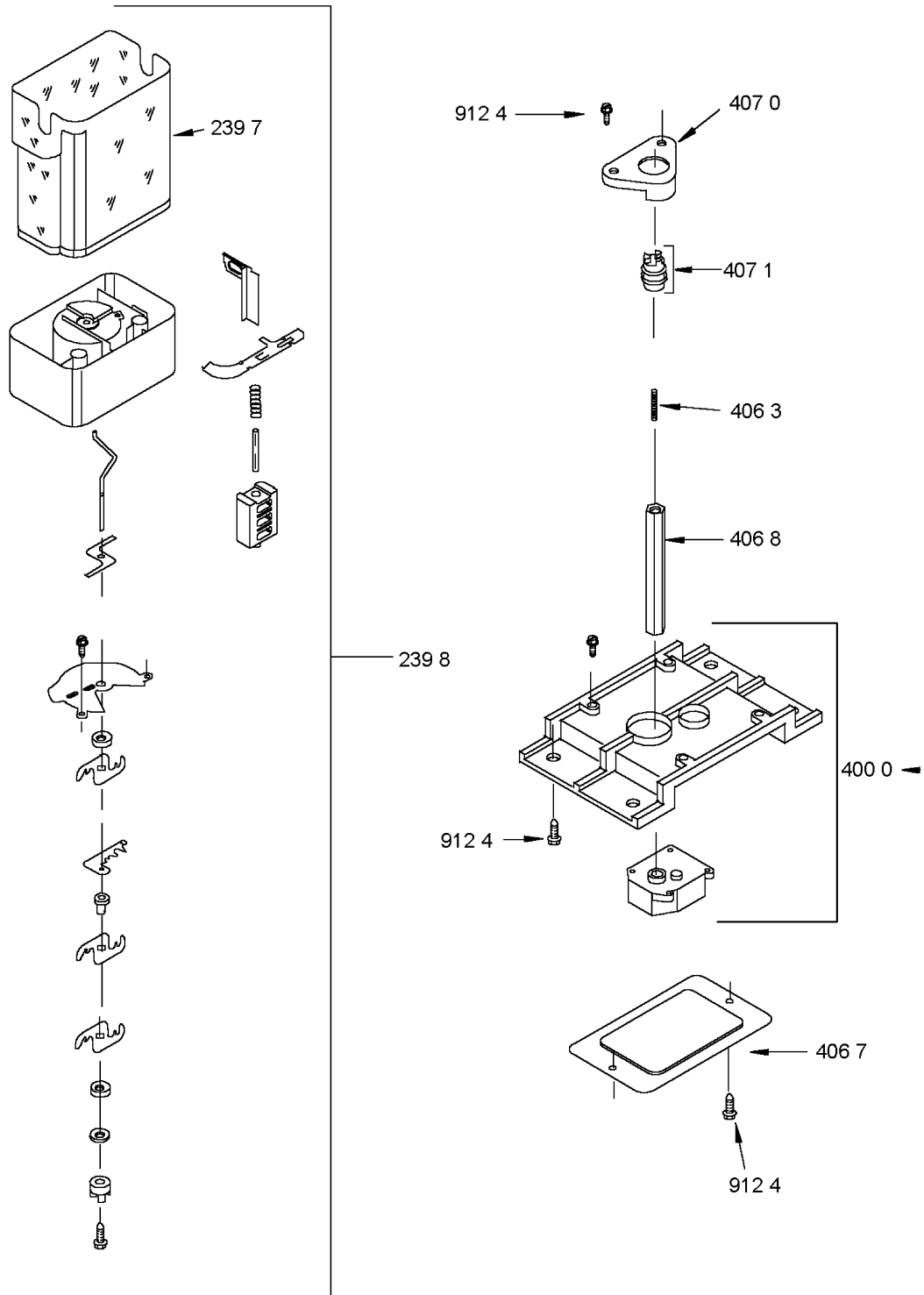

0000 001 70044

Explosionszeichnung

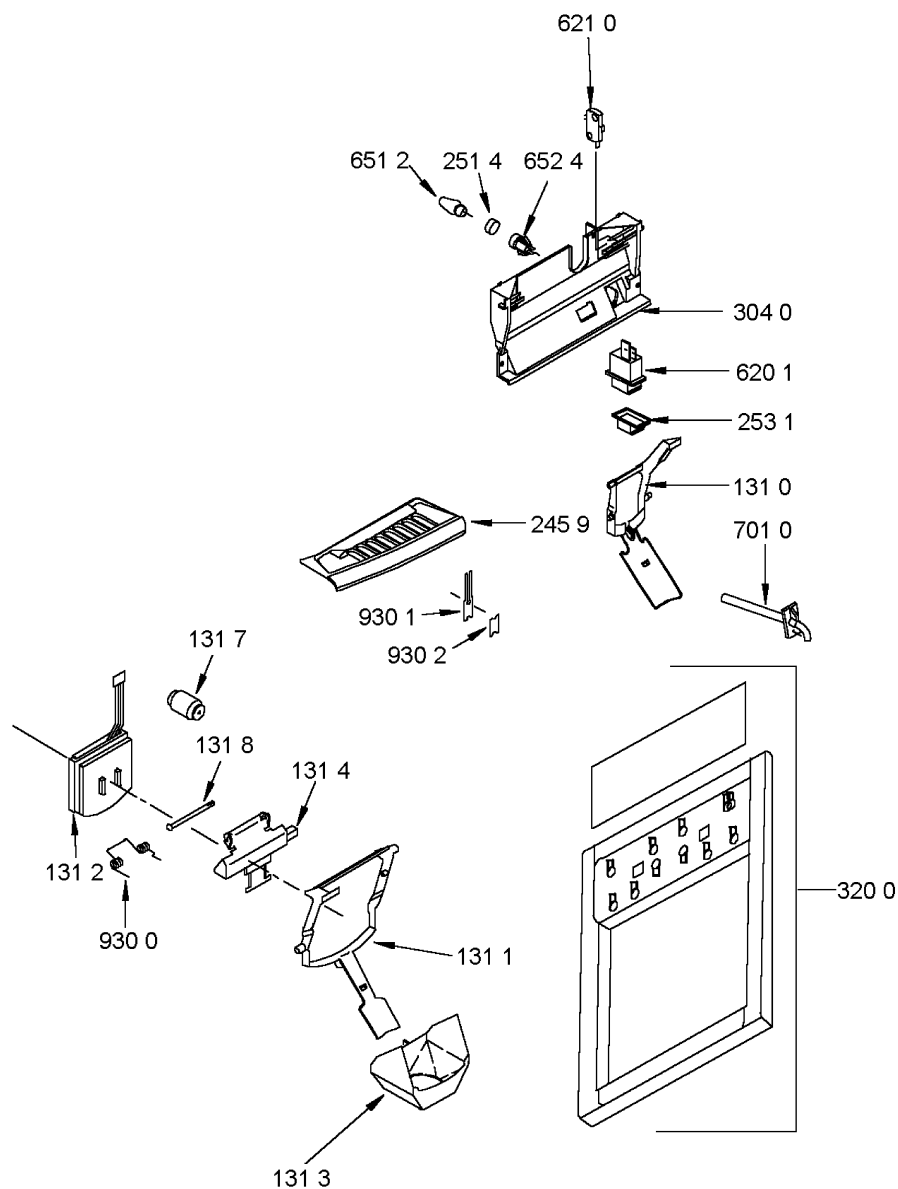

0000 001 70045

Explosionszeichnung

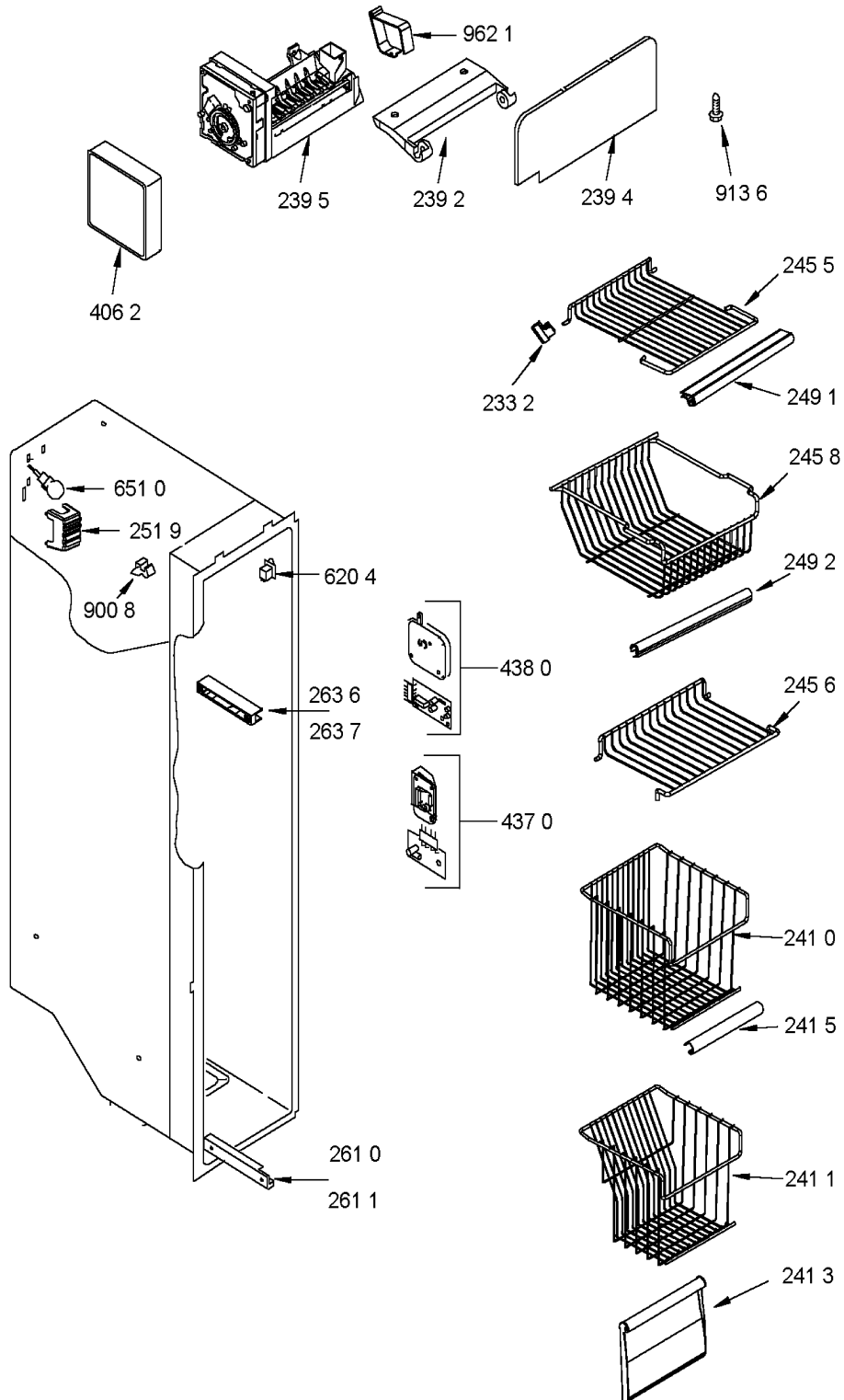

0000 001 70084

Explosionszeichnung

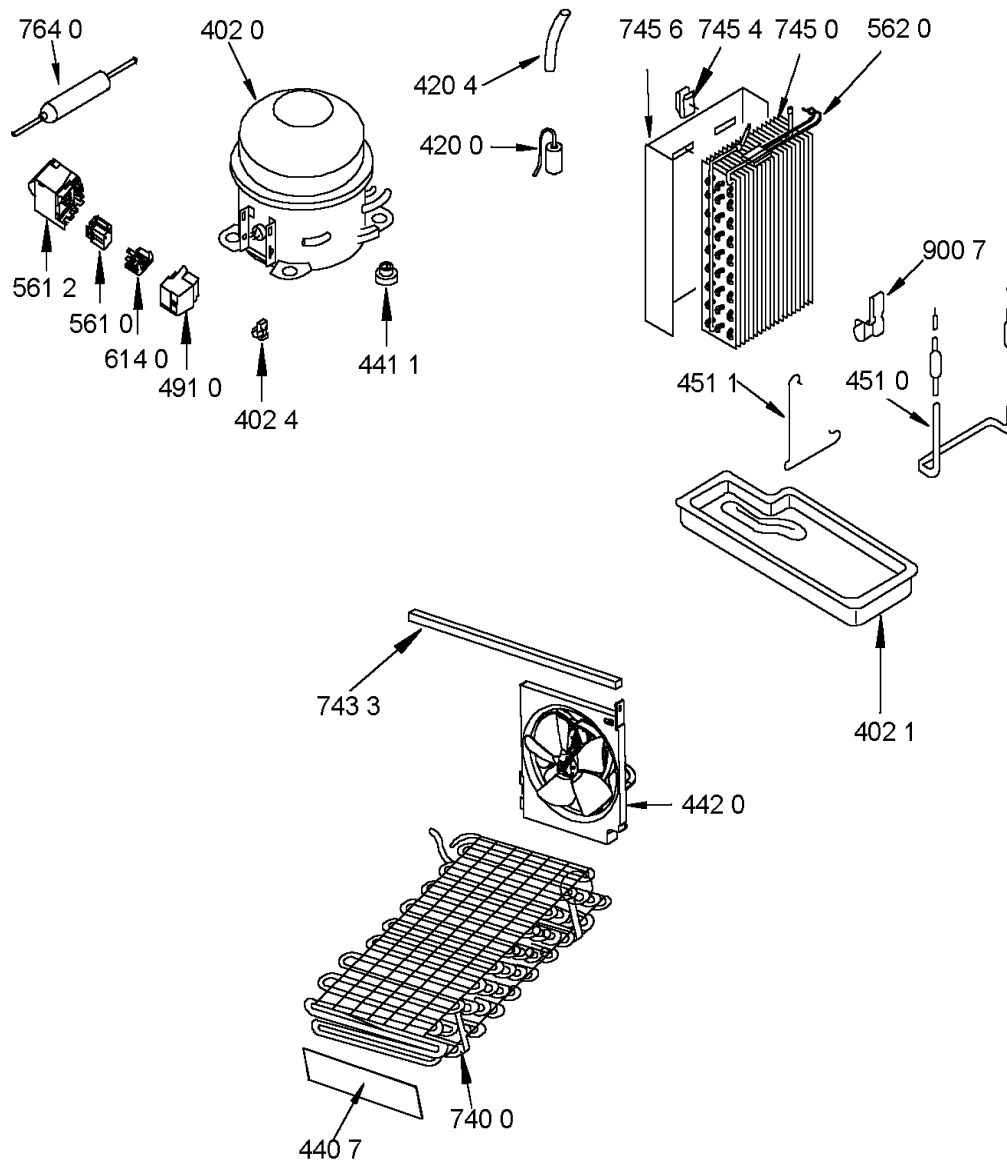

0000 001 70187

Explosionszeichnung

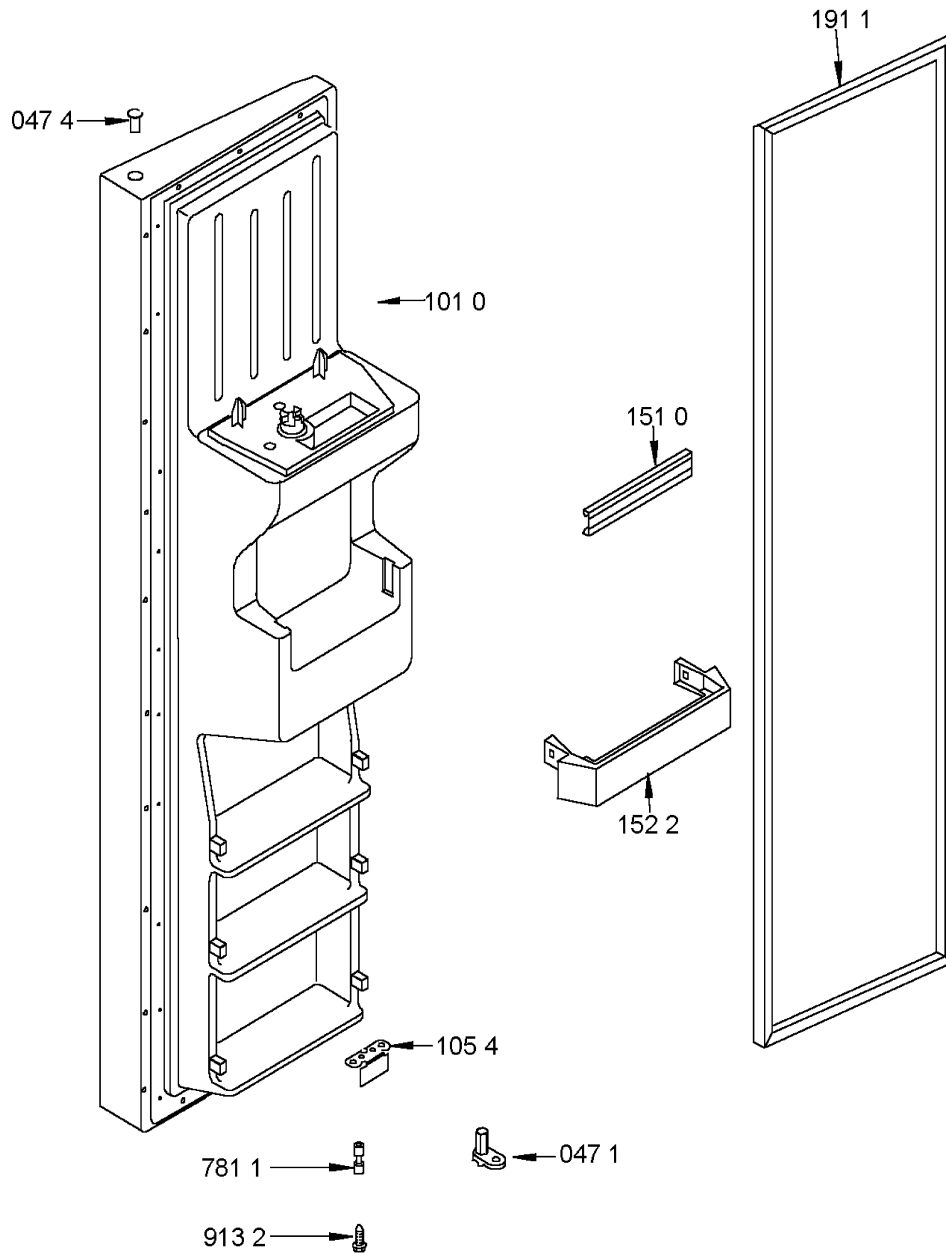

0000 001 70190

Explosionszeichnung

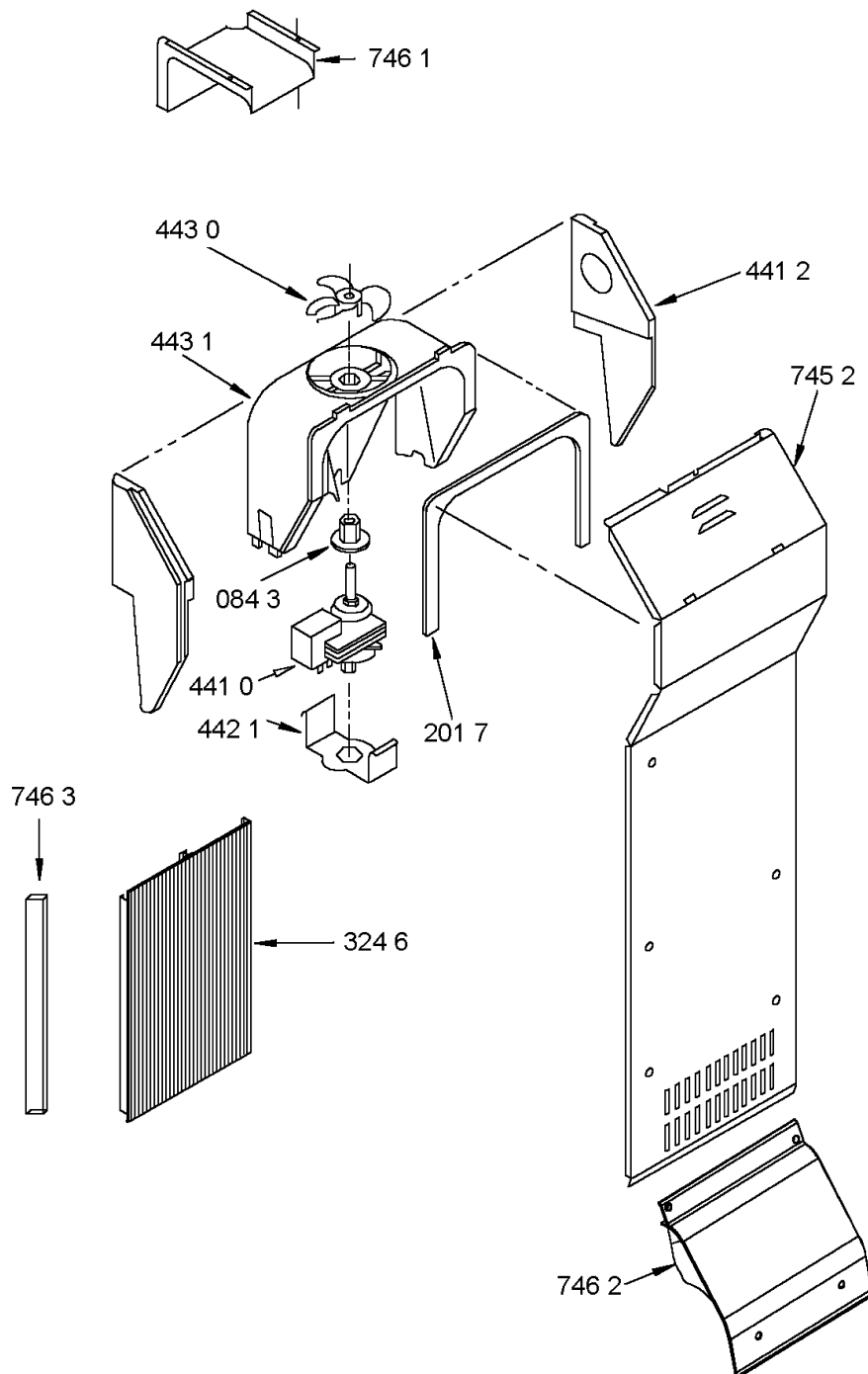

0000 001 70224

Explosionszeichnung

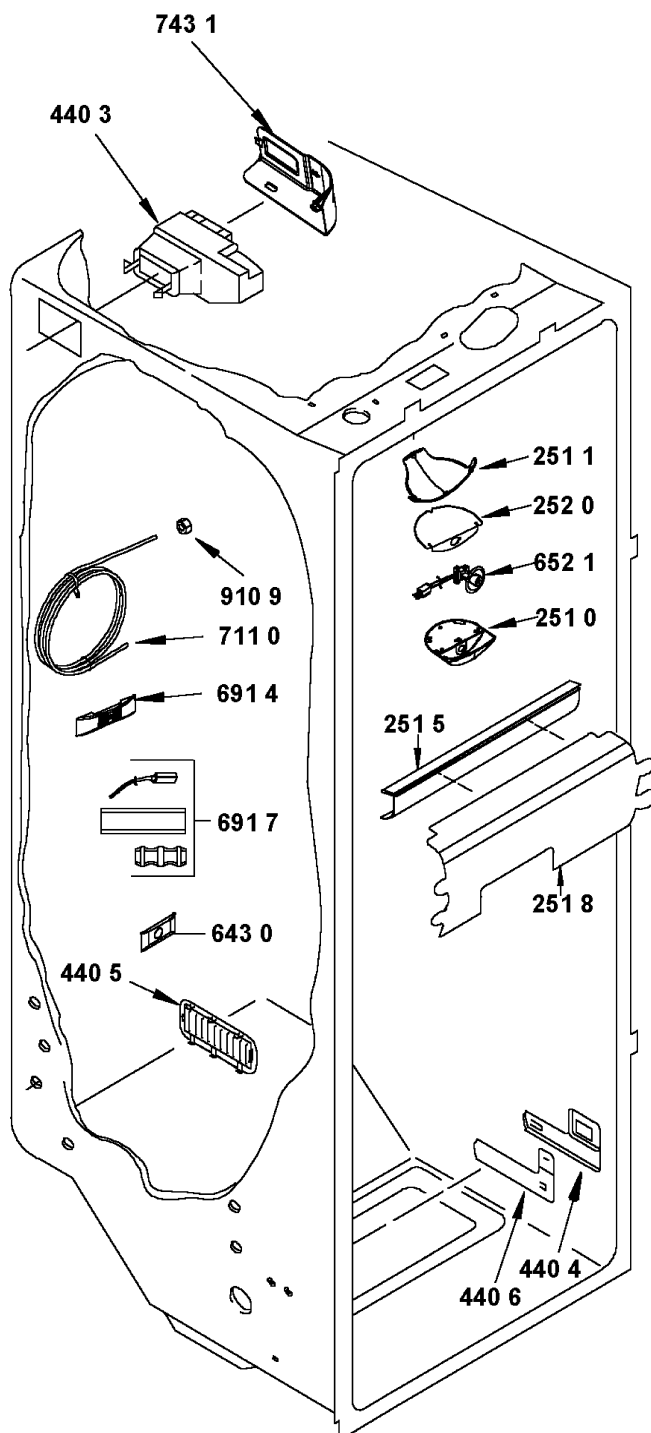

0000 001 70244

Explosionszeichnung

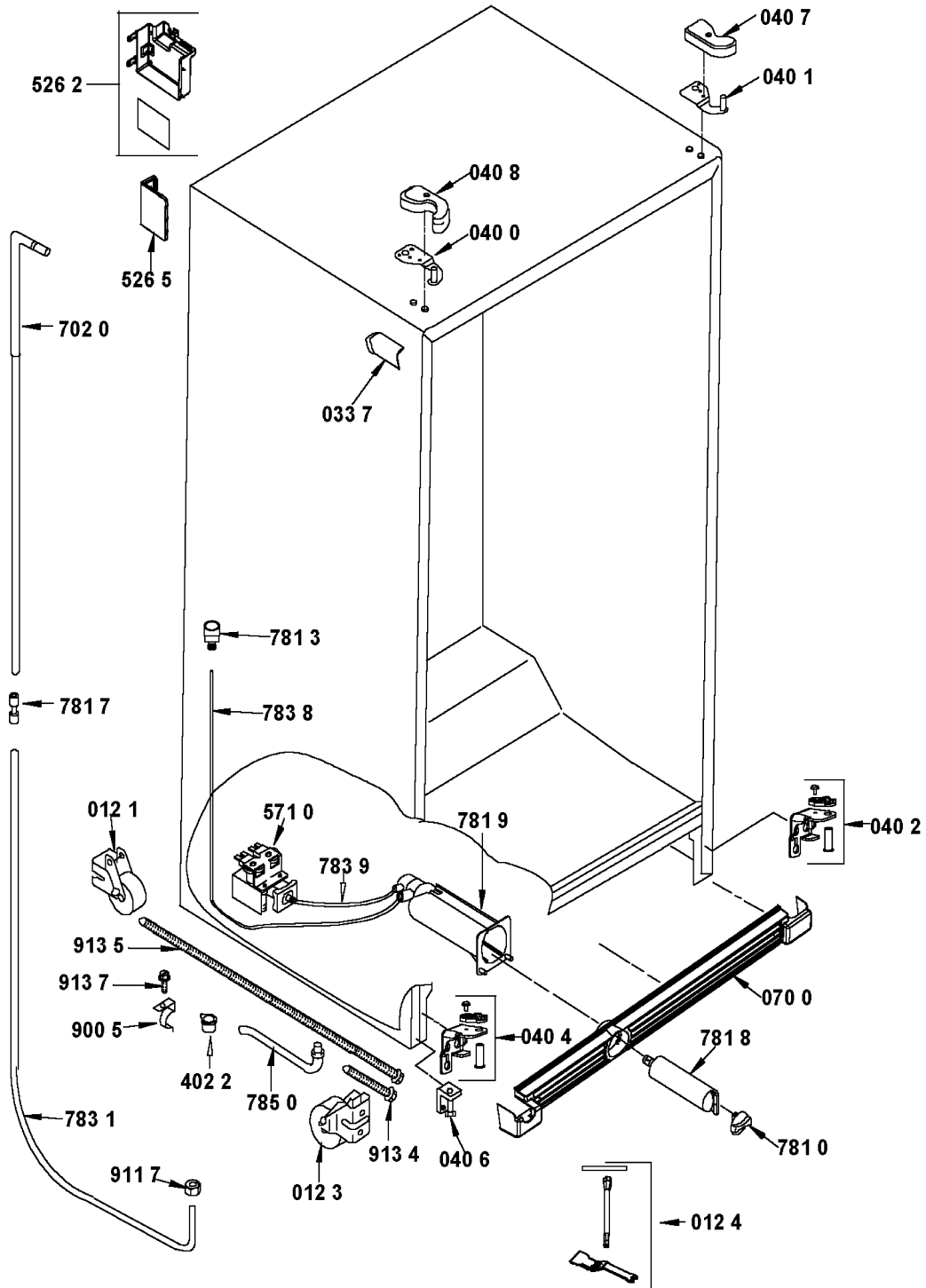

0000 001 70299

Stromlauf-Anschlussplan

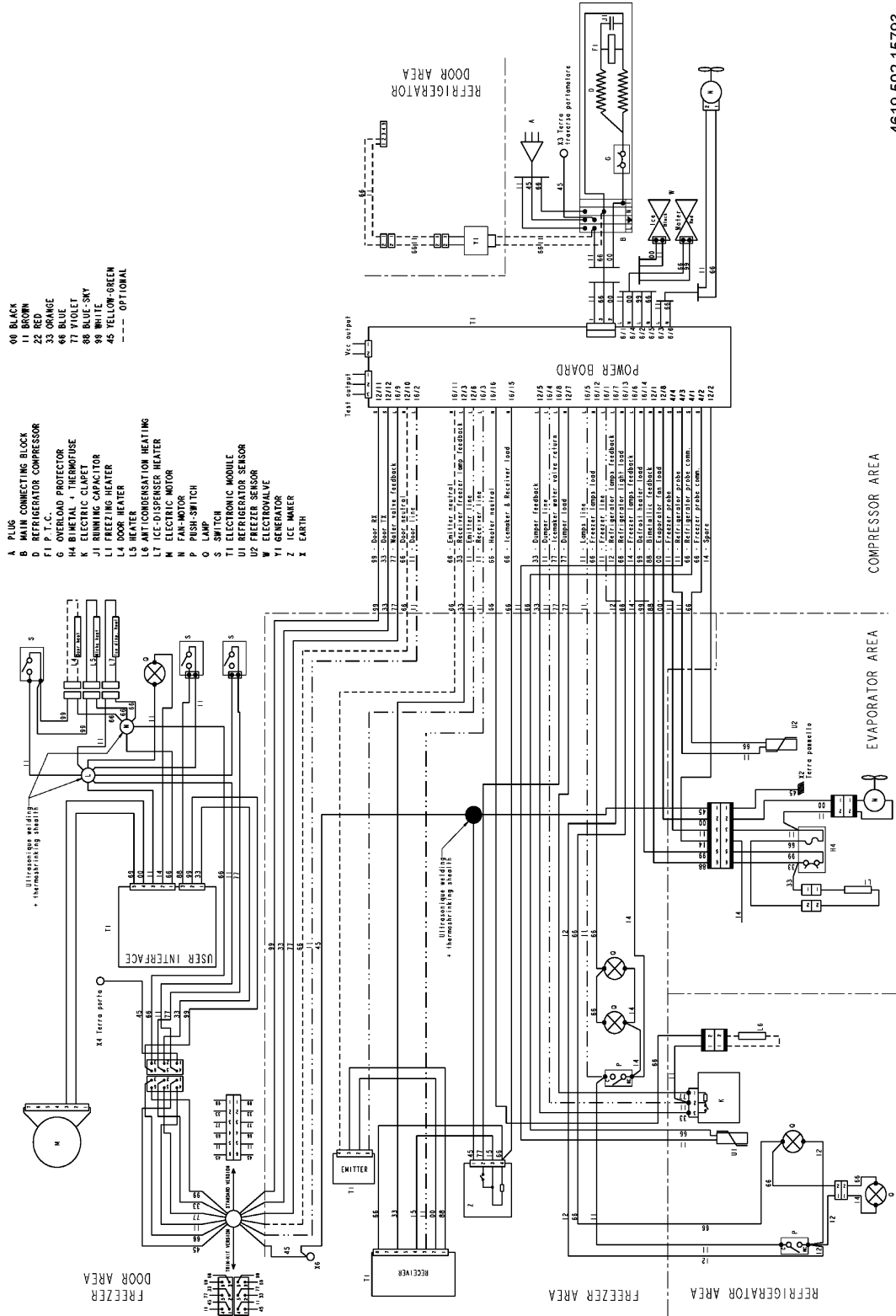

4619 502 15793

Stromlauf-Anschlussplan

- 00 BLACK
- 11 BROWN
- 22 RED
- 33 ORANGE
- 66 BLUE
- 77 VIOLET
- 88 BLUE-SKY
- 99 WHITE
- 45 YELLOW-GREEN
- OPTIONAL

- A PLUG
- B MAIN CONNECTING BLOCK
- D REFRIGERATOR COMPRESSOR
- F1 P.T.C.
- G OVERLOAD PROTECTOR
- H4 BIMETAL + THERMOFUSE
- K ELECTRIC CLAPNET
- J1 RUNNING CAPACITOR
- L1 REFRIGERATOR HEATER
- L4 DOOR HEATER
- L5 HEATER
- L6 ANTICONDENSATION HEATING
- L7 ICE-DISPENSER HEATER
- M ELECTRIC MOTOR
- N FAN-MOTOR
- P PUSH-SWITCH
- O LAMP
- S SWITCH
- T1 ELECTRONIC MOBILE PHONE SENSOR
- U2 FREESTYLE SENSOR
- W ELECTRONVALVE
- Y1 GENERATOR
- Z ICE MAKER
- X EARTH

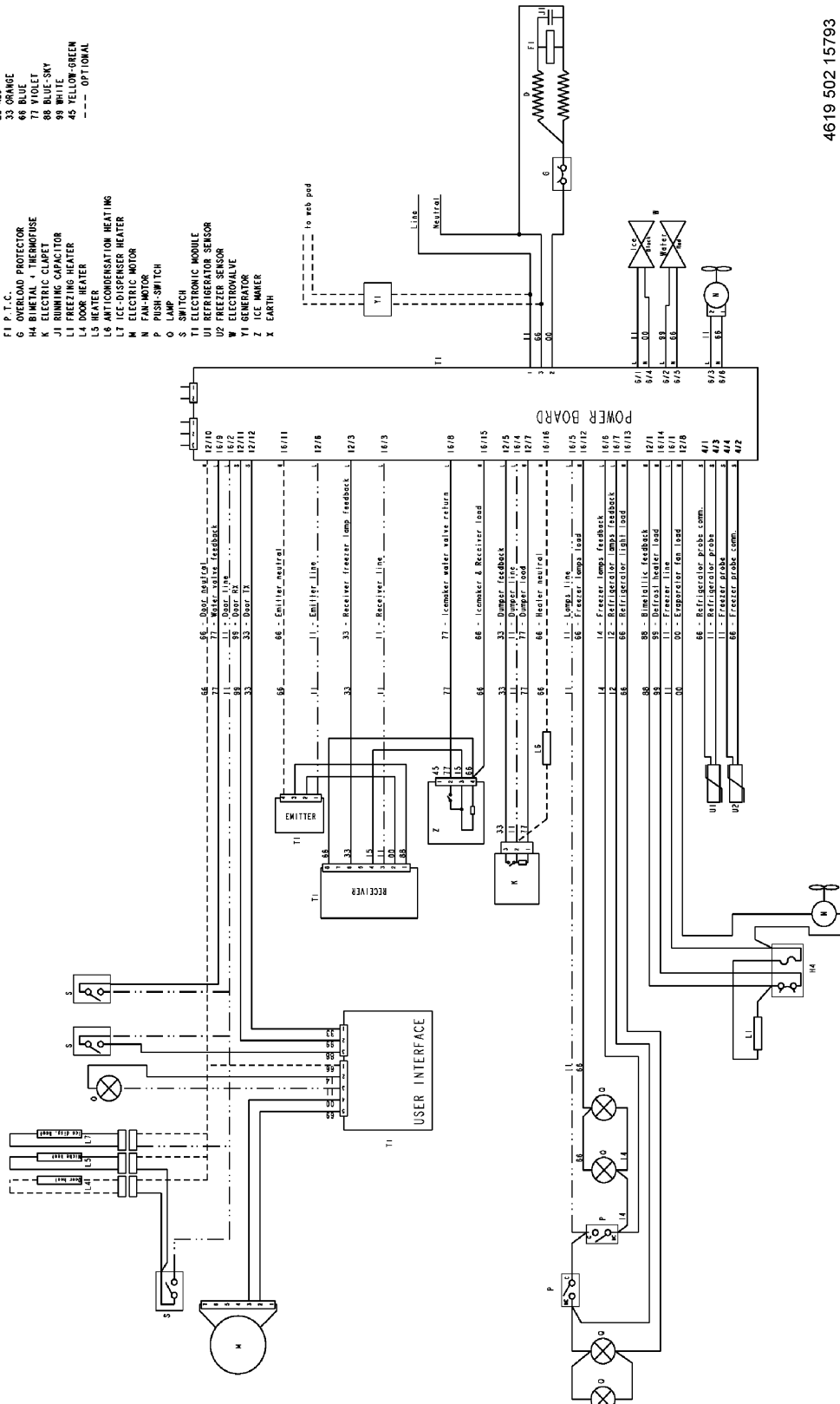

4619 502 15793