



Service-Information

Toplader Waschmaschine

AWE 6624

8593 662 29041

Letzte Änderung: 05.12.2007

Anlagedatum: 05.12.2007

Ersatzteilliste	2
Explosionszeichnung	5
Anschlußplan	7
Stromlaufplan	8
Schließschema	9
Text /Legende	17

Die vorliegenden Serviceunterlagen sind ausschließlich für technisch qualifizierte Fachkräfte bestimmt, welche mit den entsprechenden einschlägigen Sicherheitsvorschriften vertraut sind.
Änderungen vorbehalten

Ersatzteilliste

Pos-Nr.	12NC	Beschreibung
002 0	4812 459 38057	Klappe rund GW
002 1	4812 459 38058	Scharnier Klappe GW
004 0	4812 440 19625	Bodenwanne
010 0	4812 459 48175	Tuerrahmen innen GW
010 1	4812 440 11637	Rahmen
011 0	4812 462 48054	Fuss
012 7	4812 310 18497	Transportrolle Set vorn
012 8	4812 528 78075	Fuss hinten
021 0	4812 440 10838	Frontblende WH GW
022 0	4812 440 10839	Seitenwand rechts GW
022 1	4812 440 10841	Seitenwand links GW
024 0	4812 440 11638	Rueckwandverkl.
040 0	4812 417 19155	Scharnier Bolzen Deckel GW
061 0	4812 466 88995	Gegengewicht
061 1	4812 466 88996	Gegengewicht vorn
061 2	4812 466 88492	Gegengewicht unten
081 4	4812 529 18043	Stosssdaempfer
086 4	4812 529 18045	Stift f. Stosssdaempfer
086 5	4812 529 18052	Daempfer f. Stosssdaempfer
100 1	4812 440 10842	Deckel aussen GW
100 3	4812 440 10843	Deckel innen GW
100 5	4812 440 10845	Deckel Kit WH GW
110 4	4812 498 18249	Handgriff kpl. WH GW
130 0	4812 417 19193	Tuerhaken GW
191 0	4812 466 68596	Manschette
191 1	4812 492 98037	Schelle f. Manschette
200 0	4812 418 18692	Bottich LR-5pins/4fix
200 1	4812 418 18706	Bottich + Drum 210LR,5Pin
201 0	4812 440 11679	Abdeckung for tub ALL/T20-40
220 0	4812 418 18632	Trommel 210 mm
221 1	4812 310 18843	Kit Verschluss Trommel
223 0	4812 418 48725	Mitnehmer
223 1	4812 418 48605	Mitnehmer 54 mm mit Gewicht
271 0	4812 358 18204	Riemen PV 1207 J4 EL
272 0	4812 528 88083	Riemenscheibe 298 mm
290 0	4812 532 68078	Dichtung
301 0	4812 453 10761	Schalterleiste AWE 6624
321 1	4812 452 17694	Fenster DOMINO WH, Restzeit
331 0	4812 414 58306	Knopf Timer
331 2	4812 414 58307	Feder Knopf Timer
332 0	4812 410 29501	Drucktaste 4 Opt.
332 1	4812 410 29502	Drucktaste 3 Opt. links
333 0	4812 410 29503	Drucktaste start/reset
400 0	4812 361 58496	Motor MCA 52/64-148 ALD2
421 0	4812 121 18285	Entstoerfilter
421 2	4812 404 38679	Halter RFI
430 0	4812 360 18577	Laugenpumpe
451 0	4812 259 28919	Heizelement 2050W, 230V + NTC
490 0	4819 321 18136	Netzkabel 2m SA
490 1	4812 321 28367	Zugentlastung

Pos-Nr.	12NC	Beschreibung
521 0	4812 214 70395	Kontrolleinheit DOMINO, Basic C1T
521 0	4812 214 70516	Kontrolleinheit DOMINO, programmiert
571 0	4812 281 28468	Magnetventil
571 1	4812 281 18069	Abdeckung
581 0	4812 271 28585	Niveauschalter 50/25 INVENS.
620 0	4812 239 58076	Modul E4 4 Opt. mit Display
620 1	4812 239 58046	Modul E3/4 Opt.
630 0	4812 271 38519	Tuerverriegel.
653 0	4812 134 18079	Lichttraeger
653 1	4812 134 18078	Lichttraeger 4 Opt.
653 2	4812 134 48375	Lichttraeger 3 Opt. links
691 0	4812 282 19485	Sensor NTC
701 0	4812 530 29329	Zulaufschlauch EN 11770 Reflex
702 2	4812 530 29453	Schlauch
707 0	4812 526 48242	Duese
707 1	4812 526 48049	Klemme
712 4	4812 418 68302	Siphon
712 6	4812 418 68164	Klammer f. Einspuelb.
712 9	4812 418 68404	Waschmittelbehaelter
753 0	4812 418 68187	Luftkammer
754 0	4812 530 28938	Ablaufbalg
754 1	4812 530 28832	Verschluss eco
760 0	4812 480 58403	Filter
781 0	4819 530 29035	Ablaufschlauch
782 0	4812 530 28941	Schlauch Niveauschalter
787 0	4812 530 29309	Schlauch Entlueftung
787 1	4812 530 29311	Abdeckung fuer Schlauch
794 0	4812 530 58098	Dichtung Luftkammer
900 0	4819 401 18686	Schlauchschele
900 1	4812 401 18431	Klemme zu Pumpe
900 2	4812 255 18304	Halter Schlauch
900 3	4819 401 18529	Schlauchschele Bottich unten
901 0	4812 401 18462	Schlauchschele
910 0	4812 502 48347	Blechschrabe 3,5x14
910 1	4812 502 38151	Schraube 4x14
910 3	4812 502 18404	Schraube M6x16
910 4	4812 502 18423	Schraube PT 7x15
910 5	4812 502 18705	Schraube M8x35, selbstsichernd
910 6	4812 505 18367	Mutter M 8
921 0	4812 400 18047	U-Scheibe
930 1	4812 492 48171	Drehfeder
930 2	4812 492 48162	Feder
941 0	4812 310 19144	Lager kit ALL 1100
953 0	4812 325 68001	Wellendichtring
962 0	4812 440 98142	Abdeckung fuer Motor AC
962 2	4812 440 11424	Distanzstueck
965 0	4812 462 79974	Kappe
990 0	4812 310 19224	Anbausatz Gegengewicht
990 2	4812 310 18506	Anbausatz
993 0	4819 530 29028	Einhaengebogen

Pos-Nr.	12NC	Beschreibung
993 1	4812 290 18025	Klemme Heizung

Explosionszeichnung

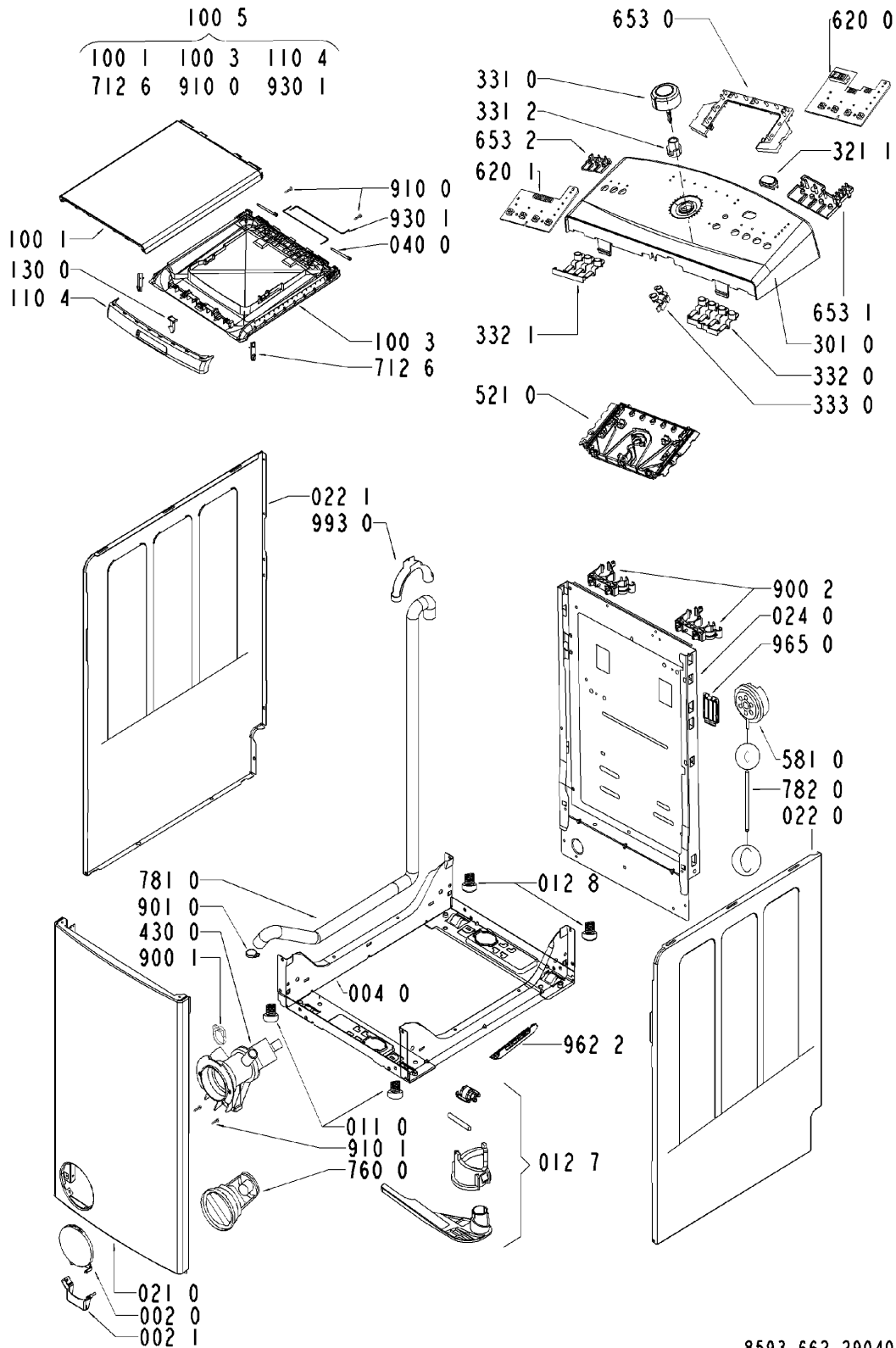

8593 662 29040

Explosionszeichnung

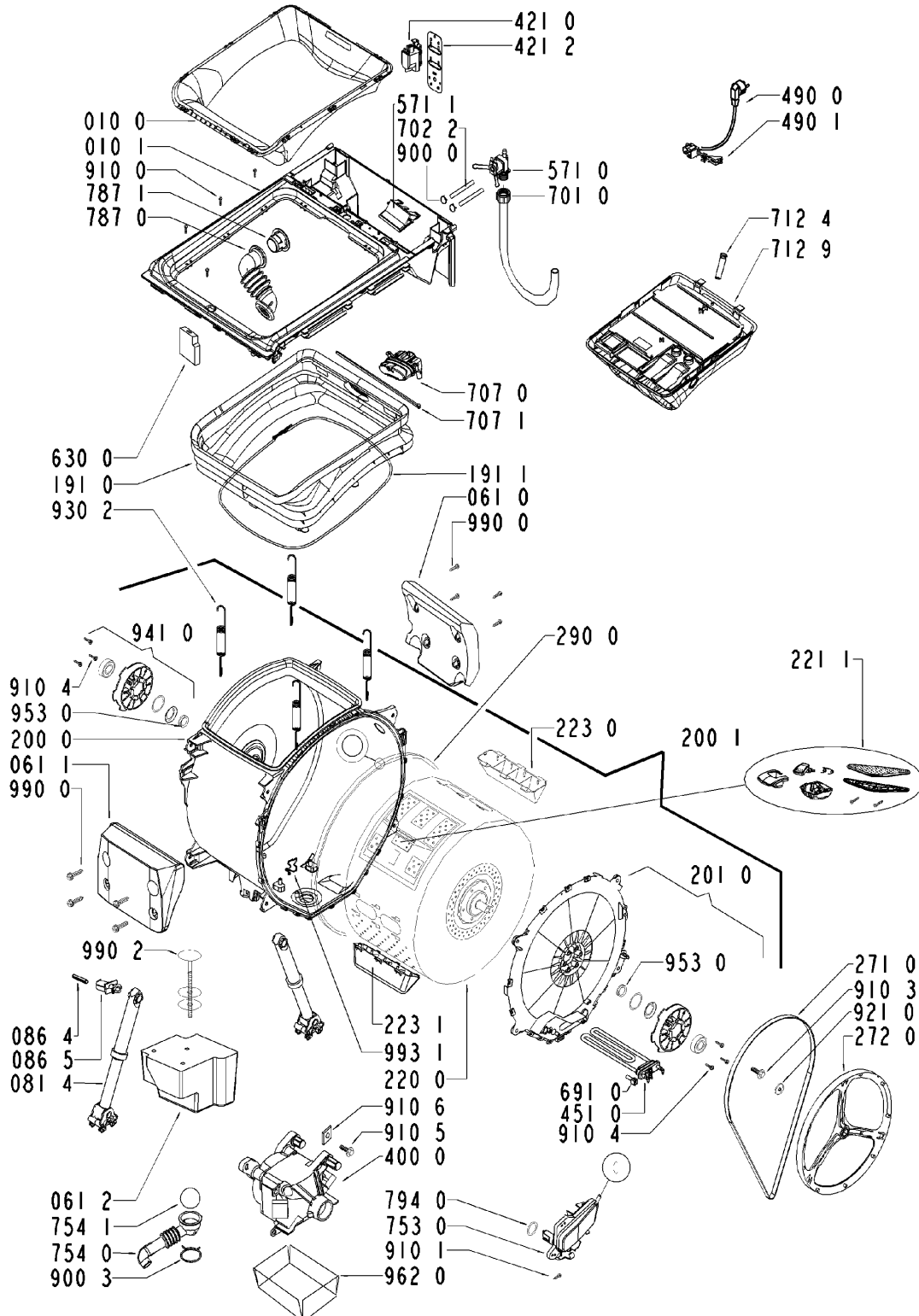

8593 662 29040

Anschlußplan

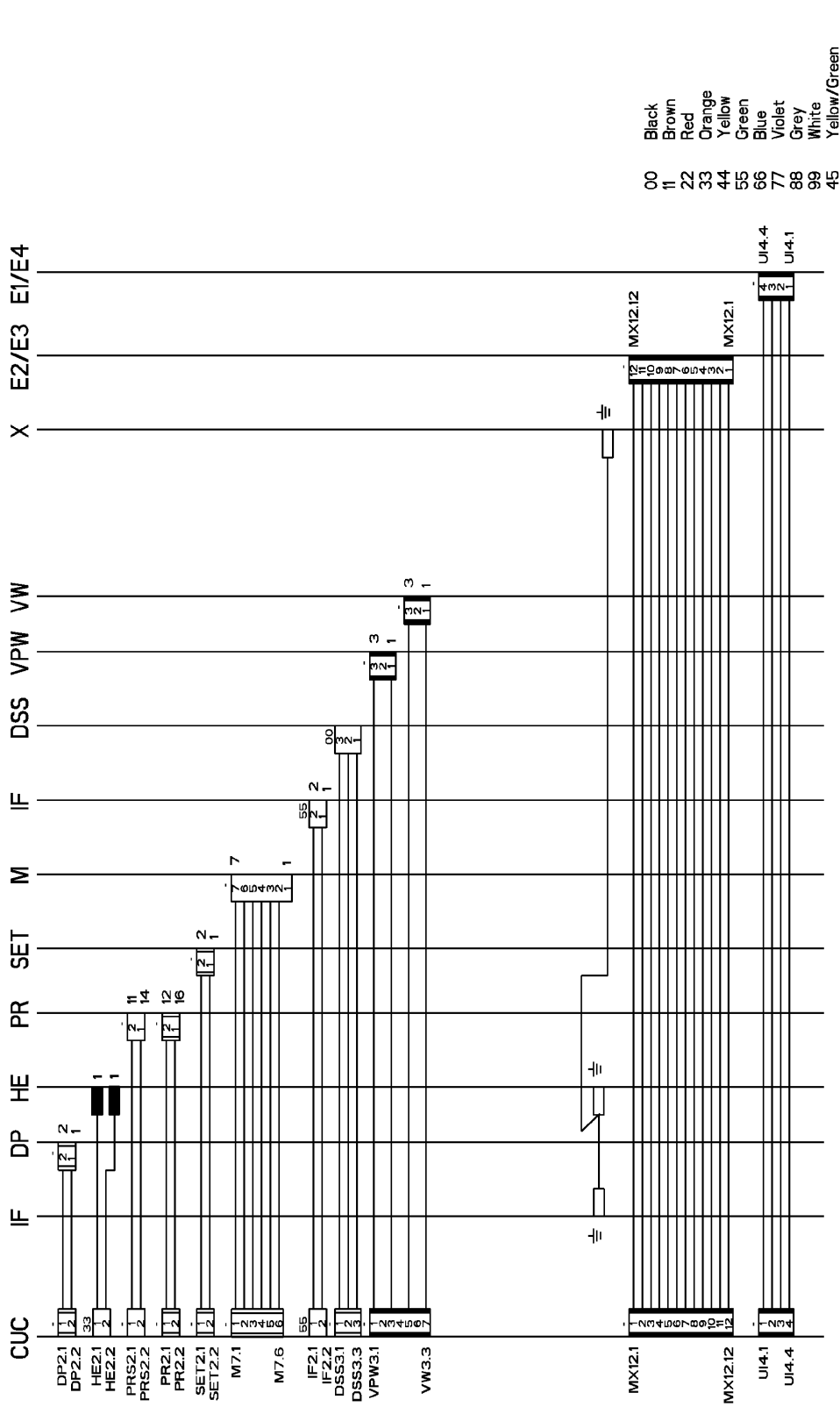

4619 730 72341

Stromlaufplan

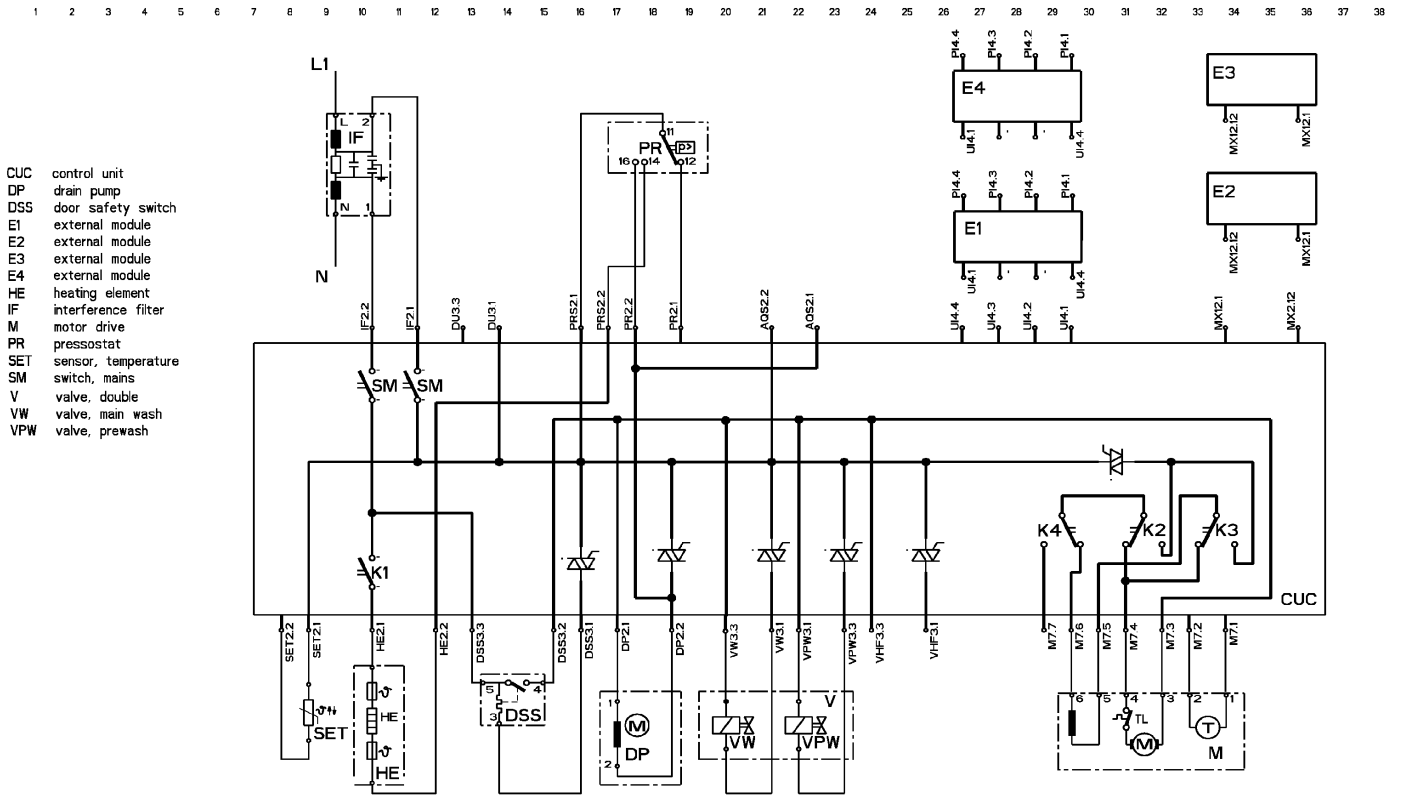

4619 730 72341

Schließschema

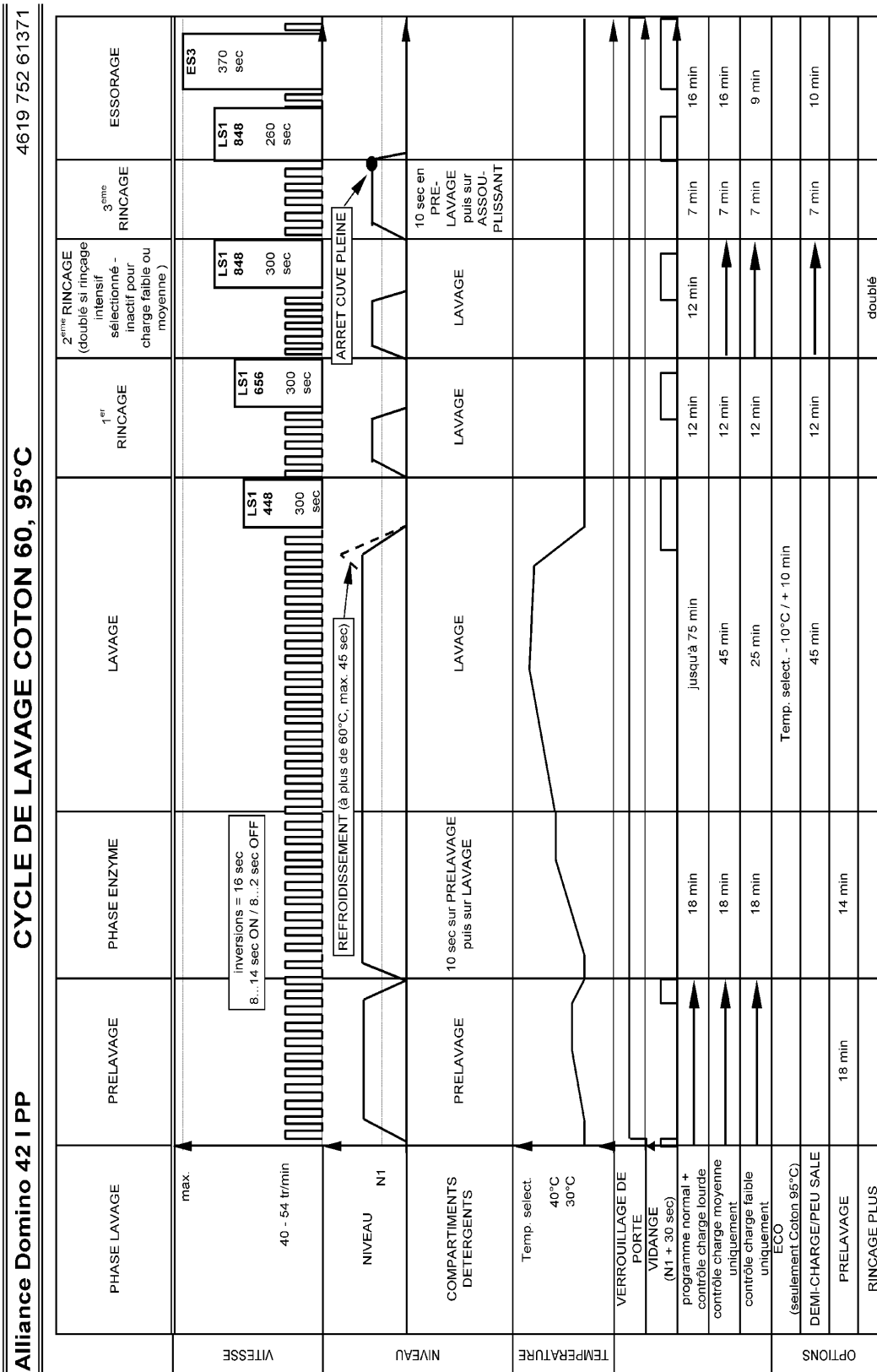

Suppression d'essorage: Les pré-essorages se font jusqu'au rinçage 3 (sans phase d'essorage). Pas d'essorage final

Schließschema

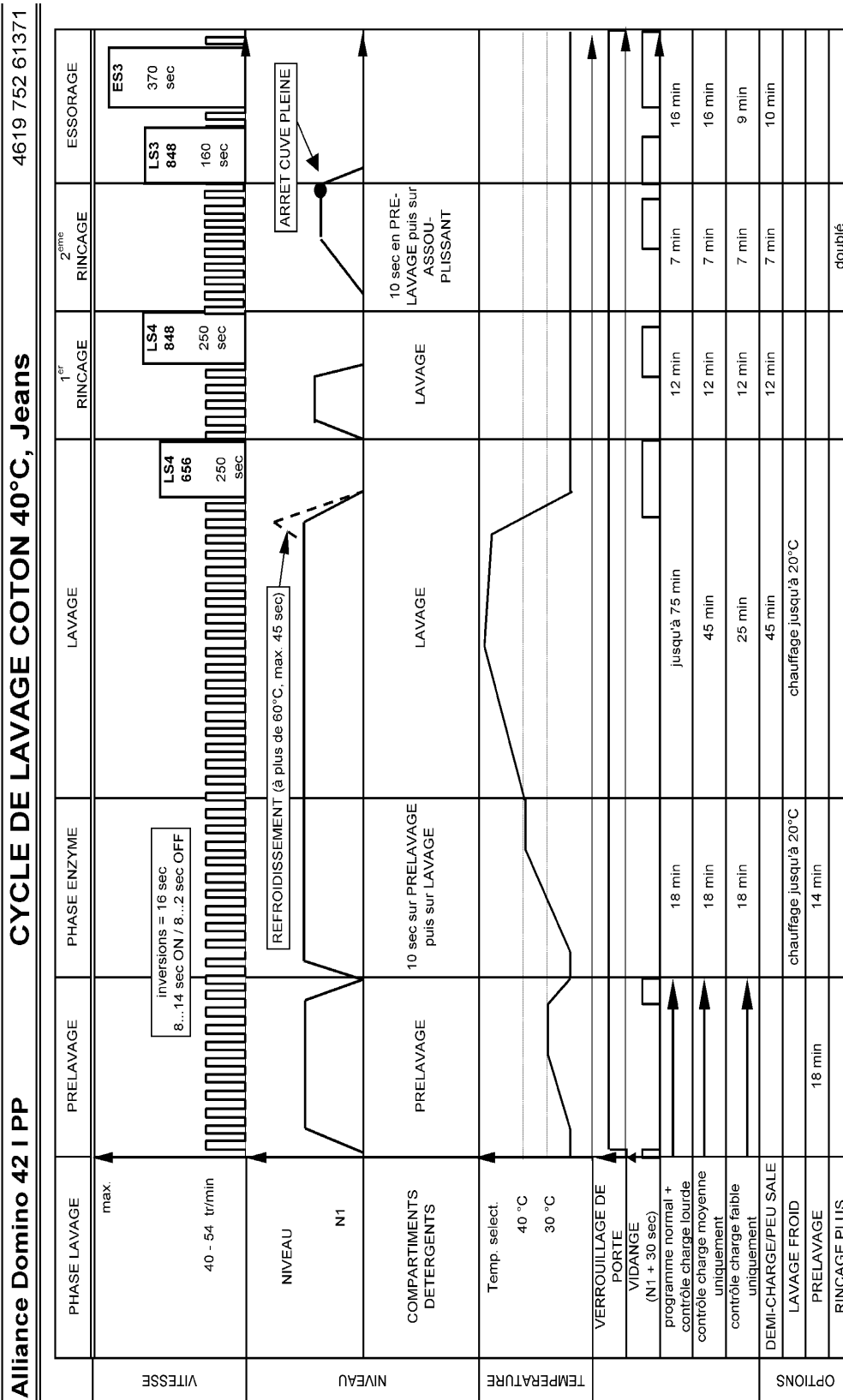

Suppression d'essorage: Les pré-essorages se font jusqu'au rinçage 3 (sans phase d'essorage). Pas d'essorage final
Programme Jeans: Coton 40 °C + rinçage plus

Schließschema

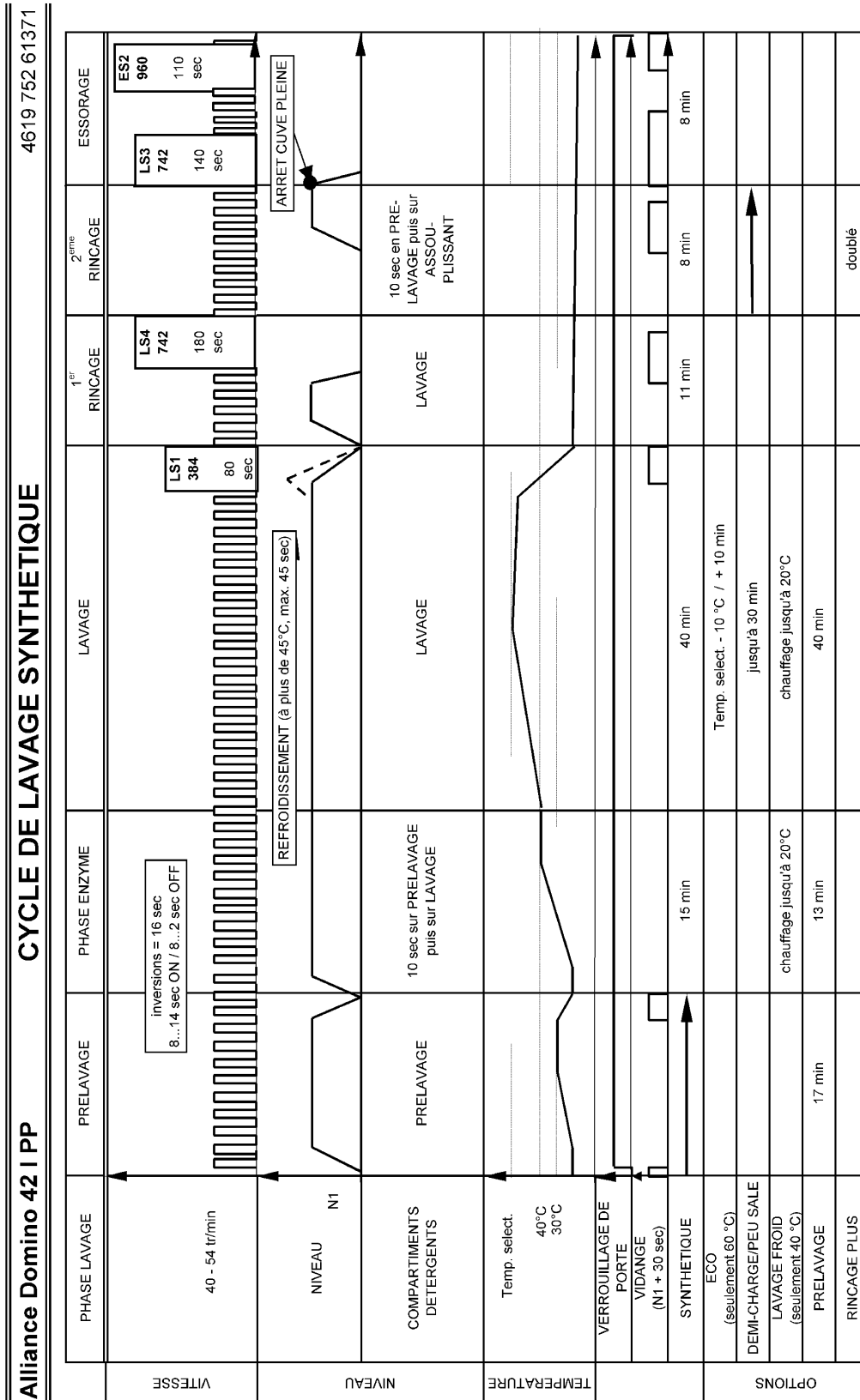

Suppression d'essorage: Les pré-essorage se font jusqu'au rinçage 3 (sans phase d'essorage). Pas d'essorage final

Schließschema

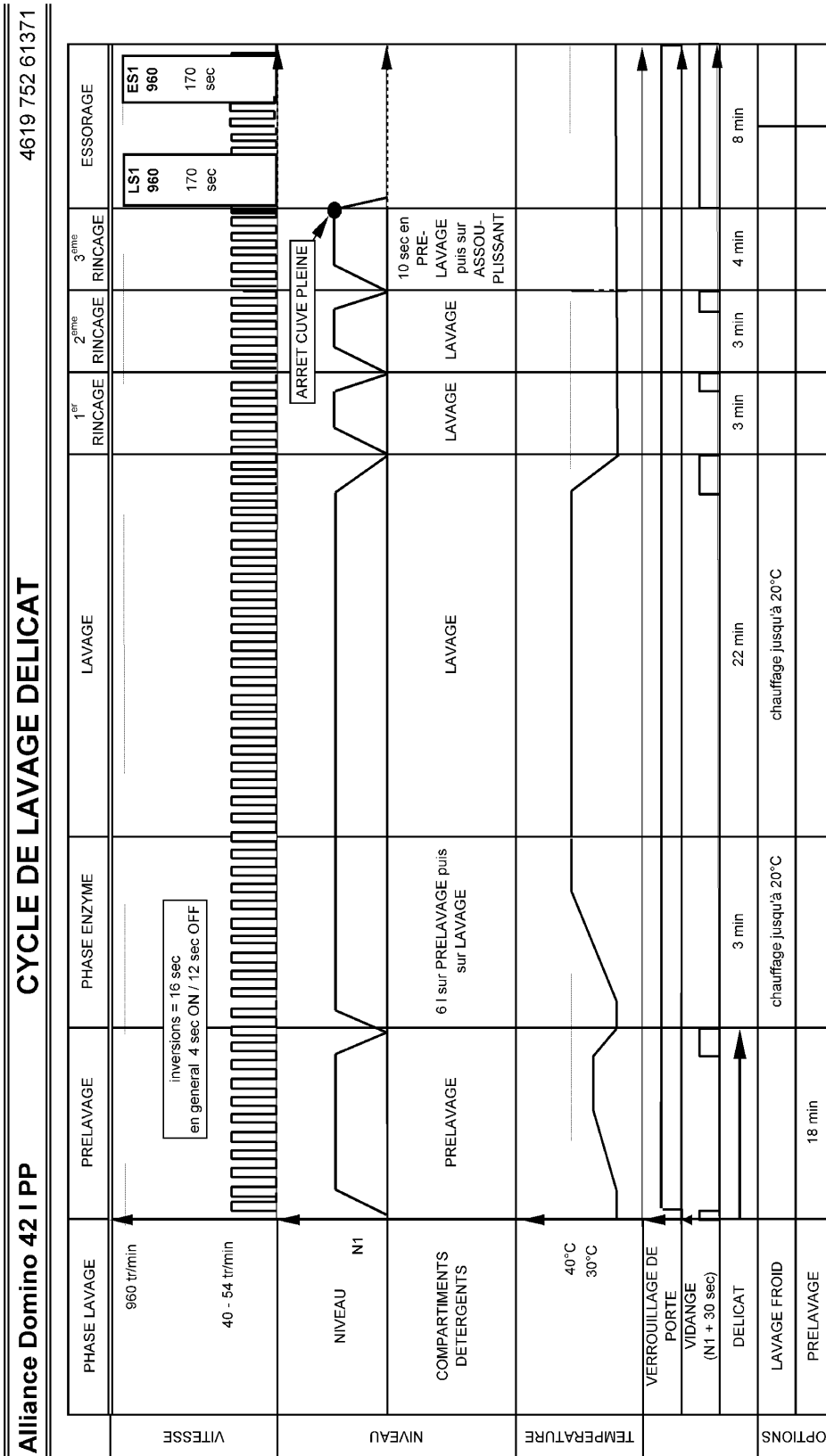

Suppression d'essorage: Les pré-essorage se font jusqu'au rinçage 3 (sans phase d'essorage). Pas d'essorage final

Schließschema

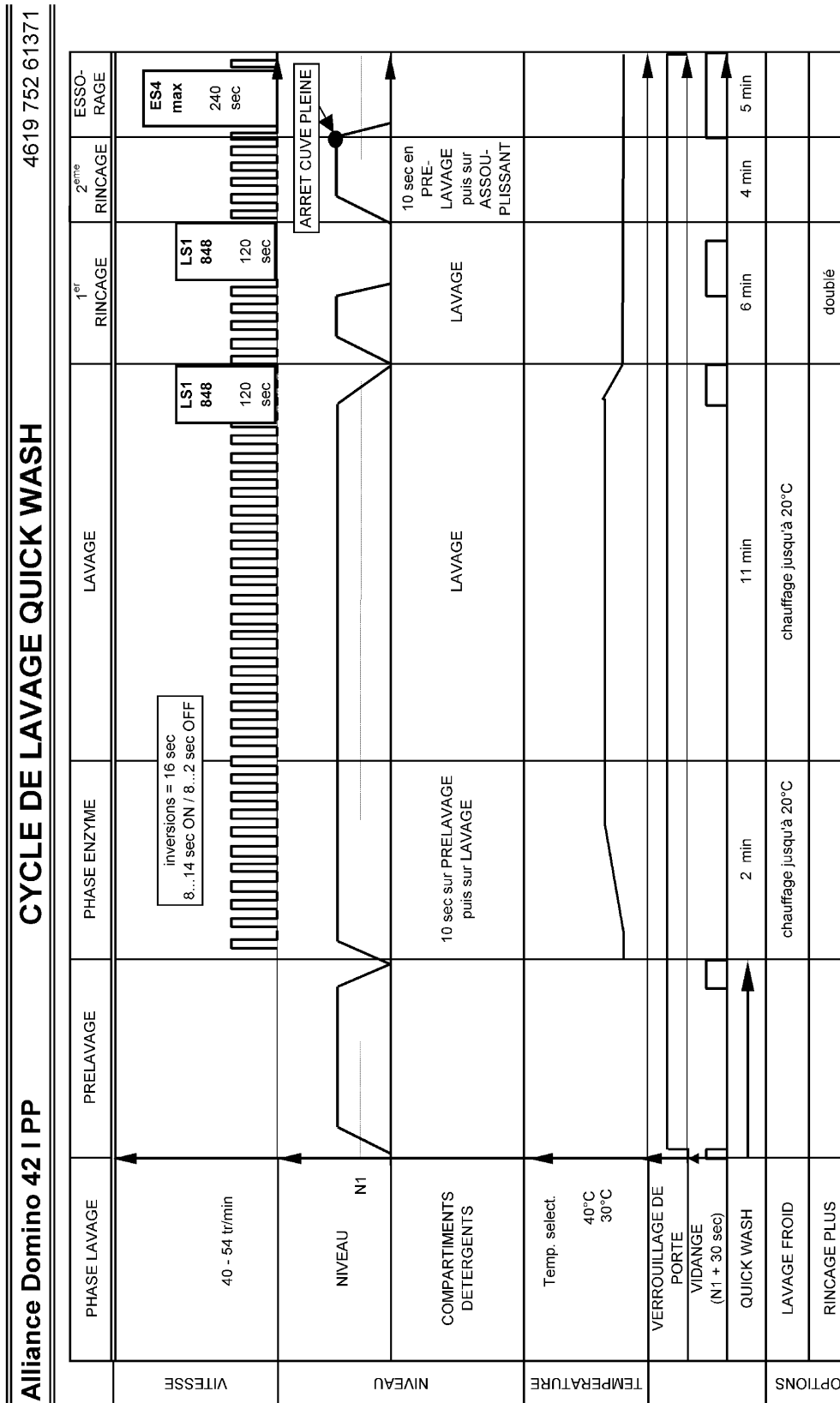

Suppression d'essorage: Les pré-essorage se font jusqu'au rinçage 3 (sans phase d'essorage). Pas d'essorage final

Schließschema

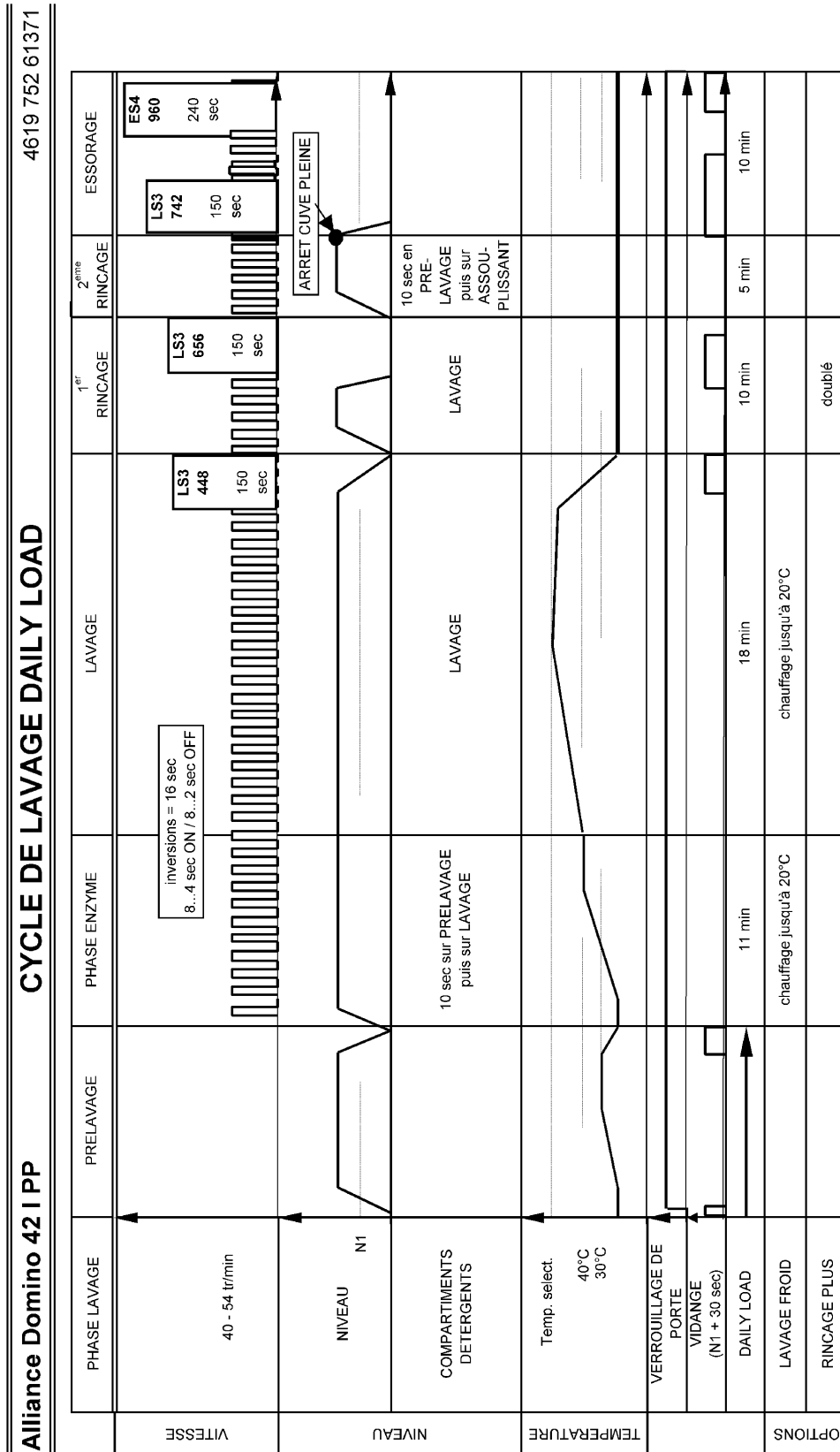

Suppression d'essorage: Les pré-essorages se font jusqu'au rinçage 3 (sans phase d'essorage). Pas d'essorage final

Schließschema

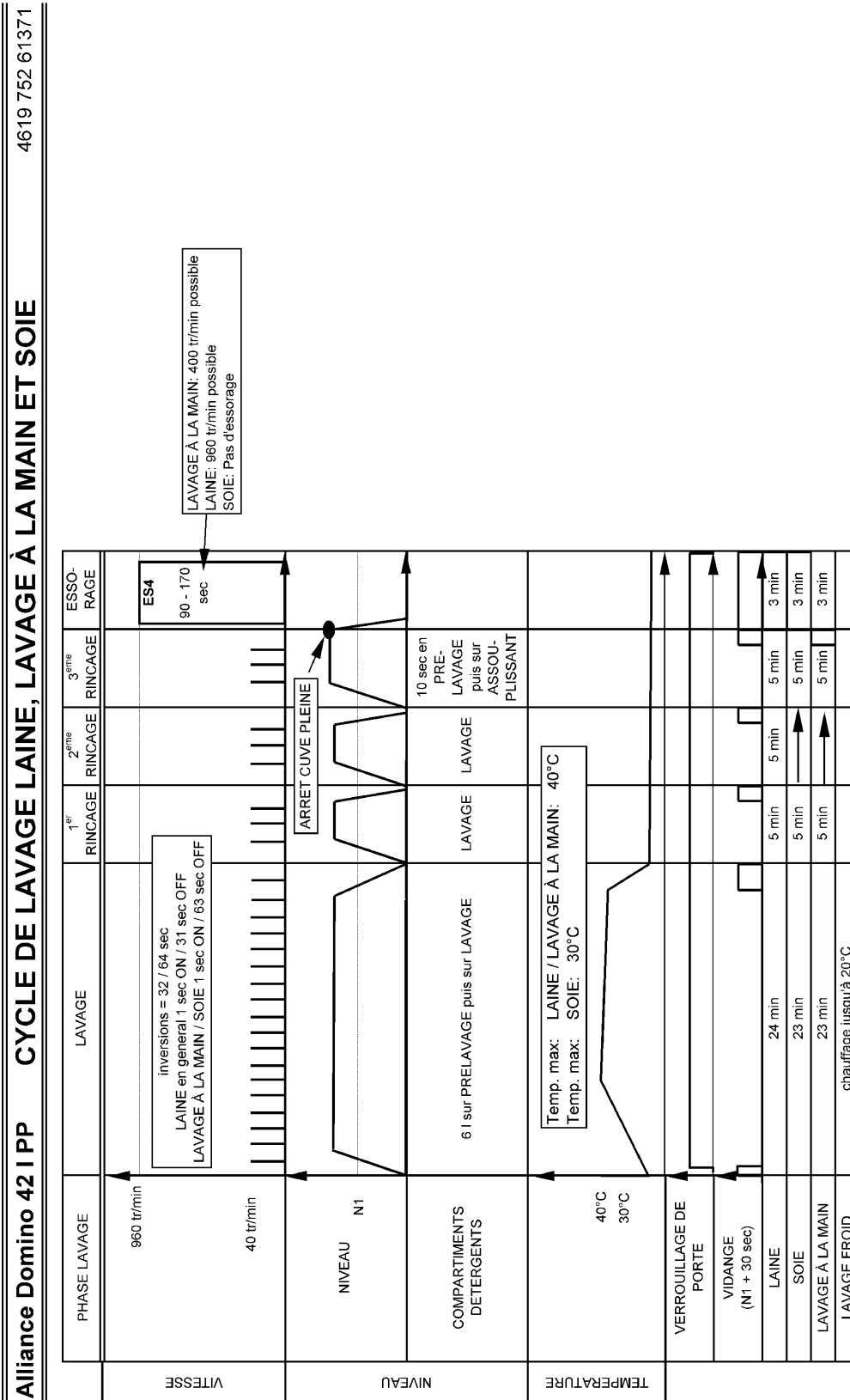

Suppression d'essorage: Les pré-essorages se font jusqu'au rinçage 3 (sans phase d'essorage). Pas d'essorage final

Schließschema

4619 752 61371

Alliance Domino 42 I PP PROFIL TYPE DE L'ESSORAGE

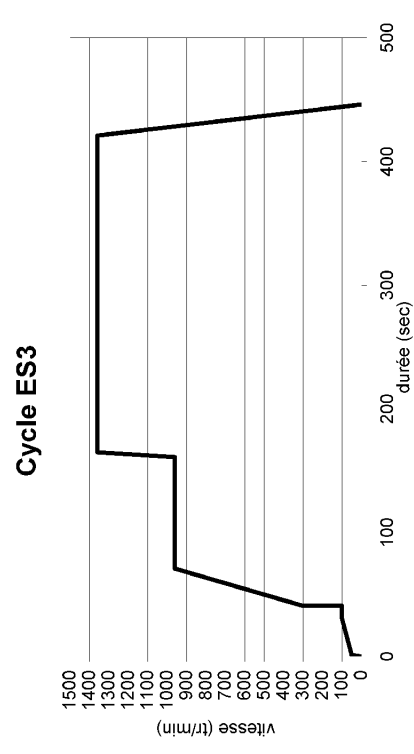
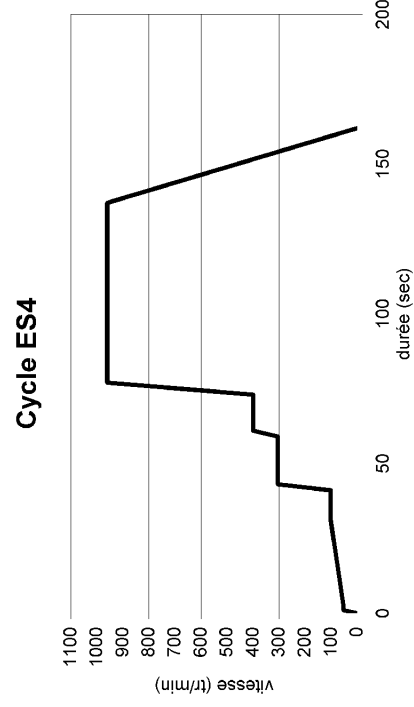
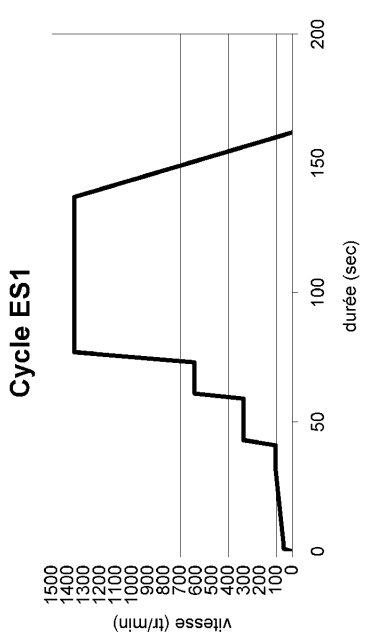
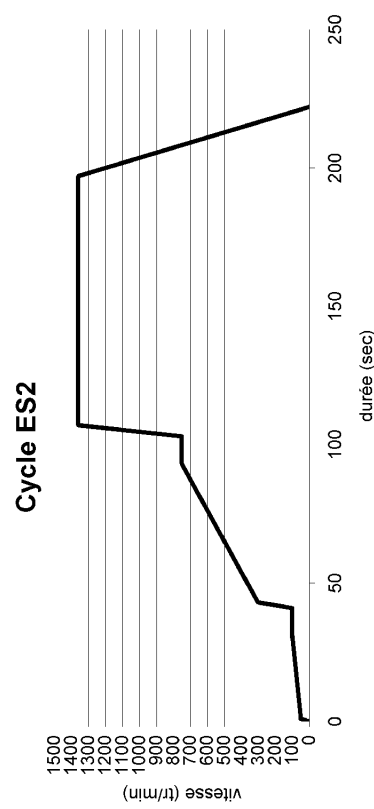

- Rampe 1 = 384 tr/min
- Rampe 2 = 608 tr/min
- Rampe 3 = 656 tr/min
- Rampe 4 = 848 tr/min
- LS1 = Rampe 1 + ES1
- LS2 = Rampe 1 + Rampe 2 + Rampe 3 + Rampe 4
- LS3 = Rampe 1 + Rampe 4
- LS4 = Rampe 1 + ES1

Text /Legende







DOMINO

Programme Test

4619 714 04651

1. Mettre l'appareil sous tension
2. Fermer la porte
3. Sélectionner le programme vidange
4. Appuyer sur le bouton PB 4 fois en moins de 5 sec.
5. Pour passer à l'étape suivante appuyer 2 fois sur PB

Attention: Le programme test doit être fait sans linge

Affichage LED	Digits *	Description du déroulement du programme	Contrôles par
	-- 0	La porte est verrouillée. le CUC effectue son auto test (Unité Centrale de Contrôle)	Détections CUC • F05, F08, F12, F13, F14, F15, F23
	-- 1	Admission eau Chaud=15" (si prévu) Admission eau pré-lavage=15" (PW) Admission eau lavage=15" (MW) Admission eau rinçage=15" (PW + MW)* *admission eau par MW jusqu'au niveau de lavage. Le sens de rotation moteur s'inverse	Technicien: • Vérifier l'alimentation de l'électrovanne • Vérifier la distribution dans le distributeur • Vérifier le pressostat
	-- 2	L'élément chauffant est alimenté. Le sens de rotation moteur s'inverse.	Technicien: • Vérifier l'alimentation du thermoplongeur • Vérifier l'inversion du sens de rotation moteur Détections CUC • F06, F07, F27
	-- 3	La pompe de vidange est alimentée jusqu'à ce que le niveau bas soit détecté puis après 5" le sens de rotation du moteur est inversé.	Technicien: • Vérifier l'alimentation de la pompe de vidange • Vérifier le pressostat • Vérifier l'inversion du sens de rotation moteur Détections CUC: • F06, F07, F27
	-- 4	Rotation moteur à la vitesse maximale et la pompe de vidange est alimentée.	Technicien: • Vérifier si le moteur fonctionne à la vitesse maximale. • Vérifier l'alimentation de la pompe de vidange Détection CUC: • F28
	-- 5	Fin d'alimentation moteur et déverrouillage de la porte.	Technicien: • Vérifier le déverrouillage de la porte. Détection CUC: • F13





- Les 2 digits de gauche s'éclairent alternativement

Text /Legende

DOMINO

Programme Test

4619 714 04651

Indication de défauts		Explications et procédures de réparation
Sur LED défilement programme	Sur afficheur (si prévu)	
	Temps restant	<p>Pas d'admission d'eau ou pas d'information du pressostat.</p> <p>Si après 6 min. aucune entrée d'eau n'est détectée, l'électrovanne n'est plus alimentée et le voyant « Robinet d'eau » s'allume. La machine se met alors en Pause. Il est alors possible de remettre la machine en marche en appuyant sur le bouton « PB ».</p> <p>Contrôles à effectuer:</p> <p>S'il n'y a pas d'eau dans la machine</p> <ul style="list-style-type: none"> • S'assurer que les deux électrovannes soient fonctionnelles. • Vérifier l'état et l'étanchéité des tuyaux des électrovannes. • Vérifier la bonne alimentation de l'(des) électrovanne(s). <p>S'il y a de l'eau dans la machine</p> <ul style="list-style-type: none"> • Vérifier la bonne étanchéité du tuyau entre le pressostat et la chambre de compression. • Vérifier qu'il n'y ait pas de problème de siphon. • Vérifier qu'il n'y ait pas de problème électrique de connectique entre les composants suivants : pressostat, électrovannes, platines de commande et de puissance(CUC). • Vérifier qu'il n'y ait pas de fuite sur les tuyaux. • Vérifier la pression de basculement du pressostat. • Vérifier le fonctionnement du CUC. (Unité Centrale de Contrôle)
	FA F02	<p>Défaut d'Aquastop.</p> <p>Si le contact de l'aquastop situé dans la partie inférieure de l'appareil est fermé plus de 30" le défaut lié à l'aquastop est détecté. Dans ce cas, la porte est débloquée et la pompe de vidange fonctionne en permanence.</p> <p>Contrôles à effectuer:</p> <p>S'il y a de l'eau dans le fond de l'appareil</p> <ul style="list-style-type: none"> • Rechercher s'il y a une fuite sur une des tuyauteries. • Vérifier que la fuite ne soit pas due à un excès de détergent. • Chercher une éventuelle fuite de cuve. <p>S'il n'y a pas d'eau dans le fond de l'appareil</p> <ul style="list-style-type: none"> • Vérifier que le switch d'Aquastop n'est pas en court-circuit. • Vérifier le branchement électrique de l'Aquastop. • Vérifier le bon fonctionnement de l'CUC. (Unité Centrale de Contrôle)
	Temps restant Pendant le programme test F03	<p>Temps de vidange trop long.</p> <p>Si le temps de vidange est supérieur à 4 minutes, la LED « nettoyage filtre » s'allume.</p> <p>La machine se met alors en Pause. Après vérification, il sera possible de remettre la machine en marche en appuyant sur le bouton « PB ».</p> <p>Contrôles à effectuer:</p> <ul style="list-style-type: none"> • Vérifier qu'il n'y ait pas d'anomalie sur le tuyau de vidange (bouché ou écrasé). • Vérifier le raccordement électrique de la pompe ainsi que son bon fonctionnement. • Vérifier l'absence de corps étranger dans le filtre de pompe. • Vérifier la valeur ohmique de l'enroulement de pompe.
	F04	<p>Temps de chauffe trop long</p> <p>Si l'élévation de la température du bain lessiviel est inférieure à 35°C dans les premières 40 minutes dans le pas de chauffage l'anomalie est alors affichée.</p> <p>Contrôles à effectuer:</p> <ul style="list-style-type: none"> • Vérifier la valeur ohmique de la résistance de chauffage. • Vérifier la bonne alimentation électrique entre l'élément chauffant, la CTN et l'Unité de Contrôle (CUC) • Contrôler la valeur de la CTN.
	F05	<p>Défaut dans la détection de la Température</p> <p>Si pendant le pas de chauffage du cycle de lavage, la valeur de la CTN est hors tolérance, le défaut F05 apparaît.</p> <p>Contrôles à effectuer:</p> <ul style="list-style-type: none"> • Contrôler la valeur de la CTN. • Contrôler les connexions entre la CTN et l'Unité de Contrôle.

Text /Legende

DOMINO		Programme Test	4619 714 04651
	F06	<p>Défaut Tachymètre.</p> <p>Si, après plusieurs tentatives de contrôle de vitesse moteur, celui ci se révèle être inefficace, la machine s'arrête. Si l'anomalie apparaît en grande vitesse d'essorage, la porte se déverrouillera dès que le tambour se sera arrêté.</p> <p>Contrôles à effectuer</p> <ul style="list-style-type: none"> Vérifier la connectique entre le moteur et l'Unité de Contrôle. Vérifier la valeur ohmique du tachymètre moteur. Vérifier les valeurs ohmiques des enroulements moteur. 	
	F07	<p>Défaut sur le triac moteur</p> <p>Le système de contrôle a détecté un court-circuit sur le triac du moteur. Si l'anomalie apparaît en grande vitesse d'essorage, la porte se déverrouillera dès que le tambour se sera arrêté.</p> <p>Contrôle à effectuer</p> <ul style="list-style-type: none"> Vérifier l'Unité Centrale (CUC) en faisant le programme test. 	
	F08	<p>Défaut circuit chauffage</p> <p>Le système de contrôle a détecté une anomalie sur le circuit de chauffage. Ces modes d'échec sont vérifiés avant les démarrages de cycles et après les pas d'essorage.</p> <p>Contrôles à effectuer:</p> <ul style="list-style-type: none"> Vérifier l'isolement électrique de l'élément chauffant. Vérifier la valeur ohmique de la résistance de chauffage. Vérifier la connectique entre l'élément chauffant et l'CUC. Vérifier l'Unité Centrale (CUC) en faisant le programme test. 	
	F12		
<p>LED «porte ouverte» clignote 10"</p>	<p>Uniquement pendant le programme test</p> <p>F13</p>	<p>LED « porte ouverte » clignote après le départ du cycle.</p> <p>Si le CUC ne peut verrouiller la porte dans les 10" suivant le départ du cycle, la LED correspondante clignote pendant 10".</p> <p>Contrôles à effectuer:</p> <ul style="list-style-type: none"> Vérifier la bonne fermeture de la porte. Vérifier et éliminer tout problème mécanique. Vérifier la connectique entre l'CUC et la sécurité de porte. Démarrer un programme test. Si le problème persiste le défaut F13 est affiché. 	
	F14	<p>Erreur dans l'EEPROM</p> <p>L'Unité de contrôle reçoit ses informations de l'EEPROM sur la platine CUC. Si une erreur de lecture apparaît le défaut est alors indiqué..</p> <p>Contrôles à effectuer:</p> <ul style="list-style-type: none"> Une anomalie dans l'alimentation électrique (parasitage) peut être la cause de cette indication. Démarrer le programme test, ce qui permettra de faire un contrôle complet de l'EEPROM. Si l'anomalie est reproduite lors du programme test, changer l'Unité de Contrôle. 	
	F15	<p>Défaillance circuit Drum Up (seulement pour lave-linge équipés)</p> <p>Si le CUC ne détecte pas la fermeture du switch de positionnement du tambour le défaut est alors affiché. Ce défaut ne peut être reproduit qu'en effectuant un programme test.</p> <p>Contrôles à effectuer:</p> <ul style="list-style-type: none"> Vérifier le bon positionnement de l'aimant. Vérifier le bon positionnement du relais Reed. Vérifier la valeur ohmique du relais Reed. Vérifier la connectique entre le relais Reed et l'Unité Centrale (CUC). 	
	F21	<p>Erreur d'Interface utilisateur (détecté seulement avec interfaces utilisateur Intelligentes)</p> <p>Si la communication entre l'interface utilisateur et l'Unité de Contrôle est défectueuse, le code défaut est affiché. Si le défaut est signalé sur les digits la platine d'affichage qu'elle ne peut pas entrer en communication avec l'Unité centrale (CUC), si le défaut est affiché sur les LED de programme c'est l'Unité Centrale ne peut pas communiquer avec la Platine d'affichage.</p> <p>Contrôles à effectuer:</p> <ul style="list-style-type: none"> Vérifier les connexions électriques du module d'affichage. . Vérifier la platine d'affichage. Vérifier l'Unité Centrale (CUC). 	

Text /Legende

DOMINO	Programme Test	4619 714 04651
	F23	<p>Défaut de pressostat.</p> <p>Si la CUC détecte pendant le cycle de lavage, que le contact de pressostat de niveau de lavage et le contact de pressostat de niveau de sécurité chauffage sont fermés simultanément plus de 10" cette anomalie sera affichée.</p> <p>Contrôles à effectuer:</p> <ul style="list-style-type: none"> Vérifier la résistance des contacts du pressostat. Vérifier le câblage raccordant le pressostat et l'Unité Centrale. Faire le programme test, si le défaut persiste F23 sera affiché..
	F24	<p>Débordement</p> <p>Si le contact du commutateur de débordement est fermé plus de 60", l'anomalie sera affichée. Dans ce cas, la porte restera bloquée et la pompe de vidange sera alimentée en permanence.</p> <p>Contrôles a effectuer:</p> <ul style="list-style-type: none"> Vérifier le raccordement électrique de la pompe ainsi que son bon fonctionnement. Vérifier l'absence de corps étranger dans le filtre de pompe. Vérifier la valeur ohmique de l'enroulement de pompe. Vérifier qu'il n'y ait pas d'anomalie sur le tuyau de vidange (bouché ou écrasé). Vérifier la bonne connexion électrique entre le pressostat, la pompe et l'Unité Centrale. Vérifier l'absence de corps étranger dans le filtre de pompe.. Vérifier le bon fonctionnement de la pompe de vidange. Vérifier le bon fonctionnement de l'électrovanne en coupure. Vérifier le pressostat pour l'opération appropriée.
	F26	<p>Commande de pompe défectueuse</p> <p>Si l'Unité Centrale (CUC) détecte en cours de cycle un défaut sur le triac de commande de la pompe, il y a affichage du défaut.</p> <p>Contrôles à effectuer:</p> <ul style="list-style-type: none"> Vérifier la résistance des contacts du pressostat Une anomalie sur un contact de pressostat peut aussi être la cause de cette mise en défaut. . Après ces vérifications, lancer le programme test. Si l'anomalie persiste, changer l'Unité centrale .
	Uniquement pendant le programme test F27	<p>Défaut sur le relais d'inversion moteur</p> <p>Si le CUC détecte qu'il n'y a pas d'inversion du sens de rotation du moteur, l'anomalie est signalée seulement par les LED de programme</p> <p>Contrôles à effectuer:</p> <ul style="list-style-type: none"> Vérifier câblage et connectique du moteur. Vérifier l'Unité Centrale.
	Uniquement pendant le programme test F28	<p>Défaut d'enroulement moteur.</p> <p>Si le CUC ne peut pas alimenter correctement le moteur, le code s'affiche sur le bandeau..</p> <p>Contrôles à effectuer</p> <ul style="list-style-type: none"> Vérifier les bonnes caractéristiques du moteur. Vérifier les valeurs ohmiques des bobines du moteur. Vérifier la connectique entre le moteur et l'Unité Centrale (CUC). Si les contrôles précédents sont positif, remplacer CUC.
	Fod	<p>Mousse détectée pendant le cycle lavage.</p> <p>Si le CUC n'a pas pu évacuer l'eau ou essorer, en fin de cycle, après plusieurs tentatives infructueuses, l'appareil indique ce code défaut.</p> <p>Contrôles à effectuer:</p> <ul style="list-style-type: none"> Vérifier que l'utilisateur n'utilise pas trop de détergent Vérifie s'il y ait pas un problème sur un des tuyaux de pompe. Vérifier la valeur ohmique de la pompe de vidange. Vérifier les contacts du pressostat. Contrôler le tuyau de pressostat et son étanchéité entre le pressostat et la chambre de compression. Vérifier qu'il n'y ait pas de problème dans le siphon.
	bdd	<p>Détection tambour bloqué (uniquement pour les lave-linge top)</p> <p>L'électronique détecte une anomalie sur le pilotage du moteur au début du cycle ou après une pause, lorsque la porte s'est déverrouillée.</p> <p>Contrôles à effectuer:</p> <ul style="list-style-type: none"> Vérifier la bonne fermeture des portillons Vérifier la position de la courroie Vérifier l'anomalie indiquée pour le défaut F06