



Service-Information

Gefriertruhe

AFG 094/G

8549 094 01000

Letzte Änderung: 07.06.2008

Anlagedatum: 07.06.2008

Ersatzteilliste	2
Technische Daten	3
Explosionszeichnung	4
Stromlauf-Anschlussplan	5

Die vorliegenden Serviceunterlagen sind ausschließlich für technisch qualifizierte Fachkräfte bestimmt, welche mit den entsprechenden einschlägigen Sicherheitsvorschriften vertraut sind.
Änderungen vorbehalten

Ersatzteilliste

Pos-Nr.	12NC	Beschreibung
012 0	4819 528 78036	Fuss
041 0	4819 417 19585	Scharnier
041 7	4819 462 58187	Scharnierabde.
041 8	4819 462 58354	Scharnierabde.
071 7	4819 458 58384	Lueftungsgitter
101 0	4819 442 68593	Tuer Gefrieren
110 0	4819 498 78155	Handgriff ,Korb
111 0	4819 498 78158	Handgriff
111 1	4819 462 79905	Einlage
130 2	4819 417 38023	Schliesszylind. + Schluessel
130 3	4819 401 18332	Haken Verschluss
130 5	4819 462 58272	Abdeckung
130 6	4819 404 79248	Traeger
191 4	4819 468 18197	Magnetdichtung
204 3	4819 442 78229	Trennteil
241 0	4819 458 68036	Korb
241 6	4819 462 38871	Schiene
251 1	4819 462 79928	Deckel Lampe
252 0	4819 464 18155	Thermostatgeh.
301 0	4819 459 48781	Rahmen
321 0	4819 381 18108	Linse rot
321 1	4819 381 18246	Linse gruen
335 0	4819 411 28789	Knopf Thermost.
350 0	4819 134 48513	Signallampe
402 0	4819 360 38618	Kompressor B 1116 Z
493 0	4819 462 79805	Deckel Klemmk.
556 0	4819 271 28766	Thermostat A 04-0126
561 0	4819 282 28682	Motorschutz AF15BW6
561 2	4819 290 68367	Anschlussblock Zanussi
614 0	4819 280 68327	Relais
620 0	4819 276 18332	Schalter
651 0	4819 134 88135	Lampe E14 230V-240V/15W
652 0	4819 255 18208	Lampenfassung
740 0	4819 511 48651	Verfluessiger
740 4	4819 404 49922	Halterung f.Verflüssiger
764 0	4819 480 28144	Filtertrockner
781 0	4819 462 79295	Blende Ablauf

Technische Daten

Abmessungen + Gewicht

Abmessungen Gerät

Höhe	88.4 cm
Breite	134.5 cm
Tiefe	64.2 cm

Nennkapazität

Brutto	408 l
--------------	-------

Elektrische Basisdaten

Spannung	220 V - 240 V
Frequenz	50 Hz

Anschlusswert

in 24 Std.	1.65 kWh
-----------------	----------

Gefriervermögen

in 24 Std.	26 kg
-----------------	-------

Kompressor

Typ	B 1116 Z
Kälteleistung(CECOMAF)	136 W

Kältemittel

Typ	R 134 a
Menge	160 g

Thermostat Schaltwerte

Einschalttemperatur	- 14 °C -- 23.5 °C
Ausschalttemperatur	- 20 °C -- 29.5 °C

Explosionszeichnung

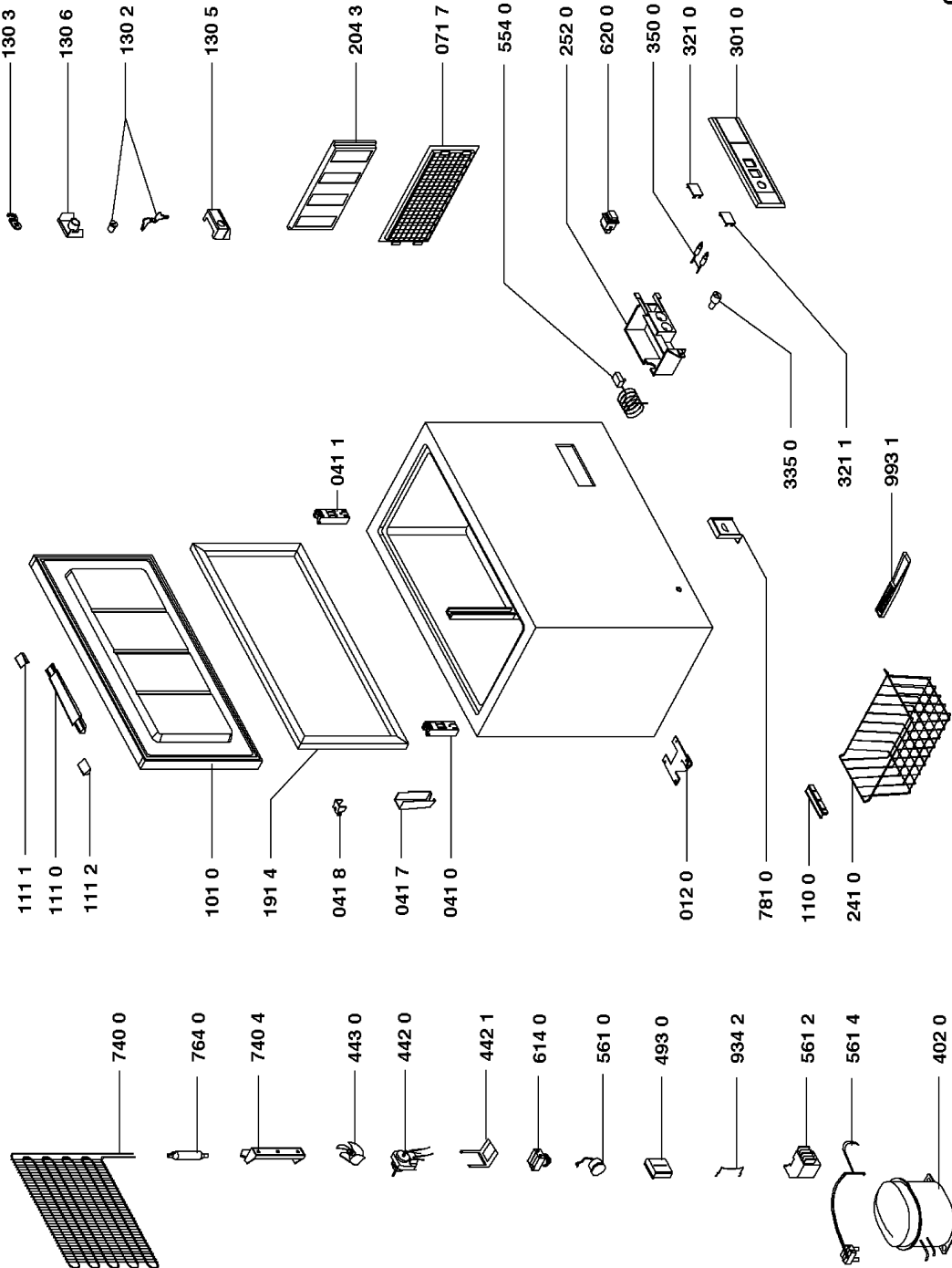

0000 001 36237

Stromlauf-Anschlussplan

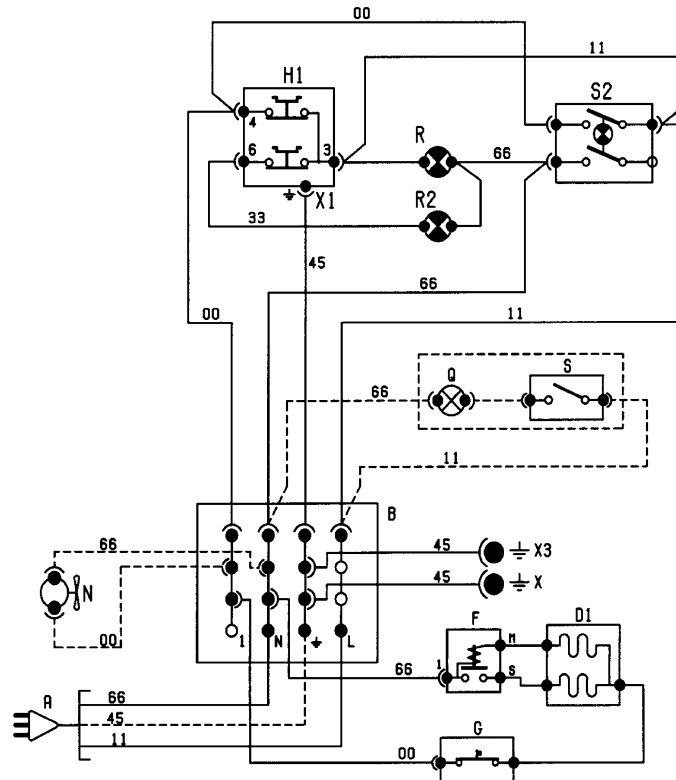

- D1 FREEZER COMPRESSOR
- F STARTING RELAY
- G OVERLOAD PROTECTOR
- H1 FREEZER THERMOSTAT
- N FAN MOTOR
- Q LAMP
- R GREEN PILOT LAMP
- R2 RED PILOT LAMP
- S SWITCH
- S2 YELLOW SWITCH
- A PLUG
- B CONNECT BLOCK
- X COMPRESSOR EARTHING
- X1 THERMOSTAT EARTHING
- X3 MOTOR-BEARER EARTHING
- 00 BLACK
- 11 BROWN
- 22 RED
- 33 ORANGE
- 45 YELLOW GREEN
- 66 BLUE
- 77 VIOLET
- 88 BLUE-SKY
- 99 WHITE

4619 530 01821 A

