

VUE ÉCLATÉE PORTE-MOTEUR

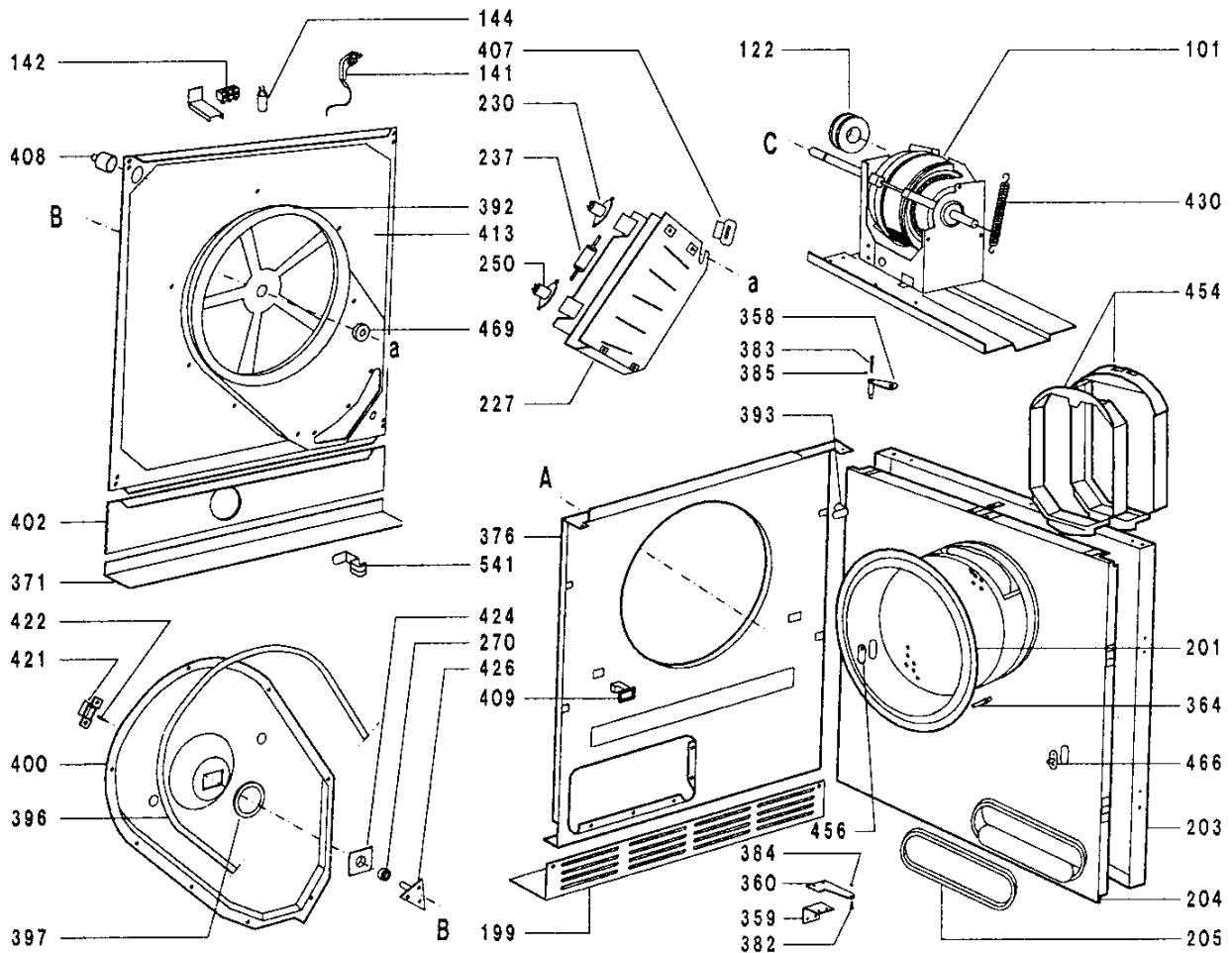

LISTE DE PIECES SERVICE

Code 12NC de l'appareil : 8537 914 01200

Rep	Désignation	Code commande
	KIT COLONNE	4811 310 17144
	KIT HABILLAGE	4819 903 04224
101	MOTEUR SECHE-LINGE	4819 361 58076
122	POULIE DE MOTEUR	4819 528 88059
125	COURROIE 7PH1992	4819 358 28002
141	CABLE LIAISON	4819 321 28079
142	BLOC RACCORDEMENT	4819 401 18269
144	FILTRE SECTEUR	4819 121 18159
199	PLINTHE BLANCHE	4819 440 19137
201	JOINT DE PORTE	4819 466 69483
203	PORTE EXTERIEURE	4819 440 19154
204	PORTE INTERIEURE	4819 440 19155
205	JOINT AV. ENTREE AIR	4819 466 69484
227	ELEMENT CHAUFFANT	4819 259 38196
230	THERMOSTAT 120°C.	4819 282 48113
237	THERMOSTAT 175°C.	4819 282 48114
250	LIMITEUR TEMPERATURE 135°C.	4819 282 48116
270	ROULEMENT 609-2Z	4819 520 28025
358	CHARNIERE DE PORTE	4819 417 18969
359	SUPPORT DE CHARNIERE	4819 404 49674
360	CHARNIERE INFERIEURE	4819 417 18971
364	PIVOT SUR PORTE	4819 535 38047
371	ENTRETOISE INFERIEURE	4819 466 88716
375	PLAQUE DE FIXATION	4819 404 49516
376	PANNEAU AVANT	4819 440 19157

Rep	Désignation	Code commande
382	AXE CHARNIERE INF. PORTE	4819 903 02357
383	AXE CHARNIERE SUP. PORTE	4819 903 02358
384	DOUILLE CHARNIERE INF.	4819 903 02351
385	DOUILLE CHARNIERE SUP.	4819 492 58094
392	JOINT PANNEAU AR	4819 532 58206
393	CAPOT DE CHARNIERE	4819 462 78985
396	BANDE DE MOUSSE	4819 466 69485
397	JOINT CONDUIT CHAUFF	4819 532 58207
400	CONDUIT DE CHAUFFAGE	4819 440 19077
402	TRAVERSE ARRIERE	4819 440 19078
407	PASSE-FIL	4819 401 18395
408	SERRE CABLE	4819 401 18356
409	GUIDE SERRURE PORTE	4819 462 38507
413	PANNEAU ARRIERE	4819 440 19076
421	SUPPORT BALAI	4819 256 28002
422	BALAI	4819 362 48008
424	SUPPORT DE ROULEMENT	4819 520 18009
426	AXE DE TAMBOUR+VIS	4819 520 18012
430	RESSORT DE TENSION	4819 492 38093
454	TAMIS COMPLET	4819 480 58098
456	CACHE PLASTIQUE	4819 440 19159
466	CROCHET DE FERMETURE	4819 401 18397
469	JOINT AXE DE TAMBOUR	4819 532 58208
541	CLIP CABLE	4819 903 02349

VUE ÉCLATÉE CONDENSEUR

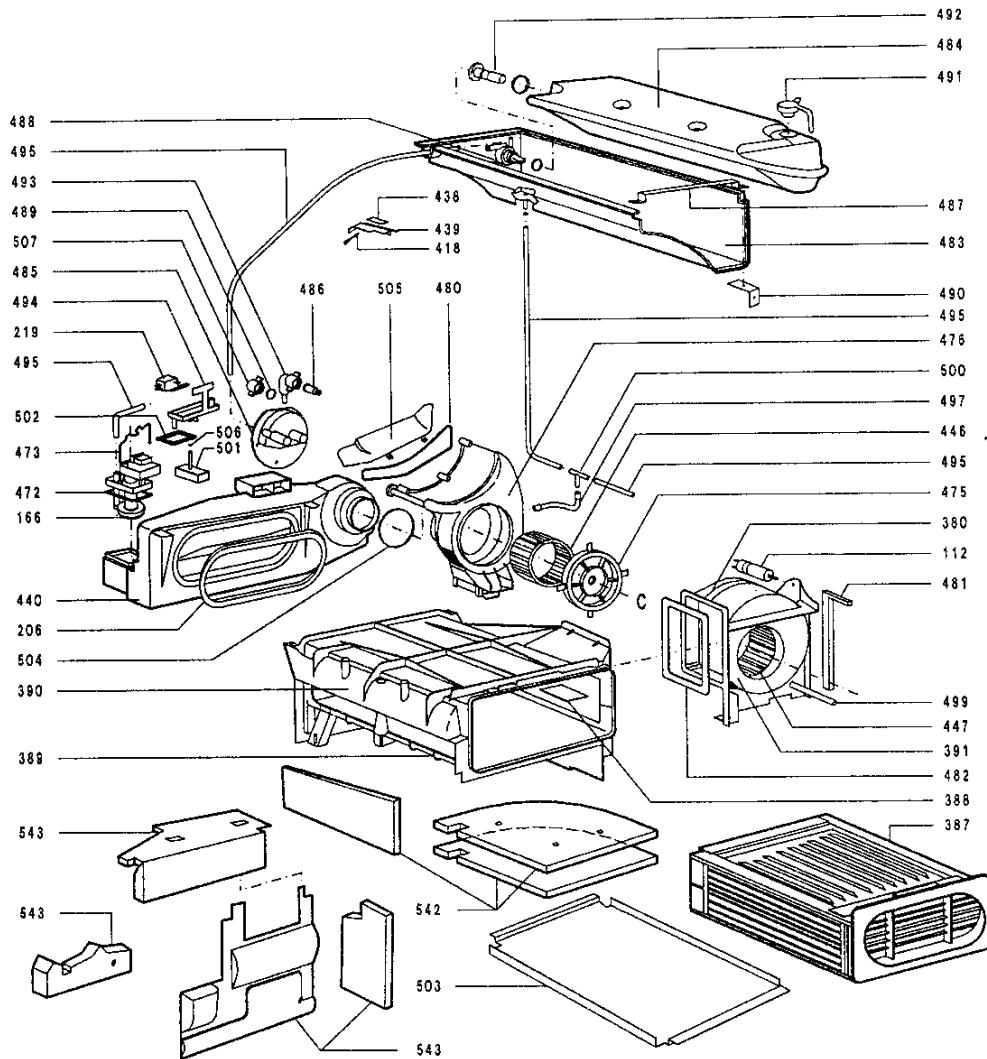

LISTE DE PIECES SERVICE

Code 12NC de l'appareil : 8537 914 01200

Rep	Désignation	Code commande
112	CONDENSATEUR 10µF	4819 121 18048
166	POMPE DE VIDANGÉ	4819 360 18164
206	JOINT ECHANG. CHALEUR	4819 466 69529
219	MICRO-INTERRUPTEUR <i>flotteur bas</i>	4819 271 38072
380	CAPOT TURB.COTE ENTR	4819 462 78982
387	CONDENSEUR	4819 511 58003
388	VERROU BOIT CHALEUR	4819 401 18394
389	BOITIER INF CHALEUR	4819 462 78983
390	BOITIER SUP CHALEUR	4819 462 78984
391	CAPOT TURB. COTE ASPI	4819 462 78986
418	BROSSE DE BALAI	4819 362 48007
438	RESSORT A LAME	4819 492 68393
439	SUPP BROSSE BALAI	4819 404 49486
440	CANAL DE VENTILATION	4819 440 19158
446	VENTILAT.CONDENSEUR	4819 515 28167
447	VENTILATEUR SECHOIR	4819 515 28168
472	JOINT POMPE DRAINAGE	4819 466 69486
473	RESSORT FIX. POMPE	4819 360 78263
475	ENTRAINEMENT TURBINE	4819 532 68359
476	VOLUTE	4819 418 49857
480	JOINT DE CAPOT	4819 466 69488
481	JOINT VENTIL. CHALEUR	4819 466 69491
482	JOINT EXTERIEUR	4819 466 69489
483	BOITIER DU RESERVOIR	4819 418 78424

Rep	Désignation	Code commande
484	RESERVOIR D EAU	4819 418 78425
485	RACCORD EAU	4819 526 48171
486	MANCHON RACCORD EAU	4819 526 48172
487	FIX. BOITIER RESERV	4819 404 49672
488	INJECTEUR	4819 360 69053
489	JOINT RACCORD D'EAU	4819 466 98443
490	SUPPORT RESERVOIR	4819 404 49673
491	BOUCHON RESERV D'EAU	4819 462 79267
492	SOUPAPE	4819 903 04177
493	PIPE RACCORD D'EAU	4819 526 48173
494	SUPPORT MICRO INTER	4819 256 98006
495	TUYAU FIXE S/RESERV	4819 530 28563
497	DURITE	4819 530 28564
499	MANCHON EXT.	4819 529 28109
500	T DE RACCORDEMENT	4819 526 48174
501	FLOTTEUR	4819 360 58397
502	JOINT DE FLOTTEUR	4819 466 69492
503	PLAQUE FOND BOITIER	4819 440 19161
504	JOINT CANAL VENTILAT	4819 532 58209
505	DEFLECTEUR CANAL	4819 466 98444
506	RESSORT DE FLOTTEUR	4819 903 03832
507	BOUCHON RACCORD EAU	4819 903 02421
542	PANNEAU ISOLATION	4819 466 98531
543	PANNEAU ISOLATION	4819 466 98529