

Information pièce détachée	Ident-Nummer Ident-Number Référence	48 9607, 489608	Seite Page 2/3
---------------------------------------	--	------------------------	---------------------------

Notice de branchement pour commandes Sicasy G et H

Sur les appareils jusqu'à KI12, il faut couper le fil qui relie le module (borne 5). Faire un shunt sur la borne 7 avec le connecteur à double entrée fourni avec le module.

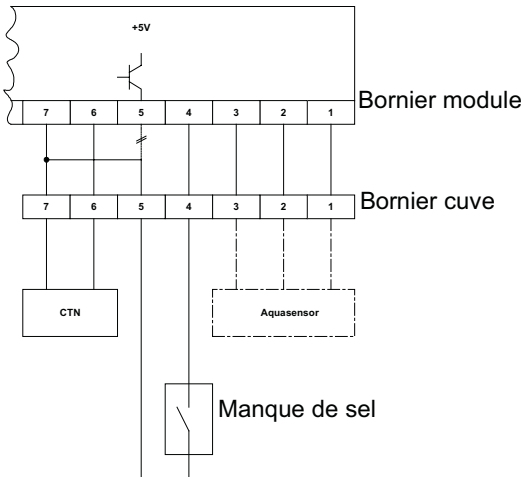

Après modification, sur les appareils jusqu'à KI12, il faut indiquer par codage que ces appareils n'ont pas de moteur Sicasy.

Commande G avec affichage 7 segments

S4 + **S5** doivent être maintenus et **HS** M/A pour mettre en route.
Affichage 1 = avec Sicasy
Affichage 0 = sans Sicasy
Changer avec S4
Mémorisation en quittant par la touche M/A.

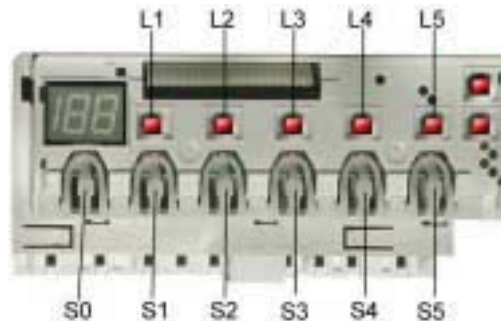

Commande H sans affichage 7 segments

S4 + **S5** doivent être maintenus et **HS** M/A pour mettre en route.
LED 5 allumée = avec Sicasy
LED 5 éteinte = sans Sicasy
Changer avec S4
Mémorisation en quittant par la touche M/A.

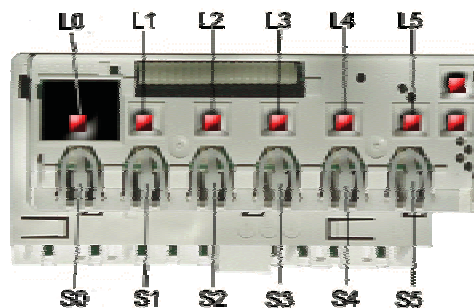

Programme de contrôle pour le SAV

Fonction	Température	Technique de lavage	Quantité	Temps (S)	Sonde	Légende des abréviations
1	P			15		P = Pompage
2	VF				F1	VF = Pré-remplissage / statique
3	F		3,9 l			F = Remplissage / dynamique
4	U + H + ZR	72°C maxi.	WS	120		U = Brassage
5	U + H	60°C	WS			H = Chauffage
6	U + H + R	72°C maxi.	WS	120		ZR = Ajout de détergent
7	U + H + ZK	72°C maxi.	WS	120		ZK = Ajout de liquide de rinçage
8	AS KAL IR					R = Régénération
9	P			60		FWW = Remplissage avec de l'eau non dure
10	FWW			60		AS KAL IR = Calibration de la sonde turbidimétrique
11	P			60		WS = Lavage alterné (panier inférieur 60s / panier sup. 50s)

Appel du programme :

- Eteignez l'appareil
- Appuyez sur les touches S2 et S4, maintenez-les appuyées.
- Enclenchez l'interrupteur principal

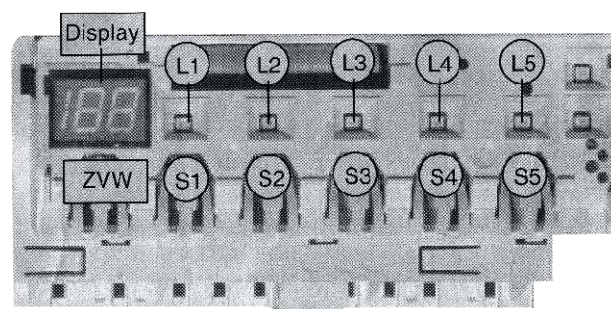

Les mentions suivantes apparaissent sur le bandeau de commande :

- Les LEDS L2 et L4 clignotent
- Aussi longtemps que vous maintenez les touches S2 et S4 appuyées après avoir enclenché l'appareil, un code d'identification pour le codage des variantes s'affiche à condition que l'interrogation par contact à excès de course ait réussi.
- Lorsque vous appuyer sur l'une des touches, la LED correspondante s'allume.
- Lorsque vous appuyer sur la touche S3, l'écran d'affichage et les LED indicatrices de manque s'allume en plus.
- Lorsque vous appuyer sur la touche de programmation de l'heure, «18h» s'affiche dans l'affichage à diodes 7 segments.

Démarrage du programme :

- Appuyer à nouveau sur les touches S2 et S4.

Si pendant le lavage alterné (WS) vous actionnez la touche S1, l'aiguillage à eau s'immobilise, lors de l'alternance suivante (dans les 60 secondes), sur la position du panier supérieur. La LED1 s'allume le temps que la fonction Panier supérieur a été choisie. Aucune programmation de temps possible. Pour mettre fin au programme de contrôle, il suffit d'éteindre l'appareil par son interrupteur principal.

Sur l'écran s'affiche chaque code de défaut possible :

Code de défaut :	
0	Aucun défaut
1	Défaut du système Aquasensor Remarque : ce numéro de code s'affiche aussi en l'absence de sonde !
2	Chauffage défectueux
4	Remplissage incorrect
8	Défaut du système à sonde CTN
16	Douceur de l'eau

Si l'appareil défecte plus d'un défaut, il additionne les numéros de code (par ex. un code-défaut 3 signifie défaut 1 + défaut 2)

Appuyer sur la touche S3 pour commuter sur le pas de programme suivant.

(Exception : le passage à l'étape de remplissage suivante n'est possible que par le commutateur de remplissage F1).

5600 042 464	Edit. 11.01
G / WE / WW / GV630	SO-60/0597