

TV

Let's make things better.



PHILIPS

Printed on recycled paper



Table of TV frequencies.
Frequenztafel der Fernsehsender.
Liste des fréquences des émetteurs.
Frequentietabel TV-Zenders.
Tabella delle frequenze delle trasmissioni.
Lista de las frecuencias de las emisoras.
Lista das frequências dos emissores.
Liste over TV senderne.
Tabell over TV-frekvenser.

Tabell över TV-frekvenser.
TV-taajuustaulukko.
Κατάλογος συχνοτήτων πομπών.
Список частот передатчиков.
A televízió-adóállomások frekvenciáinak a listája.
Lista częstotliwości stacji nadawczych.
Seznam frekvenčních pásem vysílačů.
Zoznam frekvenčných pásiem vysielateľov.

GB
The frequencies used by a cable company may differ from the frequencies on the table. Consult your cable company or your dealer for detailed information.

D
In Kabelfernsehanlagen können Abweichungen von den in den Frequenztabellen aufgeführten Frequenzen vorkommen. Bitte wenden Sie sich an Ihren Fachhändler oder Ihre Kabelfernsehgesellschaft, die Ihnen die zutreffenden Frequenzen mitteilt.

F
Les fréquences utilisées par une société de télédistribution peuvent être différentes de celles sur la liste des fréquences. Consultez votre société de télédistribution ou votre revendeur pour des informations plus détaillées.

NL
De frequenties die gebruikt worden door een kabelmaatschappij kunnen verschillen van deze op de tabel. Raadpleeg uw kabelexploitant of uw handelaar voor meer informatie.

I
Le frequenze usate per una società di teledistribuzione possono essere differenti di quelle nella tabella. Consultate la società di teledistribuzione o il vostro rivenditore per informazione specifica.

E
Las frecuencias utilizadas por las empresas de distribución de señal por cable, pueden ser diferentes de las que se encuentran en esta tabla. Consulte con su compañía de distribución de televisión por cable o con su distribuidor para que le proporcionen una información más detallada.

P
As frequências utilizadas por uma sociedade de teledistribuição podem ser diferentes das indicadas na lista de frequências. Consultar a sociedade de teledistribuição ou o vendedor para informações mais detalhadas.

DK
Frekvenser benyttet af kabel operatører kan være afvigende fra disse, kontakt deres kabel operatør eller forhandler for nærmere information.

N
Frekvensene som benyttes på et kabelnett kan avvike fra de som er oppført i tabellen. Kontakt ditt kabel-TV selskap eller din forhandler for nærmere opplysninger.

S
Frekvenserna som används i kabel-TV-näten kan avvika från frekvenserna i tabellen. Kontakta ditt kabel-TV-bolag eller din radiohandlare för vidare information.

SF
Kaapeliyhtiöiden käyttämät taajuudet voivat poiketa taulukossa olevista taajuuksista. Tarkat tiedot saat kaapeliyhtiöstä tai myyjältä.

GR
Οι συχνότητες που χρησιμοποιούνται από μια εταιρεία τηλεμετάδοσης είναι δυνατόν να είναι διαφορετικές από αυτές που περιέχει ο κατάλογος. (Συμβουλευθείτε την εταιρεία τηλεμετάδοσης ή τον πωλητή για λεπτομερέστερες πληροφορίες.)

CEI
Частоты на которых передаёт телекомпания могут отличаться от частот на данной таблице. (Обратиться к Вашей телекомпания или Вашему продавцу за дополнительной информацией.)

H
Egy televízió-adóállomás sugárzásához használt frekvenciartományai lehetnek a táblázatban közöltéktől eltérőek is. (Abban az esetben, ha bővebb információkra van szüksége, forduljon az eladóhoz.)

PL
Operator sieci telewizyjnej może stosować inne częstotliwości, niż te, które figurują na tablicy (bardziej szczegółowych informacji na ten temat zasięgnąć u operatora lub sprzedawcy).

CZ
Frekvence používané některými televizními společnostmi se mohou lišit od údajů uvedených v tomto seznamu. Informujte se bližie u príslušnej spoločnosti alebo v predajni, kde ste televízor kúpili.

SK
Frekvencie používané niektorými spoločnosťami televízneho prenosu sa môžu líšiť od údajov uvedených v tomto zozname. Informujte sa bližie u príslušnej spoločnosti alebo v predajni, kde ste televízor kúpili.

EUROPE	
CHANNEL.....	FREQ (MHz)
E2	48.25
E3	55.25
E4	62.25
E5	175.25
E6	182.25
E7	189.25
E8	196.25
E9	203.25
E10	210.25
E11	217.25
E12	224.25
S1	105.25
S2	112.25
S3	119.25
S4	126.25
S5	133.25
S6	140.25
S7	147.25
S8	154.25
S9	161.25
S10	168.25
S11	231.25
S12	238.25
S13	245.25
S14	252.25
S15	259.25
S16	266.25
S17	273.25
S18	280.25
S19	287.25
S20	294.25
H1	303.25
H2	311.25
H3	319.25
H4	327.25
H5	335.25
H6	343.25
H7	351.25
H8	359.25
H9	367.25
H10	375.25
H11	383.25
H12	391.25
H13	399.25
H14	407.25
H15	415.25
H16	423.25
H17	431.25
H18	439.25
H19	447.25
21	471.25
22	479.25
23	487.25
24	495.25
25	503.25
26	511.25
27	519.25
28	527.25
29	535.25
30	543.25
31	551.25
32	559.25
33	567.25
34	575.25
35	583.25
36	591.25
37	599.25
38	607.25
39	615.25
40	623.25
41	631.25
42	639.25
43	647.25
44	655.25
45	663.25
46	671.25
47	679.25
48	687.25
49	695.25
50	703.25
51	711.25
52	719.25
53	727.25
54	735.25
55	743.25
56	751.25
57	759.25
58	767.25
59	775.25
60	783.25
61	791.25
62	799.25
63	807.25
64	815.25
65	823.25
66	831.25
67	839.25
68	847.25
69	855.25

EASTERN EUROPE	
CANAL.....	FREQ (MHz)
R1	49.75
R2	59.25
R3	77.25
R4	85.25
R5	93.25
R 6	175.25
R 7	183.25
R 8	191.25
R 9	199.25
R10	207.25
R11	215.25
R12	223.25
S1	105.25
S2	112.25
S3	119.25
S4	126.25
S5	133.25
S6	140.25
S7	147.25
S8	154.25
S9	161.25
S10	168.25
S11	231.25
S12	238.25
S13	245.25
S14	252.25
S15	259.25
S16	266.25
S17	273.25
S18	280.25
S19	287.25
S20	294.25
H1	303.25
H2	311.25
H3	319.25
H4	327.25
H5	335.25
H6	343.25
H7	351.25
H8	359.25
H9	367.25
H10	375.25
H11	383.25
H12	391.25
H13	399.25
H14	407.25
H15	415.25
H16	423.25
H17	431.25
H18	439.25
H19	447.25
21	471.25
22	479.25
23	487.25
24	495.25
25	503.25
26	511.25
27	519.25
28	527.25
29	535.25
30	543.25
31	551.25
32	559.25
33	567.25
34	575.25
35	583.25
36	591.25
37	599.25
38	607.25
39	615.25
40	623.25
41	631.25
42	639.25
43	647.25
44	655.25
45	663.25
46	671.25
47	679.25
48	687.25
49	695.25
50	703.25
51	711.25
52	719.25
53	727.25
54	735.25
55	743.25
56	751.25
57	759.25
58	767.25
59	775.25
60	783.25
61	791.25
62	799.25
63	807.25
64	815.25
65	823.25
66	831.25
67	839.25
68	847.25
69	855.25

FRANCE	
CANAL.....	FREQ (MHz)
2	55.75
3	60.50
4	63.75
5	176.00
6	184.00
7	192.00
8	200.00
9	208.00
10	216.00
B	116.75
C	128.75
D	140.75
E	159.75
F	164.75
G	176.75
H	188.75
I	200.75
J	212.75
K	224.75
L	236.75
M	248.75
N	260.75
O	272.75
P	284.75
Q	296.75
H1	303.25
H2	311.25
H3	319.25
H4	327.25
H5	335.25
H6	343.25
H7	351.25
H8	359.25
H9	367.25
H10	375.25
H11	383.25
H12	391.25
H13	399.25
H14	407.25
H15	415.25
H16	423.25
H17	431.25
H18	439.25
H19	447.25
21	471.25
22	479.25
23	487.25
24	495.25
25	503.25
26	511.25
27	519.25
28	527.25
29	535.25
30	543.25
31	551.25
32	559.25
33	567.25
34	575.25
35	583.25
36	591.25
37	599.25
38	607.25
39	615.25
40	623.25
41	631.25
42	639.25
43	647.25
44	655.25
45	663.25
46	671.25
47	679.25
48	687.25
49	695.25
50	703.25
51	711.25
52	719.25
53	727.25
54	735.25
55	743.25
56	751.25
57	759.25
58	767.25
59	775.25
60	783.25
61	791.25
62	799.25
63	807.25
64	815.25
65	823.25
66	831.25
67	839.25
68	847.25
69	855.25

ITALY	
CANALE	FREQ (MHz)
A	53.75
B	62.25
C	82.25
D	175.25
E	183.75
F	192.25
G	201.25
H	210.25
H1	217.25
S1	105.25
S2	112.25
S3	119.25
S4	126.25
S5	133.25
S6	140.25
S7	147.25
S8	154.25
S9	161.25
S10	168.25
S11	231.25
S12	238.25
S13	245.25
S14	252.25
S15	259.25
S16	266.25
S17	273.25
S18	280.25
S19	287.25
S20	294.25
H1	303.25
H2	311.25
H3	319.25
H4	327.25
H5	335.25
H6	343.25
H7	351.25
H8	359.25
H9	367.25
H10	375.25
H11	383.25
H12	391.25
H13	399.25
H14	407.25
H15	415.25
H16	423.25
H17	431.25
H18	439.25
H19	447.25
21	471.25
22	479.25
23	487.25
24	495.25
25	503.25
26	511.25
27	519.25
28	527.25
29	535.25
30	543.25
31	551.25
32	559.25
33	567.25
34	575.25
35	583.25
36	591.25
37	599.25
38	607.25
39	615.25
40	623.25
41	631.25
42	639.25
43	647.25
44	655.25
45	663.25
46	671.25
47	679.25
48	687.25
49	695.25
50	703.25
51	711.25
52	719.25
53	727.25
54	735.25
55	743.25
56	751.25
57	759.25
58	767.25
59	775.25
60	783.25
61	791.25
62	799.25
63	807.25
64	815.25
65	823.25
66	831.25
67	839.25
68	847.25
69	855.25



Printed on recycled paper



Contents

Installation

- Your remote control **2**
- Preparation **3**
- Installation **4**
- Store TV channels **4**
 - Select the menu language and country **4**
 - Automatic installation **5**
 - Manual installation **5**
- Give name **6**
- Reshuffle the programme list **6**
- Select favourite TV channels **6**
- Install TV setup **7**

Operation

- Use of the remote control **8-10**
- Use of the menus
 - Picture menu **11**
 - Sound menu **11**
 - Features menu **12**
- NEXTVIEW **13-16**
- Teletext **17-19**

- The keys on top of the TV **19**

Connect peripheral equipment

- Connecting and selecting equipment **20-23**
- Remote control functions for peripherals **23-24**
- Recording **25**

- Tips 26**
- Index 26**
- Glossary 27**



EasyLink features are based on the "one touch operation" approach. This means that a sequence of actions are executed at the same time in both the television and the video cassette recorder, **provided both are fitted with the EasyLink function** and connected with the eurocable supplied with your video recorder.

Preparation

Your remote control

- Peripherals** p. 23
 - selection of EXT1, EXT2 or FRONT
- TV, video recorder (VCR), DVD, Satellite (SAT), TUNER, CD, TAPE or cd-recordable (CDR) selection.**
- no function
- dual screen on p. 9
- incredible surround on/off p. 8
- NEXTVIEW/TXT programme guide on/off p. 13
- picture format p. 10
- volume up/down p. 8
- sound mute p. 8
- P** programme selection p. 8
- on screen info p. 8
- P+P** previous programme p. 8
- video recorder/DVD function p. 8
- I-II** bilingual choice/sound info p. 10
TXT language group selection p. 17
- EasyLink** p. 11
 - INSTANT** recording
 - freeze the picture p. 10
 - hold teletext page p. 18

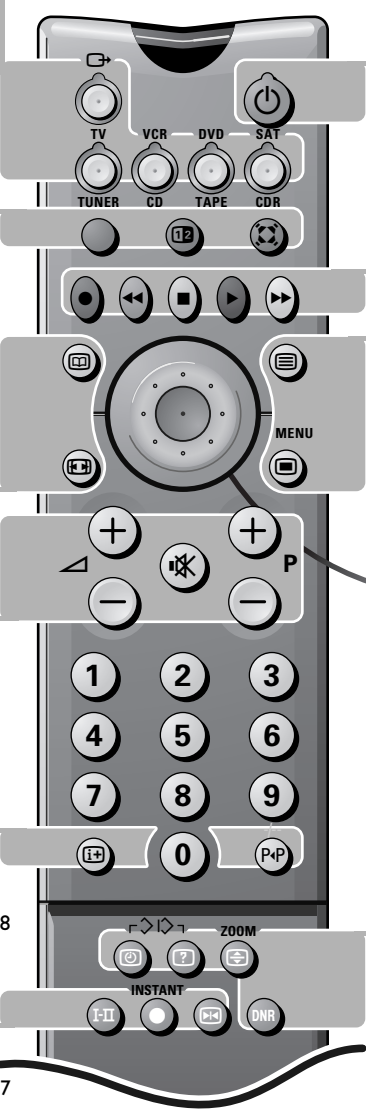

switch to standby p. 8

- Colour keys**
- NEXTVIEW selection p. 13
 - direct teletext page or subject selection p. 17

- teletext on/off p. 17
- main menu on/off p. 8

Audio- and Video equipment p. 23-24

cursor to select your choice p. 11
OK activate your choice

Installation p. 4

- Teletext** p. 18
- time display/subpage selection
 - solution to puzzles display PDC/VPS code
 - enlarge
 - DNR** no function



- Smart Controls**
- smart sound p. 9
 - active control on/off p. 9
 - smart picture p. 9

Preparation

- 1 Place the TV on a solid surface.**
 For ventilation, leave at least 5 cm free all around the TV.
 Do not place the TV on a carpet.
 To prevent any unsafe situations, do not place any objects on top of the TV.
 Avoid heat, direct sunlight and exposure to rain or water.
- 2 Insert the aerial plug firmly into the aerial socket**  **at the back of the TV.**

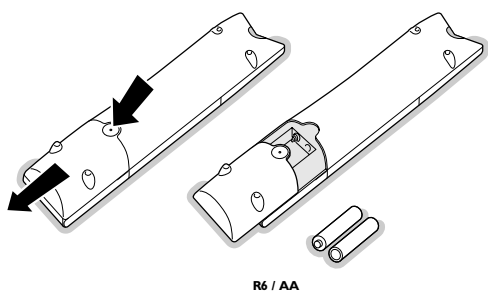
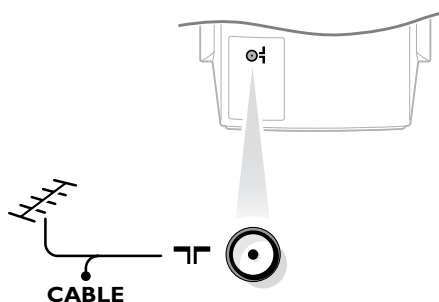

R6 / AA

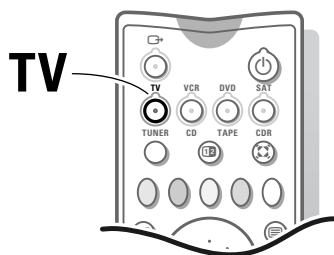

- 3 Insert the mains plug in the wall socket having a mains voltage of 220V-240V.**
 To prevent damaging the mains (AC) cord which could cause a fire or electric shock, do not place the TV on the cord.
- 4 Remote control: Remove the cover of the battery compartment.**
Insert the 2 batteries supplied (Type R6-1.5V).
Press the TV key to be sure your remote control is in the TV mode.

The batteries supplied do not contain the heavy metals mercury and cadmium. Nevertheless in many countries exhausted batteries may not be disposed of with your household waste. Please check on how to dispose of exhausted batteries according to local regulations.

Note: this remote control functions with TVs which use the RC6 signalling standard.

- 5 Switch the TV on :** Press the power switch  **on the front of your TV.**
A green indicator on the front of the TV lights up and the screen comes on.
If the indicator is red, press the -P+ key on the remote control.

*The green lamp blinks every time you press a key on the remote control. When you switch on your set **for the first time**, the menu **LANGUAGE** automatically appears on the screen. The explanation appears in different languages one at a time. Choose your own language and press the **OK** key on the remote control.*

Go on to page 4.

Installation

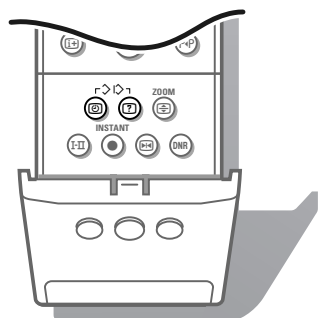

Select the INSTALLATION menu

- 1 Open the door of the remote control.
- 2 Press and at the same time.

To use the menus

- 1 Use the cursor in the up/down, left/right directions to select a menu item.
- 2 Press the **OK** key in the centre of the cursor to activate.
- 3 Use the key to return or to switch the menu off.

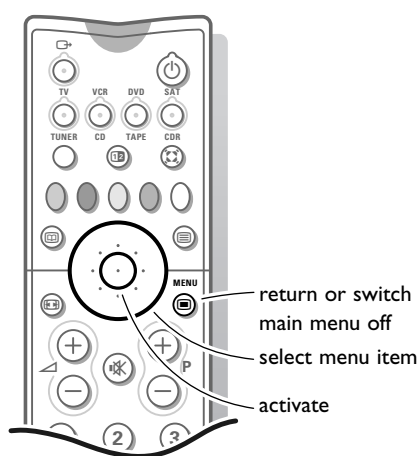
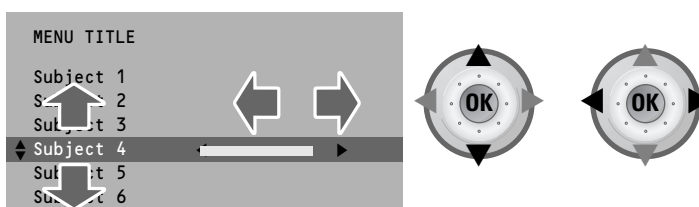

Store TV channels



After the new or extra TV channels have been stored, the TV automatically transfers those TV channels to the video recorder if it is equipped with the EasyLink function. The message **EasyLink : downloading** appears on the screen. The programme list of the video recorder is now the same as the one of the TV. If the TV is connected to a video recorder which supports the NEXTVIEWLink function, the TV also automatically transfers the language and country selections to the video recorder.

Select the menu language and country

First, select your language and country.

- 1 Select **Menu language** and press the **OK** key in the centre of the cursor.
- 2 Select your language and press the **OK** key in the centre of the cursor. Use the cursor up/down to scroll through the list and to bring up other languages which are not displayed on the screen at present.
- 3 Select **Country** and press the **OK** key in the centre of the cursor.
- 4 Select the country where you are now located and press the **OK** key in the centre of the cursor. Use the cursor up/down to scroll through the list and bring up other countries which are not displayed on the screen at present.

Select **Other** when none of the countries applies.

You can now search for and store the TV channels in two different ways: using **automatic installation** or **manual installation** (tuning-in channel by channel).

Select your choice and press the **OK** key in the centre of the cursor.

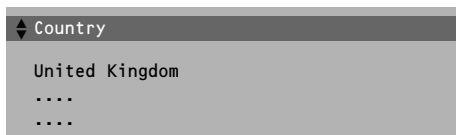
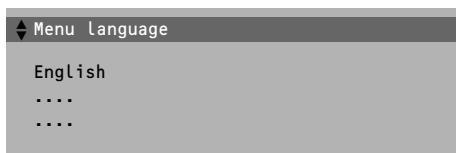

Automatic installation

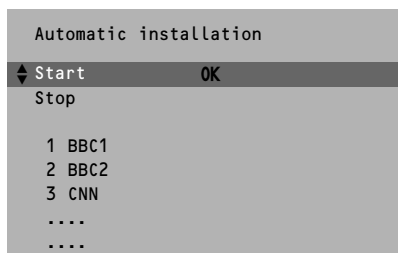
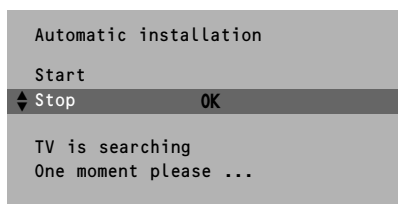

In the Automatic installation menu select **Start** and press the **OK** key in the centre of the cursor to activate the searching. All TV channels are searched for and stored automatically.

If a cable system which broadcasts ACI (Automatic Channel Installation) or a TV channel transmitting a teletext page with the frequencies and programme names of all the TV channels which can be received, is detected, the search is stopped and a programme list appears.

The programme list is automatically filled with all the programme numbers and names of the TV channels transmitted.

*It is possible that the cable company or the TV channel displays a broadcast selection menu. Layout and items are defined by the cable company or the TV channel. Make your choice with the cursor and press the **OK** key in the centre of the cursor.*

To exit from the menu press the **■** key on the remote control.

Go on to page 6.

Manual installation

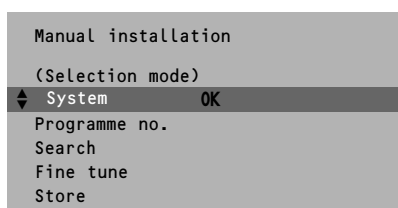

Searching for and storing TV channels is done channel by channel. You must go through every step of the Manual installation menu.

Selection mode is only present and lights up if the country selected also offers the channel option (C-channels for aerial channels, S-channels for cable channels).

You can choose either channel or frequency mode.

- 1 Select the TV system
Select the country or part of the world from where you want to receive the TV channel.
If you are connected to a cable system, select your country or part of the world where you are now located.
- 2 Press the cursor down and enter the programme number with the digit keys.
- 3 Search for a TV channel
Press the cursor left/right.
The frequency or the channel number increases until a TV channel is found.

Direct selection of a TV channel

If you know the frequency, the C- or S-channel number, enter it directly with the digit keys 0 to 9.

Ask for a list from your cable company or dealer; alternatively consult the Table of frequencies on the inside backcover of this handbook.

- 4 Fine tune
In case of poor reception, you can improve the reception by adjusting the frequency with the cursor left/right.
- 5 To store your TV channel, select **Store** and press the **OK** key in the centre of the cursor.

Repeat steps 1 to 5 to store another TV channel.

- 6 To exit from the menu press the **■** key on the remote control.

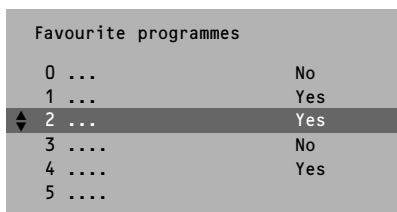
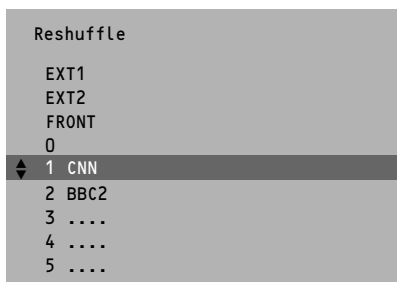
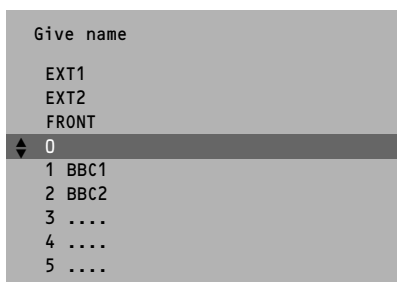
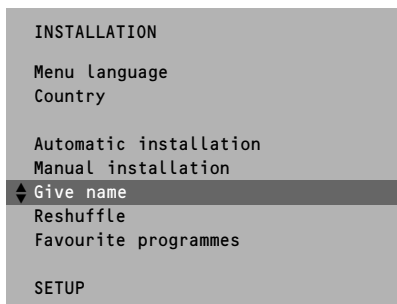

Give name

It is possible to change the name stored in the memory or to assign a name to a TV channel which has not yet been entered. A name with up to 5 letters or numbers can be given to the programme numbers 0 to 99. For example SUPER, BBC1,... Between 99 and 0 you can also name any peripherals that are connected to a euroconnector.

- 1 Select **Give name** in the **INSTALLATION** menu and press the **OK** key in the centre of the cursor.
- 2 Select the programme number.
- 3 Press the **OK** key in the centre of the cursor.
- 4 Select the character with the cursor up/down.
- 5 Select the following position with the cursor right.
- 6 Select the following character.
- 7 Press the **OK** key when finished.
- 8 Press the  key to return to the **INSTALLATION** menu.

Space, numbers and other special characters are located between Z and A.

Reshuffle the programme list

According to your preference you **can** change the order of the stored TV channels.

- 1 Select **Reshuffle** in the **INSTALLATION** menu and press the **OK** key in the centre of the cursor.
- 2 Select the programme number you want to exchange.
- 3 Press the **OK** key in the centre of the cursor.
- 4 Select the new number you want to exchange it with.
- 5 Press the **OK** key in the centre of the cursor.
Repeat the operation until all TV channels are allocated as you like.
- 6 Press the  key to return to the **INSTALLATION** menu.

Select Favourite TV channels

After leaving the installation you can browse through the TV channels by pressing the - **P** + key. Only those TV channels which are in the favourite list will be displayed. Non-favourite TV channels can still be selected with the digit keys. By default all stored channels are added to the favourite list.

- 1 Select **Favourite programmes** in the **INSTALLATION** menu and press the **OK** key in the centre of the cursor.
- 2 Select your favourite programme number.
- 3 Select **Yes** or **No** with the cursor left/right.
- 4 Repeat for every TV channel you want to make a favourite or a non-favourite TV channel.
- 5 Press the  key to return to the **INSTALLATION** menu.



In order for **NEXTVIEW** to function properly, the first TV channel from the favourite list should also broadcast the correct local date and time via teletext.

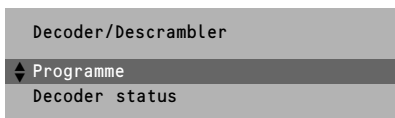
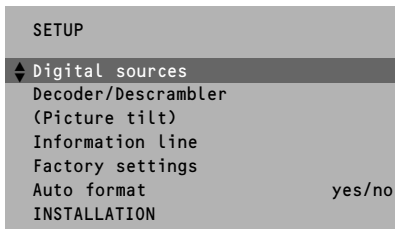

Install TV Setup

The Setup menu allows you to adjust initial settings, i.e. those which are not related to the installation of the TV channels. The Setup menu contains items that control the settings of the TV's functions, features, services and peripherals you may have connected.

- 1 Use the cursor in the up/down, left/right directions to select the menu item.
- 2 Use the **OK** key in the centre of the cursor to activate.
- 3 Use the  key to return or switch menu off.

Digital sources

See Connect Peripheral Equipment, p. 21 to connect your digital equipment, like a DVD, a digital satellite tuner or a similar digital device.

Define Decoder/Descrambler programme numbers

If a decoder or a descrambler is connected, see p. 20, you can define one or more programme numbers as decoder programme numbers.

Press the cursor left/right to select the input used to connect to your decoder **Off**, **EXT1** or **EXT2**.

Select **Off** if you do not want the selected programme number being activated as a decoder programme number.



Select **EXT2** when the decoder is connected to your EasyLink video recorder. When selecting the decoder, the message **EasyLink: downloading presets....** appears on the screen.

Picture tilt *(if provided)*

Select **Picture tilt** with the cursor up/down.

Keep the cursor left/right pressed to adjust the rotation of the picture.

Information line

Select **On** and after the selection of a TV programme or after pressing the  key on the remote control, a TV channel which broadcasts teletext may transmit the name of the TV channel, the programme name or another message. This is displayed on screen next to information about sound and picture format.

When selected **Off**, only sound and picture format information is displayed after the selection of a TV channel or after pressing the  key.

Factory settings

Select **Factory settings** and press the **OK** key in the centre of the cursor to restore picture and sound settings, predefined in the factory.

Auto format

Selecting **Yes** causes the screen to automatically fill as much of the picture as possible when TV programmes are not carrying special signals detecting the correct screen format.

With the  key on the remote control you can still select other picture formats. See p. 10.

Installation

Select **Installation** and press the **OK** key in the centre of the cursor to return immediately to the **INSTALLATION** menu.

- 4 To exit from the menu press the  key repeatedly.

Operation

Use of the remote control

Select peripherals

Press this key repeatedly to select **EXT1**, **EXT2** or **FRONT**, according to where you connected the peripherals (p. 23).

TV VCR DVD SAT TUNER CD TAPE CDR

Press one of these keys to use the remote control directly in the TV, video recorder, DVD or satellite mode. A green indicator lights up. Press the same key again within 3 seconds to use the remote control in the mode indicated below the key (tuner, CD, tape or CD-recordable). A red indicator lights up.

Press the key again to return to the function mentioned above the key.

Standby

The set is switched off and the red indicator (orange in the case of NEXTVIEW info acquisition) lights up.

To switch the TV on again, press **- P +** or the digit keys.

If your EasyLink video recorder has the system standby function and you press the standby key for 3 seconds, both the TV and video recorder are switched to standby.

Your TV consumes energy in the standby mode. Energy consumption contributes to air and water pollution. We advise to switch off your TV overnight instead of leaving it on standby. You save energy.

Incredible Surround

In **MONO** sound mode, this feature, when switched on, enables you to hear a spatial effect of sound.

In **STEREO** sound mode, when **Incredible Surround On** is selected, it seems as though the loudspeakers are spread further apart from one another

 **Video recorder** see p. 23

 **NEXTVIEW/TXT programme guide**
on/off see p. 13

 **Teletext** on/off see p. 17

 **Main menu** on/off see p. 11

Screen information

Press for 5 seconds to activate/de-activate the extended or reduced display of TV channel and programme information on the screen.

Press briefly to display information about the selected TV channel and programme, the sound reception, picture settings and the remaining time set with the sleep timer.

Volume

Press **+** or **-** to adjust the volume.

Mute

Temporarily interrupt the sound or restore it.

P **Programme selection**

To browse through the TV channels activated in the Favourite Programme menu.

0/9 **Digit keys**

To select a TV channel.

For a two digit programme number, enter the second digit within 2 seconds.

To switch immediately to a selected one digit TV channel, keep the digit key pressed a bit longer.

P/P **Previous programme**

The previously selected TV channel is displayed. The **-/-** indication is only video recorder/DVD.

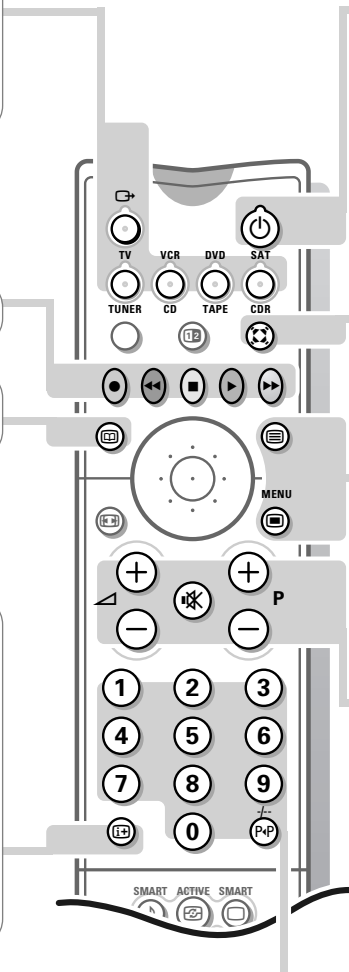

12 Dual screen

- 1 Press the **12** key to switch on Dual screen. The TV screen is divided into 2 parts:
 - the left side for the normal main picture,
 - the right side for teletext broadcast by the selected TV channel or for NEXTVIEW/Teletext Guide.To operate NEXTVIEW/Teletext Guide, see p. 13, to operate teletext, see p. 17.
If Dual screen is Off, the picture, teletext or NEXTVIEW/Teletext Guide is displayed full screen.
- 2 Press the **12** key to select a vertical squeezed or a non vertical squeezed picture size.
- 3 Press **+ P** - to run through the teletext pages.
- 4 When in Teletext Dual screen, press the **12** key to return to a full picture screen or press the **12** key to return to a full Teletext screen.
- 5 When in NEXTVIEW/Teletext Guide Dual screen, press the **12** key to return to a full picture screen or press the **12** key to return to a full NEXTVIEW/Teletext Guide screen.



Active control

Active control is a pro-active and automatic system. The TV continuously measures and corrects all incoming signals in order to provide the best picture possible.

Press the **Active Control** key to select the Active Control values Off or On.

Off Sharpness and Dynamic Contrast are controlled automatically

On Sharpness, Dynamic Contrast and Noise Reduction are controlled automatically.

Press the cursor in the up/down directions while the selected Active Control setting information is on top of the screen.

The Active Control menu appears.

The picture settings are being adapted continuously and automatically.

The menu items cannot be selected.

Press the cursor in the up/down directions again to switch off the menu.

Smart Keys

To select predefined picture and sound settings.

Smart Sound

Each time it is pressed, a different sound setting is selected, corresponding with specific factory setting of Treble and Bass.

Smart Picture

Each time it is pressed, a different picture setting is selected, corresponding with specific factory settings of Contrast, Colour, Sharpness and Dynamic Contrast.

Personal refers to the personal preference settings of picture and sound selected in the picture and sound menu.

Remark: the moment you are in a predefined smart sound or picture setting and you modify a setting in the picture or sound menu, all values of the menu will overwrite the previously made settings.

Picture format

Press this key repeatedly to select another picture format: 4:3, Movie Expand 14:9, Movie Expand 16:9 with or without subtitling, Wide Screen, Super Zoom or Automatic (when Auto format is set to Yes in the **SETUP** menu).

Automatic makes the picture to fill the screen as much as possible.

Sometimes also video recorder programmes carry special signals which will automatically switch the TV to the correct screen format.

Auto format is disabled when in Dual screen.

When in Movie Expand 14:9 or 16:9 or Super Zoom picture format you can make subtitles visible with the cursor up/down.

Time display

The time, downloaded from the TV channel (with teletext) stored on programme number 1 or the lowest favourite programme number, is displayed on the screen.

This function is not available when continuous subtitles have been switched on.

 **Teletext functions**
see p. 18



I-II Bilingual choice and sound mode selection

Press this key

- to switch from **Stereo** to **Mono** sound, in case of stereo transmission, or from **Nicam Stereo** to **Nicam available**, in case of digital transmission;
- to choose between language I (Dual I) or language II (Dual II), in case of bilingual transmission. The setting is separately stored for each TV channel.

Instant record

If your video recorder has the EasyLink function the **INSTANT**  key for record can be operated in the TV mode.

Freeze

To activate/de-activate the frozen picture or to hold a teletext page.

DNR no function

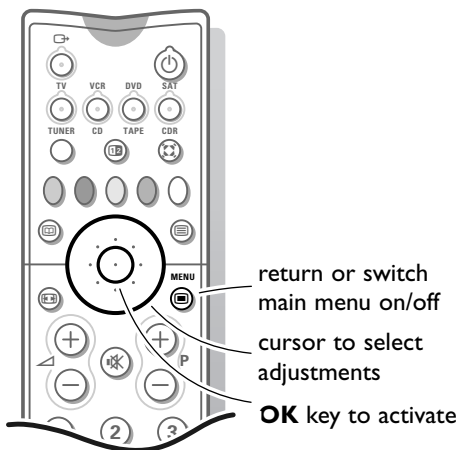

Use of the menus

- 1 Press the key to display/cancel the **MAIN MENU**.
- 2 Use the cursor in the up/down directions to select the **PICTURE, SOUND** or **FEATURES** menu or to select the **PROGRAMMES**.
- 3 Press the cursor right to activate the selected menu.
- 4 Use the cursor in the up/down, left/right directions to select the menu item.
- 5 Use the **OK** key in the centre of the cursor to activate.
- 6 Press the key repeatedly to return or to switch the menu off.

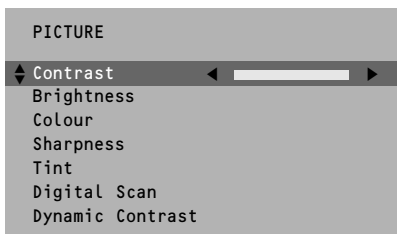
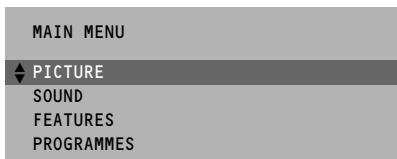

Picture menu

If an NTSC peripheral is connected to one of the euroconnectors, the option Hue also appears.

Tint

Select the colour temperature: **Normal, Warm** or **Cool**.

Digital Scan (Line Flicker Reduction)

In Movie Expand picture format, digital scan is always active. The menu item is not available.

In rare circumstances while watching TV programmes it may be preferable to switch off the digital scan line flicker reduction. Normally keep it switched on. Press the cursor left/right to select **On** of **Off**.

Dynamic Contrast

To make the contrast in the darker and the brighter picture areas more noticeable, select the **Med** setting.

In certain circumstances it may be preferred to select **Min, Max** or **Off**.

The modified adjustments for Contrast, Brightness, Colour, Sharpness, Tint, Digital Scan and Dynamic Contrast are automatically stored for all TV channels.

Select **Factory settings** in the Setup menu to restore the predefined factory settings, see p. 7.

Sound menu

The modified adjustments for Volume, Balance, Treble and Bass are automatically stored for all TV channels.

Select **Factory settings** in the Setup menu to restore the predefined factory settings, see p. 7.

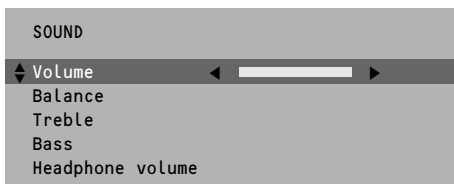

Headphone volume

See Connect Peripheral Equipment, p. 22 for the connection of the headphone.

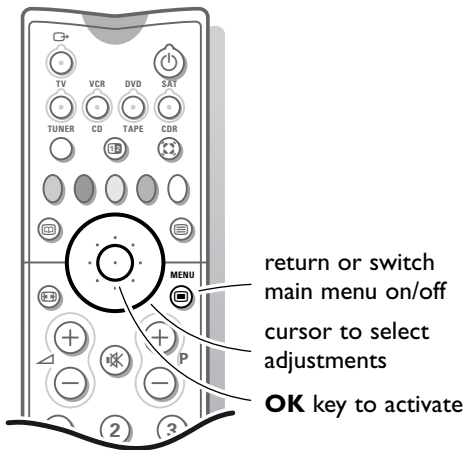

FEATURES	
Sleeptimer	Off
Child lock	Off
Subtitle	Off

Features menu

- 1 Press the key to display/cancel the **MAIN MENU**.
- 2 Use the cursor in the up/down directions to select the **FEATURES** menu.
- 3 Press the cursor right to activate the selected menu.
- 4 Use the cursor in the up/down directions to select a menu item.
- 5 Use the cursor in the left/right directions to select the desired setting.

Sleeptimer

With the sleeptimer you can set a time period after which the TV should switch itself to standby.

The counter runs from **Off** up to **180 min.**

One minute before the TV is set to go to standby, the remaining seconds appear on screen. Not visible in dual screen mode. You can always switch off your set earlier or change the set time.

Child lock

If the child lock is on, the TV can only be switched on with the remote control. The - and + keys on top of the TV cannot be used to select a TV channel. In this way you can prevent unauthorised use of your TV.

If the message **Child lock On** appears, the child lock must be switched off before you can use the - and + keys on top of the TV to select a TV channel.

Subtitle

TV channels with teletext often transmit certain programmes with subtitling. See Teletext, Continuous Subtitles, p. 19 how to select the proper subtitle page from the teletext index.

Select **Subtitle On** or **Off**.

Press the key to switch off the Features menu.

Programme list

- 1 Press the key to display/cancel the **MAIN MENU**.
- 2 Select **PROGRAMMES** with the cursor up/down.
- 3 Press the cursor right to display an overview of all the TV channels installed.
- 4 Press the cursor up/down to run through the list and press **OK** in the centre of the cursor to select the desired TV channel.
- 5 Press the key to switch off the Programme list.

NEXTVIEW / Teletext Guide

Today, most broadcasters in Europe, are offering teletext pages containing their programme schedule of today. These pages can be requested by switching the TV to **Teletext Guide**.

An increasing number of broadcasters are offering an extended programme guide service called **NEXTVIEW**. NEXTVIEW is a new way of presenting programme schedules and offers more features than common teletext. With NEXTVIEW it is possible to show for instance all the movies coming tonight.

Both facilities are integrated in this TV: NEXTVIEW and Teletext Programme Guide. If a TV channel supports NEXTVIEW then the TV will automatically present the NEXTVIEW programme schedule. If the TV channel supports just teletext, then the TV will switch automatically to Teletext Guide.

Both facilities are offering the same functions: record, remind and info. However in case of Teletext Guide the broadcaster is responsible if these functions are possible.

You can search for the programmes you want to watch up to 7 days in advance. It is also possible to search for a programme by theme, e.g. sport, movie, etc. Once a programme has been selected it can be tagged, to remind you, or to record on the video recorder automatically (provided the video recorder is equipped with NEXTVIEWLink), once, daily, weekly or series. Teletext Guide/NEXTVIEW also allows direct access to detailed information about programmes if provided by the broadcaster.

The broadcaster is responsible for the contents of the information.

The TV is responsible for the capture of that information and for the presentation to the user.

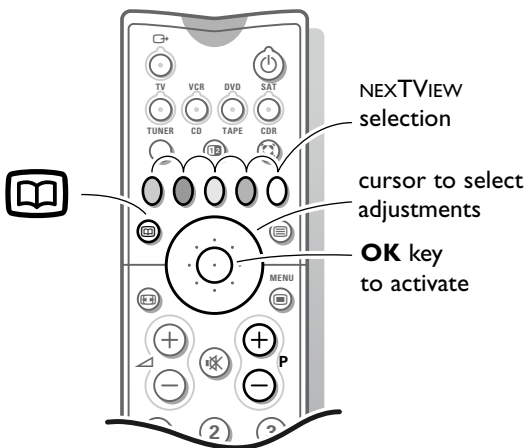

Use of the Teletext Guide/NEXTVIEW menus

- 1 Press the key on the remote control to display/cancel the Teletext Guide/NEXTVIEW menu.
- 2 Use the cursor in the up/down, left/right directions to select the date, **CHANNEL** for the channel guide, **THEME** for the theme guide, **OVERVIEW** for an overview of all the programmes which are marked as reminders or for recording, the programme guide page number or to enter the programme list.

Teletext Guide

	Channel	Overview
	BBC1	BBC2
	p. 202	◀ 01 02 ... ▶
Record	BBC1	
Remind	11.03
Info	14.35 226/3
	17.50 231

NEXTVIEW

	Monday 9 Oct	18:03
	Channel	Theme Overview
	BBC1	NEXTVIEW
Record		
Remind	What's on now	
Info	Preview	
	Themes	
	Ratings	

- 3 Enter the proper programme guide page number with the digit keys or with the **- P +** keys.
 - 4 Press the cursor left/right to run through the subpages.
 - 5 Select a programme with the cursor up/down.
 - 6 Press one of the colour keys to select one of the basic functions (if available); **record, remind, info**. See Basic functions further on.
 - 7 Press the **OK** key in the centre of the cursor to return to the header area again.
- 3 Select a programme with the cursor up/down.
 - 4 Press one of the colour keys to select one of the basic functions (if available); **record, remind, info**. See Basic functions further on.
 - 5 Press the **OK** key in the centre of the cursor to return to the header area again.

	Channel	Theme	Overview
	BBC 1	BBC 2	CNN
	p.202	◀ 01 02 ... ▶	
Record		BBC 2	
Remind	11.03	
Info	14.35	226/3
	17.50	231
	One moment please		

Teletext guide

TV channels which broadcast teletext also transmit a page with the programme guide of the day. For each selected TV channel the programme guide page can be selected with the  key:

- automatically if the selected TV channel supports services like PDC (Programme Delivery Control) or MIP (Magazine Inventory Page).
- if automatic pre-selection is not possible then the index page is displayed and the proper programme guide page number of the selected TV channel has to be entered with the digit keys.

The programme guide page will be stored automatically only if it satisfies Video Programming via Teletext (VPT) requirements.

Every time you press the  key, the programme guide page of the selected TV channel will be available if the TV channel does not support NEXTVIEW.

The function items record, remind and info, corresponding with the coloured keys, become highlighted if the displayed programme page satisfies the Video Programming via Teletext (VPT) requirements. Select a programme item and press one of the function keys, e.g. Record or Remind. See Basic functions further on.

The Info item is enabled if the selected programme contains a page number with an optional subcode referring to a page with more info about the programme.

	Monday 9 Oct	18:03	
	Channel	Theme	Overview
	BBC1	CNN	BBC2
Record		BBC1	NEXTVIEW
Remind			
Info			
		
		
		

NEXTVIEW modes to sort and represent information

Channel

The Channel guide provides an overview of all programmes that are broadcast by a single channel during one day.

Already passed programmes can be made visible via cursor up.

The list will start with the earliest broadcast programme.

With cursor left/right another favourite TV channel can be selected.

	Monday 9 Oct	18:03	
	Channel	Theme	Overview
	Culture	Movie
Record		BBC1	NEXTVIEW
Remind			
Info			
	BBC1		
	CNN		
	TVE		

Theme

The theme guide displays a list of all programmes at the selected date, that matches with the selected category (news, sport, culture, movies, ...).

The default starting item will be the current or next programme on the current TV channel.

The **THEME** selection is only present if programmes in the TV guide have defined themes.

	Monday 9 Oct	18:03	
	Channel	Theme	Overview
		BBC1	NEXTVIEW
Record			
Remind	BBC1	17.10	
Info	CNN	17.30	
	TVE	18.05	
	BBC2	19.00	

Overview

The Overview menu provides a list of programmes that are marked as reminders or to be recorded each day.

When more than one programme to be recorded has an overlap in time, these programmes will be marked by a red colour.

After the programme has been broadcast, all items set for once will be deleted from the list the following day. This menu can be used to change a reminder or recorder.

Note: the TV will automatically interpret the broadcast time (as shown on the teletext guide) of your selected programme into the correct local time and date.

	Date	time	
CHANNEL	THEME	OVERVIEW	
Record			
Remind	11.03	Travel Guide	R
Info	14.35	World news	◆
	◀Once▶	Daily Weekly Clear	
	17.50	Insight	
		
		Info block	

Basic functions

The functions Record, Remind and Info can be activated with the corresponding colour keys on the remote control.

If the function is not available, then the text is shown at reduced brightness. Select a programme with the cursor up/down.

Record **R** or Remind **◆**

- 1 Press the red colour key to activate **Record** or the green colour key to activate **Remind**.

If the programme number of the broadcaster is not yet known, a message appears with the request to input the right number.

A small menu pops up in which you can choose the interval: once, daily or weekly, or clear an earlier made record or remind setting. The default interval is set to **Once**. If a programme is an episode of a series, it is identified by the system and the options **daily** and **weekly** are replaced by the option **series**. In this case the system identifies when the next episode of the series will be broadcast. This is not possible in the Teletext guide.

- 2 Use the cursor in the left/right directions to select the interval. The colour of the tag refers to the interval.
- 3 Press the **OK** key in the centre of the cursor.

When **Record **R**** is activated:

Storing is displayed to indicate the video recorder is programmed.

When **Remind **◆**** is activated:

- a message will be displayed the moment the tagged programme with **◆** starts, when watching the TV later on.

- the TV switches on the moment the tagged programme with **◆** starts, when the TV is in standby.

Note: Recordings and reminders are not possible when the broadcaster does not transmit dates and times of the programmes.

*The message **No TV programming possible** appears.*

Make sure you are on the TV programming page.

Info

- 1 Press the yellow colour key to activate **Info**. Advertisements or information relating to the selected programme are displayed. In some cases all of the information does not fit on the screen. Use the cursor up/down to browse through all the information.
- 2 Press the yellow colour key again to switch off the information.

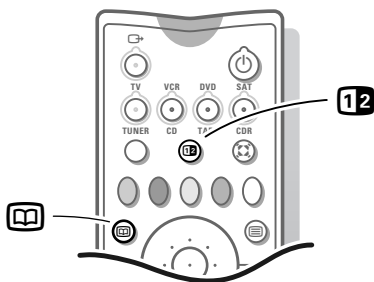

Select Picture/NEXTVIEW-Teletext Guide

Press the  key.

Press the **12** key.

The screen is divided into two parts: the left side for the normal main picture, the right side for NEXTVIEW/Teletext Guide.

Press the **12** key to return to a full NEXTVIEW/Teletext guide screen or press the  key to return to a full picture screen.

Acquisition and updating of NEXTVIEW information

Acquisition and updating of NEXTVIEW is done when the TV is switched to standby.

The indicator on the front of the TV remains orange during standby.

After all needed acquisition or updating is complete, it turns red.

Acquisition of fresh data will happen once during the night.

Note: it may be necessary to put the TV in standby mode when all NEXTVIEW information is outdated, e.g. returning from holiday.

Video recorder restrictions with NEXTVIEW

The **Record** item and the automatic recording will only be present and possible if your video recorder is equipped with NEXTVIEWLink.

Your video recorder should be connected to **EXTERNAL 2**. See Connect Peripheral Equipment, p. 20.

The daily, weekly and series options, the number of recordings set and the way overlapping recordings are managed, depend on the type of video recorder you have. When all video recorder timers are full, the item **Record** in the menu will not be present.

Upload video recorder overview *(only with Philips sets)*

When the TV is switched on, the timer recordings are uploaded to the TV to check if any manual addition or deletions have been done. This is shown in the overview.

The video recorder manages and removes timer recordings when performed.

Some NEXTVIEWLink video recorders do not allow a daily programming of the recording to start on a Saturday or Sunday. In this case the item **daily** will be removed from the menu on those days.



Teletext

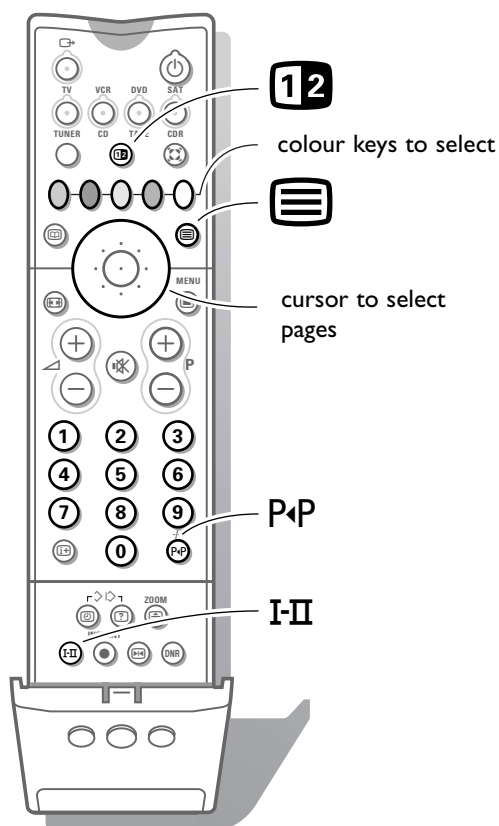

Most TV channels broadcast information via teletext.

Each channel which broadcasts teletext transmits a page with information on how to use its teletext system. Look for the teletext page with the main index (usually p. 100).

Depending on the TV channel, teletext is transmitted in different systems. The colours used in the options line correspond with the colour keys of your remote control.

About Easy Text

Easy Text considerably reduces the waiting time (on condition that the teletext broadcast of the particular TV channel is received for at least half a minute) by :

- a direct selection of previous and following pages which are in transmission and of the pages referred to in the options line
- a habit watcher list: frequently used pages are put automatically in a list of preferred pages, so that they are immediately available
- the precapturing of the page numbers referred to in the displayed page
- the precapturing of all the subpages.

Switch Teletext on and off

Press  to switch the teletext on or off.

The main index page appears on the screen together with two information lines at the top and one option line at the bottom of the screen.

*Remark: if the displayed teletext characters on screen do not correspond with the characters used in your language, press the **I-II** key, under the door of the remote control, repeatedly to select Language group 1 or 2.*

Select a Teletext page

With the digit keys

Enter the desired page number with the digit keys.

The page counter seeks the page or the page appears immediately when the page number has been stored in the memory.

A message appears when you have entered a non existent or incorrect page number. Page numbers beginning with 0 or 9 do not exist. Choose another number.

With the option line

Select with the colour keys, corresponding to the coloured options at the bottom of the screen, the desired subject.

Select Picture/Teletext

Select a TV channel which broadcasts teletext.

Press the **12** key.

The screen is divided into two parts:

the left side for the normal main picture,

the right side for teletext broadcast by the selected TV channel.

Press the  key to return to a full screen picture or press the **12** key to return to a full teletext picture.

Quickly run through the teletext pages

Press the cursor up/down or the **- P +** key to run through the previous or the following pages.

Select the previously selected txt page

Press the **P/P** key.

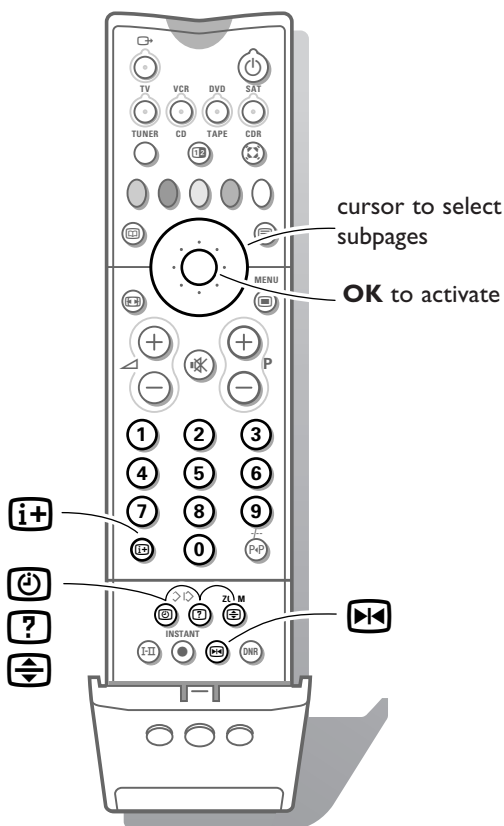

Select the index teletext page

Press the white colour key to display the main index (usually p.100).

Only for T.O.P teletext broadcasts :

T.O.P orders the pages in categories and adds other possibilities of enhancing ease of use.

Press **i+**. A T.O.P overview of the teletext subjects available is displayed. Not all TV channels broadcast T.O.P. teletext. When the teletext system is not T.O.P. teletext, a message appears at the top of the screen.

Select with the cursor up/down, left/right the desired subject and press the **OK** key in the centre of the cursor.

Select subpages

When a selected teletext page consists of different subpages, one of the subpages appears on the screen.

The coloured number in the first information line refers to the displayed subpage.

The other subpages can be selected in 2 ways :

With the cursor left/right

The other subpage numbers appear in white as soon as the transmission has found them. They are stored in the memory so that they are available while the teletext page is on screen.

Select with the cursor left/right the previous or the following subpage.

With the **0** key

- Enter the subpage number yourself:

Press **0**. Enter the desired subpage with the digit keys : e.g. 3 for the third page of seven subpages.

The TV searches for the selected subpage.

- Automatically rotating subpages:

Press **0** again to cancel the entered digit key for the subpage.

Now the subpages rotate automatically.

Press **0** again to select the subpages with the cursor left/right again.

Special teletext functions

Hold

Press **⏪** to stop the automatically rotating of the subpages or to stop the page counter from seeking when you have entered a wrong page number or when the page is not available.

Enter another page number.

Enlarge

Press **⏪** repeatedly to display the upper part, the lower part and then to return to the normal page size. When the upper part is displayed, you can scroll the text, line by line using the cursor up/down.

Reveal

Press **?** to reveal/conceal the hidden information, such as solutions to riddles and puzzles.

Select Continuous Subtitles

TV channels with teletext often transmit programmes with subtitling. For each TV channel you can store a subtitle page which will be displayed continuously if the programme being broadcast is transmitted with subtitles.

Switch on teletext and select the proper subtitle page from the index.
Switch off teletext.
Now the subtitle page is stored for the selected TV channel.

Once subtitles have been stored and **Subtitle On** has been selected they will automatically be displayed on the selected TV channel if subtitles are in the transmission.

Select **Subtitle On** or **Off** in the Features menu, see p. 12.
The subtitle symbol  appears when **Subtitle On** is selected.

Remark: you are in teletext mode, so only teletext functions are available.

Keys on top of the TV

Should your remote control be lost or broken you can still change some of the basic picture settings with the keys on top of the TV.

Press the **MENU** key repeatedly to select **Volume, Brightness, Colour, Contrast, Treble, Bass**.

Press the - or + keys to carry out the selected adjustment.

When the menu adjustment is not displayed, the - or + keys enable you to select the TV channels.

The selected adjustment automatically switches off when no action has been executed for 10 seconds.

Connect Peripheral Equipment

There is a wide range of audio and video equipment that can be connected to your TV. The following connection diagrams show you how to connect them.

Video recorder

Connect the aerial cables ①, ② and, to obtain the optimum picture quality, eurocable ③ as shown opposite.

easy LINK

If your video recorder is provided with the EasyLink function, the eurocable supplied with it should be connected to **EXTERNAL 2** to benefit from the EasyLink functionality.

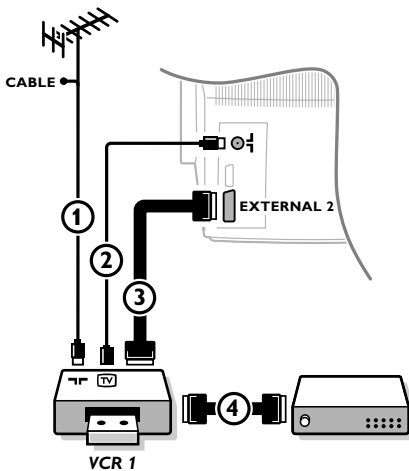

If the eurocable ③ is not used the following steps are required:

Search for and store the test signal of the video recorder

- ① Unplug the aerial cable ① from the aerial socket of your video recorder.
- ② Switch on your TV and put the video recorder on the test signal. (See the handbook for your video recorder.)
- ③ Search for the test signal of your video recorder in the same way as you searched for and stored the TV signals. See Installation, Searching for and storing TV channels, Manual installation, p. 5.
- ④ Store the test signal under programme number 0 or between 90 and 99.
- ⑤ Replace the aerial cable in the aerial socket of your video recorder after you have stored the test signal.

Decoder and video recorder

Connect a eurocable ④ to your decoder and to the special euroconnector of your video recorder. See also the video recorder handbook.

See Define Decoder/Descrambler prog. numbers, p. 7.

You can also connect your decoder directly to **EXTERNAL 1** or **2** with a eurocable.

Video recorder and other peripherals (except Digital Sources)

- ① Connect the aerial cables ①, ② and ③ as shown opposite. Better picture quality can be obtained if you also connect eurocable ⑤ to **EXTERNAL 2** and a eurocable ④ to **EXTERNAL 1**.
- ② Look for the test signal of your peripheral in the same way as you do for a video recorder.

When a video recorder is connected to **EXTERNAL 1** you can only record a programme from your TV.

Only when a video recorder is connected to **EXTERNAL 2** it is possible to record a programme from your TV as well as from other connected equipment. See Record with your video recorder, p. 25.

Note: **EXTERNAL 1** can handle CVBS and RGB, **EXTERNAL 2** CVBS, Y/C and RGB.

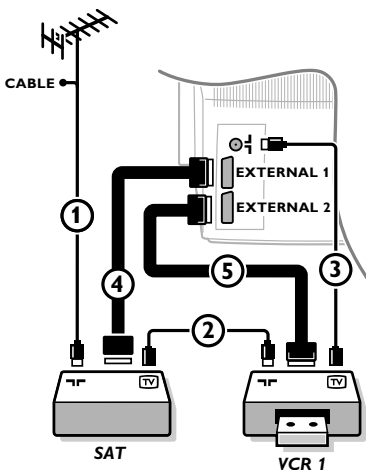

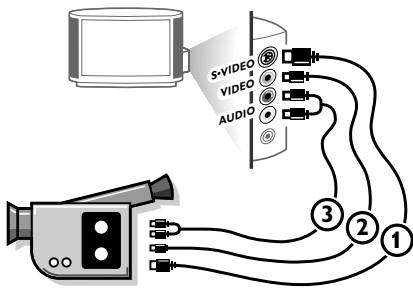

Camera & camcorder

- 1 Connect your camera or camcorder to sockets at the right side of your TV.
- 2 Connect the equipment to **VIDEO** ② and **AUDIO L** ③ for mono equipment.
Press the **I-II** key repeatedly to select the sound coming from one or both loudspeakers of your TV.
- 3 For stereo equipment also connect **AUDIO R** ③.

S-VHS quality with an S-VHS camcorder is obtained by connecting the S-VHS cables with the **S-VIDEO** input ① and **AUDIO** inputs ③.

Digital equipment (DVD, digital satellite tuner,...)

Connect your digital equipment with a eurocable ① to one of the euroconnectors (**EXT1** or **EXT2**), or with a cinch cable to the **VIDEO** input at the right side of the TV (see illustration above).

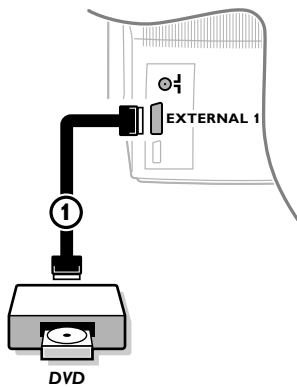

- 1 Press **Ⓞ** and **?** at the same time.

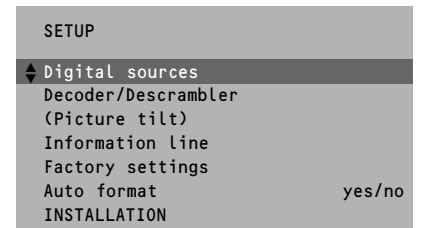

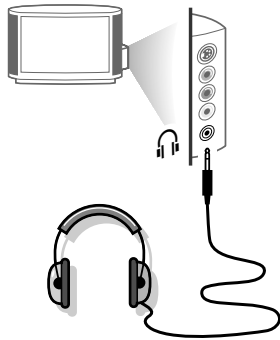

- 2 Select **Digital sources** in the Setup menu of the **INSTALLATION** menu and select:
 - **None** if you have no digital source connected,
 - **EXT1** or **EXT2** if you have connected your equipment to a euroconnector,
 - **FRONT** in case you connected to the right side of the TV,
- 3 Press the **Ⓞ** key to switch off all menus.

*Note: the low quality of some digital picture material may be the cause of digital image distortion. In this case select **Eco** under the **SMART PICTURE** key on the remote control as this setting is intended to improve distorted picture quality.*



Headphone

- 1 Insert the plug into the headphone socket  at the right side of the TV.
- 2 Press  on the remote control to switch off the internal loudspeakers of the TV.
*The headphone impedance must be between 8 and 4000 Ohm.
The headphone socket has a 3.5 mm jack.*

In the **SOUND** menu select **Headphone volume** to adjust the headphone volume. See p. 11.

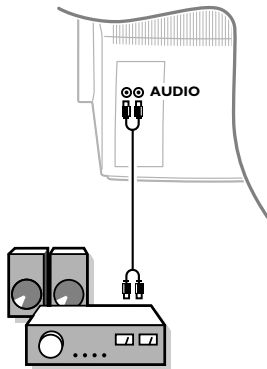

Audio equipment / Amplifier

Connect the audio cables to the audio input of your audio equipment and to **AUDIO L** and **R** at the back of your TV.

You can listen to your TV sound via your audio equipment.

If you want to connect more equipment to your TV, consult your dealer.

To select connected equipment

easy LINK

If the TV is connected to a video recorder with the EasyLink function, in some cases the TV will be switched on, even when it was in standby. (E.g. playback tape,...)
This is not possible when Child lock On is selected.

Equipment connected with an aerial cable only :

Select the programme number under which you have stored the test signal with the digit keys.

Equipment connected to a euroconnector or to the right side of the TV

Press the  key repeatedly to select **EXT1**, **EXT2** or **FRONT**, according to where you connected your equipment at the back or the right side of your TV.

Remark : Most equipment (decoder, video recorder, satellite receiver) carries out the switching itself.

If you want to change to TV channels?

Enter the programme number of the TV channel which you want to watch with the digit keys or press the **TV** key.

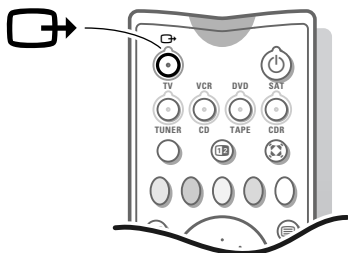

Audio and video equipment keys

Most of the audio and video equipment from our range of products can be operated with the remote control of your TV.

Press the **VCR**, **DVD**, **SAT**, **TUNER**, **CD**, **TAPE** or **CDR** key according to the equipment you want to operate with this remote control. See Use of the remote control, p. 8.

Video recorder

Press one of the video recorder keys after you pressed the **VCR** key:

- for record,
- ◀◀ for rewind,
- for stop,
- ▶ for play,
- ▶▶ for fast forward,
- /- for selecting 1- or 2-digit programme numbers from the video recorder,
- P + for sequential programme selection from the video recorder tuner,
- 0 to 9 to select a programme number from your video recorder tuner,
- ⏻ to switch the video recorder to standby
- ⌚ VCR timer

These keys function with equipment which use the RC5 signalling standard.

easy LINK

If your video recorder has the EasyLink function, the key **INSTANT** ● for recording, under the door of the remote control, can be operated in the TV mode.



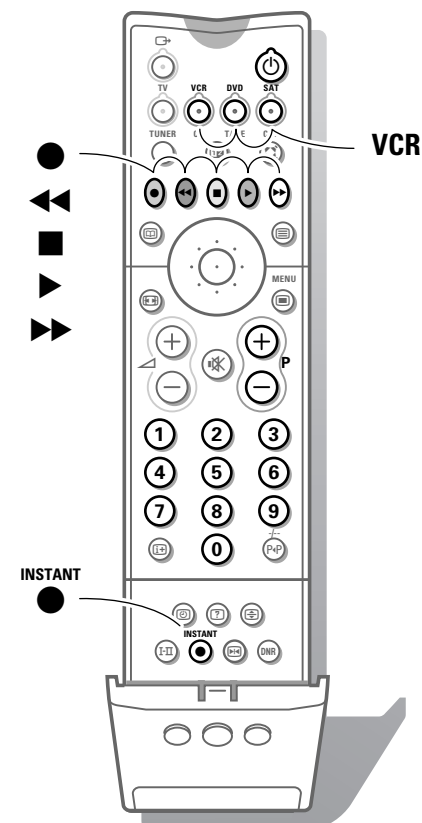

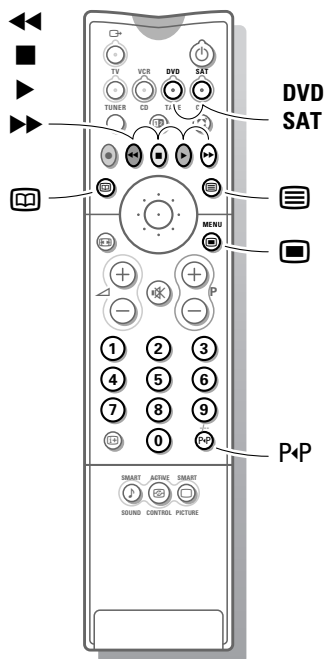



If your EasyLink video recorder has the system standby function, when you press the  key for 3 seconds, both TV and the video recorder are switched to standby.





DVD keys

Press one of the following keys after you have pressed the **DVD** key.

-  to switch the DVD menu on or off
- P+P** to select a DVD chapter
-  to select a DVD title
-  to select your choice of subtitle language
-  to search down
-  to stop
-  to play
-  to search forward
-  pause
- 0-9** to select a programme number from your DVD

These keys function with equipment which use the RC6 signalling standard and with Philips DVD players.

Satellite receiver





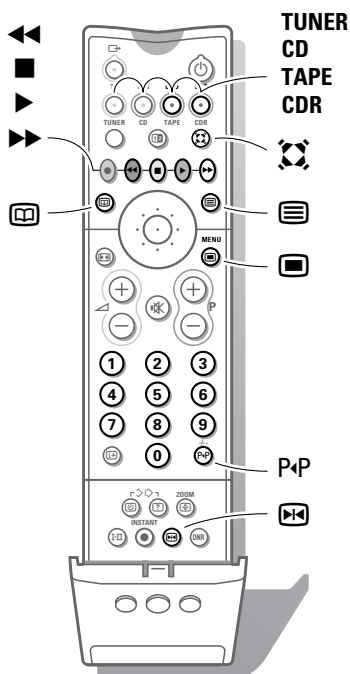





Press one of the TV keys after you have pressed the **SAT** key.

These keys function with equipment which use the RC5 signalling standard.



Tuner, CD, Tape and CDR keys

Press one of the following keys after you have pressed the **TUNER, CD, TAPE** or **CDR** key.

-  to switch the menu on or off (tuner)
- P+P** to select a frequency (tuner)
-  to record
-  to search down (tuner); rewind (CD/tape); speed down (CDR)
-  stop
-  play
-  to search up (tuner); forward (CD/tape); speed up (CDR)
-  RDS display (tuner); info on screen (CD/CDR)
-  RDS news/TA (tuner); select following disc (CD/CDR)
-  pause (CD/CDR/tape)
-  surround modes (CD/CDR/tape)
- + P -** next/previous (CD)

Record with your video recorder without EasyLink

To record S-VHS quality, connect an S-VHS peripheral directly to the video recorder.

Record a TV programme

- 1 Select the programme number on your video recorder.
- 2 Set your video recorder to record.
See the handbook for your video recorder.

Switching programme numbers on your TV does not disturb recording !

Record a programme on your video recorder connected to EXTERNAL 2 from Audio/Video equipment connected to EXTERNAL 1 or to sockets on the right side of the TV

- 1 Switch on the equipment.
- 2 Select the right external on your video recorder.
- 3 Set your video recorder to record.
You record what you are watching on the screen.

Do not switch programme numbers or do not switch off your TV when you are recording !

Record with your video recorder with EasyLink

easy LINK

If you have connected an S-VHS video recorder provided with the EasyLink function, you can record S-VHS-quality from an S-VHS peripheral connected to the right side of the TV. (E.g. from an S-VHS camcorder.)

In TV mode, it is possible to start a direct recording of the programme which is being displayed on the TV screen.

Press the **INSTANT** ● record key, under the door of the remote control.

The video recorder switches on from standby and a message of what is being recorded appears on the screen.

The video recorder starts recording the programme you are watching.

Switching programme numbers on your TV does not disturb recording !

When recording a programme from a peripheral connected to EXTERNAL 1 or FRONT, you can not select another TV programme on the screen.

To watch TV programmes again, press the programme number you want to select twice.

Attention: the recording is stopped and your video recorder switches to standby.

If you switch to standby during recording of a programme from a peripheral connected to EXTERNAL 1 or FRONT, the blinking lamp on the front of your TV indicates that you are still recording. The blinking stops after the recording is finished.

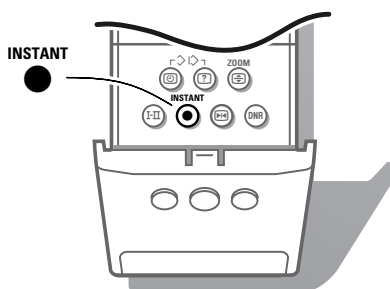

Record with your video recorder with NEXTVIEWLink



If your video recorder is equipped with NEXTVIEWLink, and you tagged one or more programmes to be recorded automatically in the NEXTVIEW mode, it is not necessary for the TV to be in the standby mode or switched on for the recording to start.

Tips

Care of the screen

Clean the TV with a slightly damp soft cloth. Do not use abrasive solvent as it can damage the TV screen.

Poor Picture

Have you selected the correct TV system? Is your TV or house aerial located too close to loudspeakers, non-earthed audio equipment or neon lights, etc.?

Mountains or high buildings can cause double pictures or ghost images.

Sometimes you can improve the picture quality by changing the direction of the aerial.

Is the picture or teletext unrecognisable? Check if you have entered the correct frequency. See Installation, p. 5.

Are brightness and contrast out of adjustment? Select Factory settings in the Setup menu, p. 7.

Sometimes poor picture quality is possible when having activated an S-VHS camera or camcorder connected to the right side of your TV and another peripheral is connected to **EXT1** or **EXT2** at the same time. In this case switch off one of the other peripherals.

No picture

Is the aerial connected properly? Are the plugs tightly connected in the aerial socket? Is the aerial cable in good condition and does it have suitable plugs?

Are the connection facilities to a possible second TV in good condition? If in doubt, consult your dealer.

No sound

No sound on any channel? Check the volume isn't at minimum. Is the sound interrupted with the mute key ?

Remote control

If your TV no longer responds to the remote control, the batteries may be dead. You can still use the **MENU** key and the **-/+** keys at the top of your TV.

Menu

Have you selected the wrong menu? Press the  key again to exit from the menu.

NEXTVIEW - No information

See Acquisition and updating of NEXTVIEW information, p. 16.

No solution

Switch your TV off and then on again once.

Never attempt to repair a defective TV yourself.

Check with your dealer or call a TV technician.

End of life directives

Philips is paying a lot of attention to produce environmentally-friendly in green focal areas. Your new TV contains materials which can be recycled and reused.

At the end of its life specialised companies can dismantle the discarded TV to concentrate the reusable materials and to minimise the amount of materials to be disposed of.

Please ensure you dispose of your old TV according to local regulations.

How to dispose of dead batteries?

The batteries supplied do not contain the heavy metals mercury and cadmium. Nevertheless in many countries dead batteries may not be disposed of with your household waste. Please ensure you dispose of dead batteries according to local regulations.

Index

- a** ACI, 5
 - active control, 9
 - auto format, 7
 - automatic installation, 5
- b** bass, 11
 - bilingual broadcast, 10
- c** camcorder, 21
 - child lock, 12
 - continuous subtitles, 19
 - country, 4
- d** decoder/descrambler, 7
 - digital scan, 11
 - digital sources, 21
 - dual screen, 9
 - DVD, 24
 - dynamic contrast, 11
- e** easy text, 17
 - eurocable, 20
- f** factory settings, 7
 - favourite programmes, 6
- freeze, 10
- frequency, 5
- g** give name, 6
- h** headphone, 22
 - hue, 11
- i** incredible surround, 8
 - info on screen, 8
 - information line, 7
 - interrupt the sound, 8
- l** language, 4
- m** manual installation, 5
 - menu language, 4
- n** NEXTVIEW, 13
 - nicam, 10
- p** picture adjustments, 11
 - picture format, 10
 - picture tilt, 7
 - programme list, 12
 - programme selection, 8
- r** recording, 25
 - reshuffle, 6
- s** satellite receiver, 24
 - search for TV channels, 5
 - setup, 7
 - sleeptimer, 12
 - smart picture and sound, 9
 - sound adjustments, 11
 - stereo, 10
 - store TV channels, 4
 - subpages teletext, 18
 - S-VHS, 25
 - switch TV on, 3
- t** teletext, 17
 - triple, 11
- v** video recorder, 20
 - volume, 8

Glossary

100 Hz

100 Hertz provides a superior solution to the problem of picture flicker which is particularly noticeable with larger screen sizes. In a conventional TV, the picture area is scanned 50 times a second (50 Hertz) – a frequency which is still detectable by the human eye in the form of a flickering picture. In 100 Hertz sets, the picture area is scanned at a rate of 100 times per second (100 Hertz). At this frequency, the eye cannot detect flicker, resulting in a clearer picture which is more relaxing to the eye.

Automatic Channel Installation (ACI)

Automatically installs all TV channels in the same order as offered by your cable company, provided of course that the data is transmitted. It also automatically includes programme number and programme name. With ACI, channel installation is fully automatic, simple and fast.

Child lock

Feature to prevent unauthorised use of your TV.

Digital Scan

If you look at a television screen you will see small imperfections in the picture caused by line vibration. Digital Scan (an internal process) removes interline flicker. When combined with 100 Hz, you will see a totally stable image.

Easy Link

Digital 'intelligent' ESI bus-system between TV and VCR (Scart connection required). Turns source selection and control into a one-button operation.

Easy Text

Teletext memory that automatically memorises Teletext pages and gives you instant access to them.

Euroconnector

A 21-pin connector system enabling you to simply connect various types of audio/video and computer equipment.

Menu

On-screen display of functions and facilities in a well-organised survey, which you can select using your remote control.

NEXTVIEW

NEXTVIEW is a new feature to assist the TV and VCR user in selecting the programmes she or he likes to watch from a television programme guide on the screen. It enables the user to see a description of every programme, and mark interesting programmes to be reminded (auto TV on) or recorded (NEXTVIEWLink video recorder required).

NTSC

The broadcasting system used in the USA, Japan and parts of South America and Southeast-Asia.

Smart Picture and Sound controls

Keys on the remote control to select predefined picture and sound settings.

Sleeptimer

Function with which you can set a time period after which the TV should switch itself to standby.

Picture Freeze

TV mode which allows you to "freeze" a certain image in order to study a specific detail at ease, e.g. to make notes of certain programme information like phone numbers.

Teletext

See also Easy Text
WST: World Standard Teletext.
FLOF: Full Level one Features. System applied by the BBC, RVE... that provides a fast access to the teletext pages.
TOP: Table of (Teletext) Pages. German system for an easy access to the teletext pages.

Tint

TV-function to modify the general colour balance between cool and warm and to adjust it according to your personal preference.

Inhaltsverzeichnis

Einstellung

- Ihre Fernbedienung **2**
- Vorbereitung **3**
- Einstellung **4**
- Speichern der Fernsender **4**
 - Wahl der Menüsprache und des Landes **4**
 - Automatische Einstellung **5**
 - Manuelle Einstellung **5**
- Namen geben **6**
- Umprogrammieren **6**
- Vorzugsprogramme wählen **6**
- Grundeinstellung programmieren **7**

Bedienung

- Benutzung der Fernbedienung **8-10**
- Benutzung der Menüs
 - Bildmenü **11**
 - Tonmenü **11**
 - Menü der Sonderfunktionen **12**
- NEXTVIEW **13-16**
- Videotext/Teletext **17-19**

- Die Tasten oben am Fernsehgerät **19**

Periphere A/V-Geräte anschließen

- Anschluß und Wahl der Geräte **20-23**
- Fernbedienungsfunktionen für periphere Geräte **23-24**
- Aufnahme **25**

- Nützliche Hinweise 26**
- Inhaltsverzeichnis 26**
- Lexikon 27**



Die EasyLink-Wahlmöglichkeiten stützen sich auf das Prinzip der "Bedienung mittels einer einzigen Taste". Das bedeutet, daß eine bestimmte Anzahl aufeinanderfolgender Handlungen zur gleichen Zeit durchgeführt werden, z.B. sowohl am Fernsehgerät wie auch am Videorecorder, wenn beide mit einer EasyLink-Steuerung versehen und über ein Euro-A/V-Kabel, das mit dem Videorecorder geliefert wird, verbunden sind.

Vorbereitung

Ihre Fernbedienung

Periphere A/V-Geräte S. 23

Wahl von EXT1, EXT2 oder

FRONT

Wahl von TV, Videorecorder (VCR),
DVD, Satellit (SAT), TUNER, CD,
TAPE oder Aufnehmbar auf CD (CDR).

kein Funktion

Dual Bild ein S. 9

Incredible Surround ein/aus S. 8

NEXTVIEW/Videotext Guide
ein/aus S. 13

Bildformat S. 10

Lautstärke auf/ab S. 8

Ton ausgeschaltet S. 8

Programmwahl S. 8

Bildschirmanzeige S. 8

vorheriges Programm S. 8

Videorecorder/DVD Funktion S. 8

Zweikanalton + Toninfo S. 10
Wahl der Videotext/Teletext-
Sprachgruppe S. 17

EasyLink S. 11

INSTANT direkte Aufnahme

Standbild S. 10

Videotextseite Seitenstopp S. 18

Bereitschaft S. 8

Farbtasten

- Wahl von NEXTVIEW S. 13
- direkte VT/TXT-Seite oder
Thema S. 17

Audio- und Videogeräte S. 23-24

Videotext/Teletext ein/aus
S. 17

Hauptmenü ein/aus S. 8

Wahl abrufen S. 11

OK Wahl aktivieren

Einstellung S. 4

Videotext S. 18

- Zeitanzeige/Subseiten
- verborgene Information
Anzeige des PDC/VPS-Kodes
- vergrößern
- DNR kein Funktion

Smart Controls

- Smart Ton S. 9
- Aktivregelung ein/aus S. 9
- Smart Bild S. 9

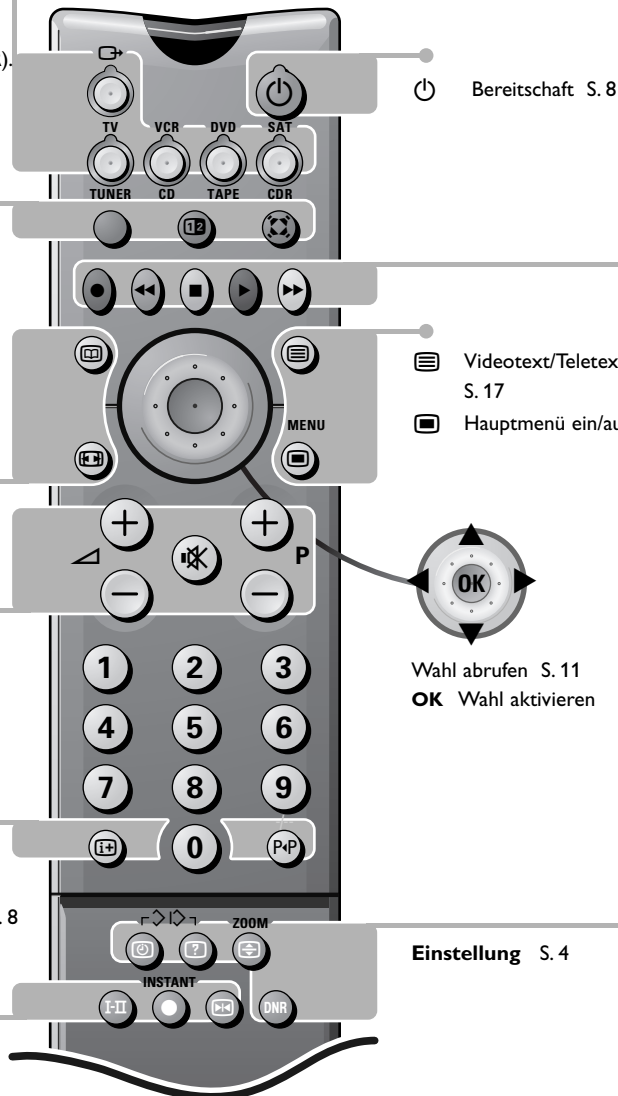

Vorbereitung

- 1 Stellen Sie das Fernsehgerät auf einen festen Untergrund.**
Lassen Sie zur Belüftung an allen Seiten mindestens 5 cm, um das Gerät herum frei. Stellen Sie das TV-Gerät nicht auf einen Teppich.
Zur Vermeidung möglicher Gefahren, bitte keine Gegenstände auf das Gerät stellen.
Vermeiden Sie, daß das Fernsehgerät in der Nähe einer Hitzequelle oder an einem Platz in der prallen Sonne aufgestellt wird, und jeden direkten Kontakt mit Regen oder Wasser.
- 2 Stecken Sie den Antennenstecker fest in die Antennenbuchse**  **an der Rückseite des Fernsehgerätes.**

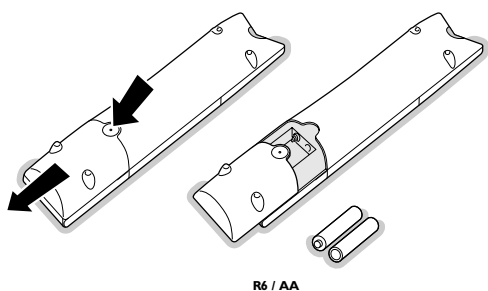
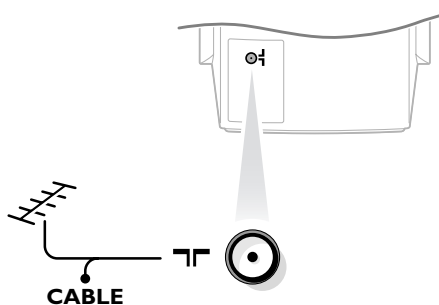

R6 / AA

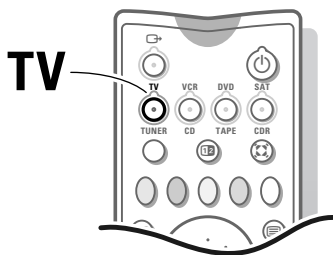

- 3 Schließen Sie das Fernsehgerät an eine Netzsteckdose mit einer Netzspannung von 220V-240V.**
Um eine Beschädigung des Netzkabels zu vermeiden, die einen Brand oder einen elektrischen Schlag verursachen könnte, stellen Sie den Fernseher bitte niemals auf das Netzkabel.
- 4 Fernbedienung:** Nehmen Sie den Deckel des Batteriefaches ab.
Legen Sie die beiden mitgelieferten Batterien (Typ R6-1,5V) ein.
Drücken Sie die **TV**-Taste, um sicher zu sein, daß Ihre Fernbedienung im TV-Modus ist.

Die für die Fernbedienung Ihres neuen Fernsehgerätes mitgelieferten Batterien enthalten nicht die Schwermetalle Quecksilber und Cadmium. Trotzdem dürfen in verschiedenen Ländern, leere Batterien nicht mit dem Hausmüll entsorgt werden. Bitte, erkundigen Sie sich, wie leere Batterien, den örtlichen Vorschriften entsprechend, zu entsorgen sind.

Bemerkung: Die Fernbedienung funktioniert nur mit Fernsehgeräten, die RC6-Fernbedienungsbefehle benutzen.

- 5 Fernsehgerät einschalten:** Drücken Sie die Netzaste  vorne am Fernsehgerät. Ein grünes Licht und der Bildschirm leuchten auf.
Wenn das Licht rot aufleuchtet, drücken Sie die **- P +** Taste auf der Fernbedienung.

Das grüne Licht blinkt jedesmal wenn Sie eine Taste auf der Fernbedienung drücken. Bei der **ersten Inbetriebnahme** des Fernsehgerätes erscheint das Menü **MENÜSPRACHE** automatisch auf dem Bildschirm. Abwechselnd erscheinen die Erklärungen automatisch in verschiedenen Sprachen. Wählen Sie Ihre eigene Sprache und drücken Sie die **OK**-Taste auf der Fernbedienung.

Gehen Sie weiter nach Seite 4.

Einstellung

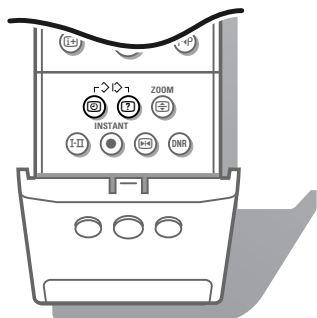

Menü EINSTELLUNG wählen

- 1 Öffnen Sie die Klappe auf der Fernbedienung
- 2 Drücken Sie zur gleichen Zeit die Tasten und .

Die Benutzung der Menüs

- 1 Benutzen Sie die Cursor-Tasten auf/ab, links/rechts, um einen Menü-Punkt zu wählen.
- 2 Drücken Sie die **OK**-Taste im Zentrum des Cursor-Feldes, um das Gewählte aufzurufen.
- 3 Drücken Sie die -Taste, um wieder in das Menü zurückzukehren oder um es auszuschalten.

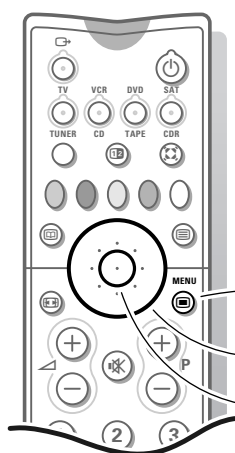

zurückkehren oder Menü ausschalten
Menü-Punkt wählen
OK-Taste zum aktivieren

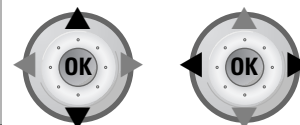
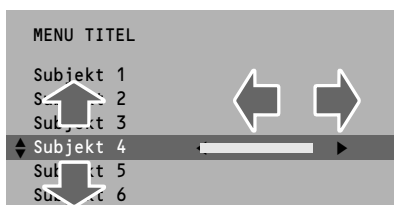

Fernsehsender speichern



Nachdem ein neuer oder zusätzliche Fernsehsender gespeichert worden ist, wird das Fernsehgerät automatisch diesen Fernsehkanal/die Fernsehkanäle dem Videorecorder weiterleiten wenn der mit einer EasyLink-Steuerung versehen ist. Die Angabe **EasyLink : Übertragung** erscheint auf dem Bildschirm. Die Programmliste des Videorecorders ist nun mit der des Fernsehgerätes völlig identisch. Wenn das Fernsehgerät mit einem Videorecorder, der mit einer NEXVIEWLINK-Steuerung versehen ist, verbunden ist, überträgt das Fernsehgerät auch automatisch dem Videorecorder die von Ihnen gewählte Sprache, und das von Ihnen gewählte Land.

Ihre Menüsprache und Ihr Land wählen

Zunächst müssen Sie die Sprache und das Land wählen.

- 1 Wählen Sie **Menüsprache** und drücken Sie die **OK**-Taste im Zentrum des Cursor-Feldes.
- 2 Wählen Sie Ihre Sprache und drücken Sie die **OK**-Taste im Zentrum des Cursor-Feldes. Benutzen Sie den Cursor auf/ab, um das ganze Verzeichnis zu durchlaufen und um andere Sprachen auf dem Bildschirm sichtbar zu machen.
- 3 Wählen Sie **Land** und drücken Sie die **OK**-Taste im Zentrum des Cursor-Feldes.
- 4 Wählen Sie das jeweilige Land oder die Region, in der Sie sich jetzt befinden und drücken Sie die **OK**-Taste im Zentrum des Cursor-Feldes. Benutzen Sie den Cursor auf/ab, um das ganze Verzeichnis zu durchlaufen und um andere Länder auf dem Bildschirm sichtbar zu machen.

Weitere wählen, wenn keines der angegebenen Länder zutrifft.

Jetzt gibt es zwei Möglichkeiten, um die Fernsehsender zu suchen und zu speichern: durch **Automatische Einstellung** oder durch **Manuelle Einstellung** (einen Sender nach dem anderen suchen). Treffen Sie Ihre Wahl und drücken Sie die **OK**-Taste im Zentrum des Cursor-Feldes.



Automatische Einstellung

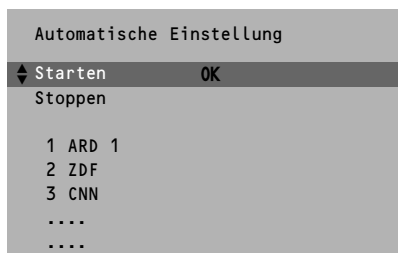
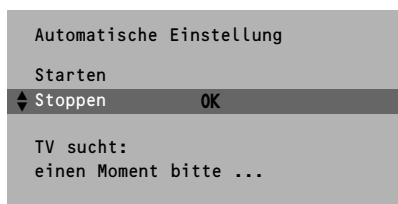

Im Menü Automatische Einstellung **Starten** wählen und die **OK**-Taste im Zentrum des Cursor-Feldes drücken, um den Suchlauf zu starten. Sämtliche Fernsehsender werden automatisch gesucht und gespeichert. Wenn ein Kabelnetzwerk, ACI (Automatic Channel Installation - automatische Fernsehsendereinstellung) sendet, oder wenn eine Kabelgesellschaft ermittelt wird, die eine Videotext-Seite mit den Frequenzen und den Programmnamen aller Fernsehsender sendet, die empfangen werden können, wird die Suche unterbrochen und eine Programmliste erscheint. Die Programmliste übernimmt automatisch alle Programmnummern oder übertragene Fernsehsender.

*Es ist möglich, daß der Kabelnetzbetreiber ein eigenes Kanalwählménú ausstrahlt. Die Aufmachung und der Inhalt sind von der Kabelfernsehgesellschaft vorgegeben. Wählen Sie zwischen den angebotenen Möglichkeiten mit den Cursor-Tasten auf/ab, links/rechts und drücken Sie die **OK**-Taste im Zentrum des Cursor-Feldes.*

Drücken Sie die **■**-Taste um das Menü zu verlassen.

Sehen Sie weiter auf Seite 6.

Manuelle Einstellung

Das Suchen und Speichern von Fernsehsendern wird Sender für Sender vorgenommen. Sie müssen jeden Schritt des Manuelle-Einstellung-Menüs durchlaufen.

Wähl-Mode erscheint und leuchtet nur auf, wenn das gewählte Land auch diese Kanalwahl bietet (E-Kanäle für über Antenne zu empfangende Kanäle, S-Kanäle für über Kabel zu empfangende Kanäle).

Sie können entweder die Kanalnummer oder die Frequenz eingeben.

- 1 Das Fernsehsystem wählen
Wählen Sie das jeweilige Land oder die Region, aus der Sie den Fernsehsender wählen möchten. Sind Sie an das Kabelfernsehnetz angeschlossen, wählen Sie das jeweilige Land oder die Region, in der Sie sich jetzt befinden.
- 2 Drücken Sie den Cursor nach unten und geben Sie mittels der Nummerntasten die Programmnummer ein.
- 3 Suche der Fernsehsender
Drücken Sie den Cursor-Tasten links/rechts. Die Frequenz oder die Kanalnummer wird erhöht, bis ein Fernsehsender gefunden ist.

Selbst einen Fernsehsender eingeben

Wenn Sie die Frequenz oder die E- bzw S-Sendernummer kennen, geben Sie direkt die 3 Ziffern oder die Frequenz mit den Zifferntasten 0 bis 9 ein. Besorgen Sie sich eine Frequenzliste bei Ihrer Kabelfernsehgesellschaft oder beim Fachhändler, oder ziehen Sie die Frequenztabelle auf der Innenseite des hinteren Umschlags dieser Gebrauchsanweisung zu Rate.

- 4 Feinabstimmung
Im Fall eines schlechten Empfangs, können Sie den Empfang nachbessern, indem Sie mit der Cursor-Taste links/rechts die Frequenz feineinstellen.
- 5 Die Schritte 1 bis 4 speichern
Wählen Sie **Speichern** und drücken Sie die **OK**-Taste im Zentrum des Cursor-Feldes.

Wiederholen Sie jeden Schritt, wenn Sie einen anderen Fernsehsender speichern wollen.

- 6 Drücken Sie die **■**-Taste um das Menü zu verlassen.

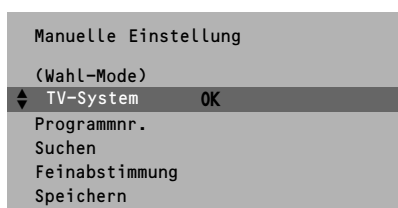

Namen geben

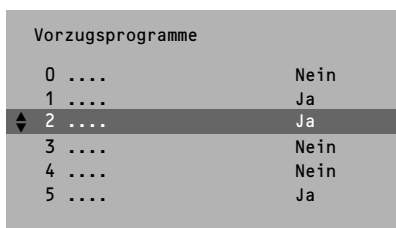
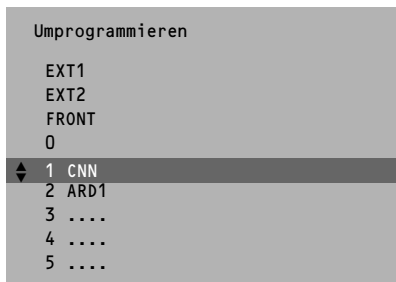
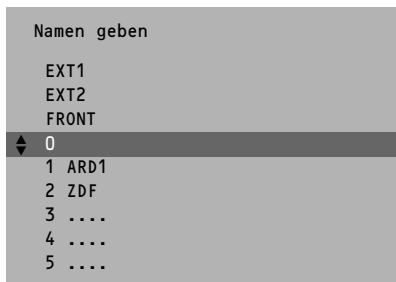
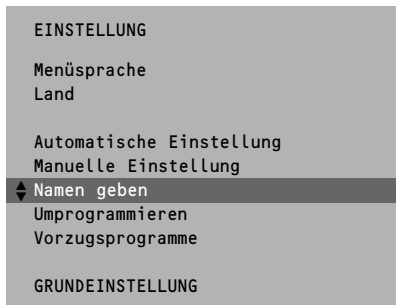

Es ist möglich, einen gespeicherten Sendernamen zu ändern, oder jenen Kanälen einen Namen zu geben, für die noch keiner vergeben wurde. Den Programmnummern 0 bis 99 kann ein Name von höchstens 5 Buchstaben oder Ziffern zugeordnet werden, z.B. ARD, ZDF, .. Zwischen 99 und 0 kann den angeschlossenen Peripheriegeräten auch ein Name gegeben werden.

- 1 Wählen Sie **Namen geben** im Menü **EINSTELLUNG**, und drücken Sie die **OK**-Taste im Zentrum des Cursor-Feldes.
- 2 Wählen Sie die Programmnummer.
- 3 Drücken Sie die **OK**-Taste im Zentrum des Cursor-Feldes.
- 4 Wählen Sie das Zeichen mit den Cursor-Tasten auf/ab.
- 5 Wählen Sie die nächste Position mit den Cursor-Tasten rechts.
- 6 Wählen Sie das nächste Zeichen.
- 7 Drücken Sie die **OK**-Taste im Zentrum des Cursor-Feldes, wenn fertig.
- 8 Drücken Sie die **EXIT**-Taste, um zum **EINSTELLUNGSMENÜ** zurückzukehren.

Die Leerstelle, die Zahlen und andere Sonderzeichen befinden sich zwischen Z und A.

Änderung der Programmliste

Die zugewiesenen Programmnummern **können** nach eigener Wahl neu geordnet werden.

- 1 Wählen Sie **Umprogrammieren** im Menü **EINSTELLUNG**, und drücken Sie die **OK**-Taste im Zentrum des Cursor-Feldes.
- 2 Wählen Sie die Programmnummer des Fernsehsenders, dessen Programmnummer Sie ändern möchten.
- 3 Drücken Sie die **OK**-Taste im Zentrum des Cursor-Feldes.
- 4 Wählen Sie selbst die neue Nummer, durch die Sie die vorhin gewählte Nummer ersetzen wollen.
- 5 Drücken Sie die **OK**-Taste im Zentrum des Cursor-Feldes. Wiederholen Sie dieses Umsortieren, bis alle Fernsehsender die gewünschte Nummer bekommen haben.
- 6 Drücken Sie die **EXIT**-Taste, um zum **EINSTELLUNGSMENÜ** zurückzukehren.

Vorzugsprogramme wählen

Nach der Festlegung als Vorzugsprogramm, können die Fernsehsender schnell durch Drücken der **+ P** - Taste durchlaufen werden. Es werden nur die Fernsehsender der Vorzugsliste eingeblendet. Fernsehsender, die nicht in der Vorzugsliste programmiert wurden, können immer noch mit den Zifferntasten gewählt werden. Standard werden alle programmierten und eingegebenen Fernsehsender der Liste der Vorzugssender zugefügt.

- 1 Wählen Sie **Vorzugsprogramme** im Menü **EINSTELLUNG**, und drücken Sie die **OK**-Taste im Zentrum des Cursor-Feldes.
- 2 Wählen Sie Ihre Vorzugsprogrammnummer.
- 3 Wählen Sie **ja** oder **nein** mit den Cursor-Tasten links/rechts.
- 4 Wiederholen Sie für jeden Fernsehsender, den Sie als einen bevorzugten oder nicht bevorzugten Fernsehsender einführen wollen.
- 5 Drücken Sie die **EXIT**-Taste, um zum Einstellungsmenü zurückzukehren.



Damit NEXTVIEW richtig funktionieren kann, muß der erste Fernsehsender aus der Liste Ihrer Vorzugssender über Videotext/Teletext ebenfalls das genaue Datum und die genaue Uhrzeit übermitteln.

Grundeinstellung programmieren

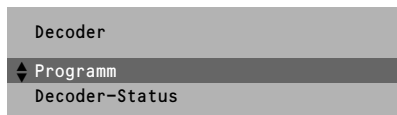
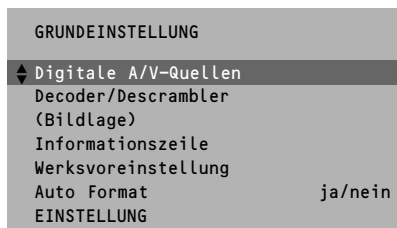
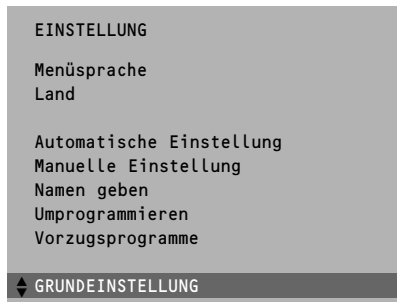

Das Menü Grundeinstellung ermöglicht es Ihnen, jene Einstellungen vorzunehmen, die nur als einmalig betrachtet werden, und die weiter keine Beziehung zur Eingabe der Fernsendeder in Ihr Fernsehgerät haben. Das Menü Grundeinstellung enthält Wahlmöglichkeiten, die sorgen für die Einstellungen der verschiedenen Funktionen, Sonderfunktionen und Leistungen Ihres Fernsehgeräts, und für die Einstellungen von eventuell an Ihr Fernsehgerät angeschlossenen peripheren Geräten.

- 1 Benutzen Sie die Cursor-Tasten auf/ab, links/rechts, um einen Menü-Punkt zu wählen.
- 2 Drücken Sie die **OK**-Taste im Zentrum des Cursor-Feldes, um das Gewählte zu aktivieren.
- 3 Drücken Sie die **■**-Taste, um zurückzukehren oder um das Menü auszuschalten.

Digitale A/V Quellen

Siehe Periphere Geräte anschließen, S. 21, um Ihre digitale Bildquelle wie DVD, digitaler Satelliten Tuner oder ein ähnliches Gerät anzuschließen.

Programmnummern für Ihren Decoder speichern

Falls Sie einen Decoder angeschlossen haben, siehe S. 20, können Sie eine oder mehrere Programmnummern als bevorzugte Decoder-Programmplätze definieren. Drücken Sie den Cursor-Tasten links/rechts, um zwischen **Aus**, **EXT1** oder **EXT2**, um den Euro-A/V-Anschluß, an dem der Decoder angeschlossen wurde, zu wählen. Wählen Sie **aus**, wenn Sie die Programmnummer nicht als Decoderprogrammplatz aktivieren wollen.

Wählen Sie den A/V-Eingang **EXT2**, wenn ein Decoder an Ihrem Videorecorder, der mit einer EasyLink-Steuerung versehen ist, verbunden ist.

Wenn Sie dann den Decoder anwählen, erscheint die Angabe **EasyLink : Übertragung vorprogrammierte Programme....** auf dem Bildschirm.

Bildlage justieren (falls vorhanden)

Wählen Sie **Bildlage** mit den Cursor-Tasten auf/ab.

Halten Sie den Cursor-Tasten links/rechts eingedrückt, um die Schiefelage des Bildes zu beseitigen.

Informationszeile

Wählen Sie **Ein** und nach der Wahl eines Fernsendeders, oder wenn Sie die Taste **i+** auf der Fernbedienung gedrückt haben, kann der Fernsendeder, der auch Videotext/ Teletext sendet, den Namen des Senders, den Titel des gesendeten Programms oder eine andere Mitteilung mitsenden. Davon gibt es eine Anzeige auf dem Bildschirm, neben den Informationen über Ton und Bildformat.

Wenn **Aus** gewählt wird, werden Informationen über Ton und Bildformat erst nach der Wahl eines Fernsendeders, oder nachdem die **i+**-Taste gedrückt wurde, auf dem Bildschirm gezeigt

Werksvoreinstellung

Wählen Sie **Werksvoreinstellung** und drücken Sie die **OK**-Taste, um die bereits werkseitig festgelegten Bild- und Toneinstellungen wiederherzustellen.

Auto Format

Wenn Sie **Auto Format Ja** wählen, wird das Bildschirm automatisch möglichst viel mit dem Bild gefüllt werden wenn Fernsehprogramme keine speziellen Signale tragen, die das richtige Bildformat ermitteln. Mit der **■**-Taste der Fernbedienung können Sie andere Bildformate wählen (siehe S. 10).

Einstellung

Wählen Sie **Einstellung**, und drücken Sie die **OK**-Taste im Zentrum des Cursor-Feldes, um sofort zum Menü **EINSTELLUNG** zurückzukehren.

- 4 Drücken Sie mehrmals die **■**-Taste um das Menü zu verlassen.

Bedienung

Benutzung der Fernbedienung

Periphere A/V-Geräte wählen

Drücken Sie mehrmals diese Taste, um **EXT1**, **EXT2** oder **FRONT**, zu wählen, entsprechend dem Anschluß Ihres Gerätes (S. 23).

TV VCR DVD SAT TUNER CD TAPE CDR

Drücken Sie eine dieser Tasten, um die Fernbedienung sofort für den Fernseh-, Videorecorder-, DVD- oder Satellit-Modus zu benutzen. Eine grüne LED leuchtet auf. Drücken sie innerhalb von 3 Sekunden die selbe Taste ein zweites Mal, um die Fernbedienung in jenem Modus, wie unterhalb der Taste angegeben wird (Tuner, CD, Videoband, aufnehmbar auf CD), zu benutzen.

Eine rote LED leuchtet auf. Drücken Sie erneut die Taste, um zur Funktion, wie oberhalb der Taste angegeben, zurückzukehren.

Bereitschaft

Das Fernsehgerät ist ausgeschaltet und die rote LED-Anzeige leuchtet auf (ein orange Licht, falls es sich um das Sammeln von NEXTVIEW-Informationen handelt). Um das Fernsehgerät erneut einzuschalten, drücken Sie die **+ P** - oder die Zifferntasten. Wenn Ihr EasyLink Videorecorder mit einer System Bereitschaft versehen ist und wenn Sie diese Taste während drei Sekunden eingedrückt halten, werden sowohl das Fernsehgerät wie das Videogerät vorübergehend in den Bereitschaftszustand umgeschaltet.

Ihr Fernsehgerät verbraucht im Bereitschaftsbetrieb Energie. Da Energieverbrauch zur Luft- und Wasserverschmutzung beiträgt, empfehlen wir Ihnen, Ihr Gerät nachts nicht im Bereitschaftsbetrieb zu belassen, sondern abzuschalten. Sie sparen Energie.

Incredible Surround (Superton)

Bei **MONO**-Sendungen ergibt sich ein Raumklang-effekt, wenn diese Funktion aktiviert ist.

Im **STEREO** Tonmodus, wenn **Incredible Surround ein** gewählt ist, entsteht der Eindruck, die Lautsprecher wären weiter räumlich voneinander entfernt.

Videotext ein/aus siehe S. 17

Hauptmenü ein/aus siehe S. 11

Lautstärke

Drücken Sie - oder +, um die Lautstärke zu regeln.

Zeitweilige Tonunterbrechung

Unterbricht den Ton vorübergehend oder schaltet ihn wieder ein.

P **Fernsehsender wählen**

Um die im Vorzugsprogramm-Menü programmierten Fernsehsender zu durchlaufen,

Videorecorder siehe S. 23

NEXTVIEW/Videotext Progr. Guide ein/aus siehe S. 13

Bildschirmanzeige

Drücken Sie 5 Sekunden lang die Taste, um die vergrößerte oder die reduzierte Darstellung der Fernsehsender und der Programminformationen auf dem Bildschirm zu aktivieren oder zu inaktivieren.

Drücken Sie ganz kurz, um Auskünfte über den gewählten Fernsehsender, das gewählte Programme, den Tonempfang, das gewählte Bildformat und die noch restliche, von der automatischen Abschaltung programmierte Zeitdauer auf dem Bildschirm erscheinen zu lassen.

0/9 **Zifferntasten**

Um einen Fernsehsender zu wählen.

Für eine zweistellige Programmnummer müssen Sie die zweite Ziffer innerhalb von 2 Sekunden eingeben.

Um unmittelbar auf einen gewählten Fernsehsender mit einstelliger Nummer zu schalten, müssen Sie die Zifferntaste ein bißchen länger gedrückt halten.

P/P **Vorheriges Programm**

Der vorher gewählte Fernsehsender erscheint wieder. Die **-/-** Anzeige hat eine Videorecorder/DVD-Funktion.

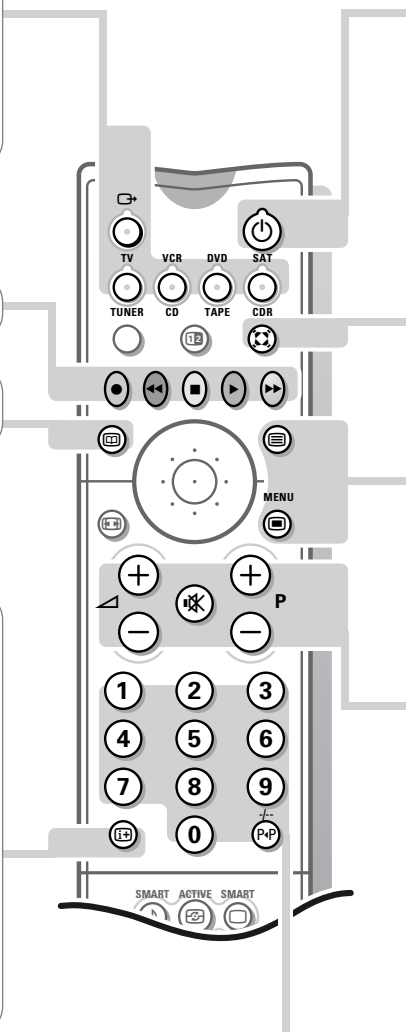

12 Dual Bild

- 1 Drücken Sie die **12**-Taste, um Dual Bild einzuschalten.
Der Bildschirm wird jetzt in zwei Teile geteilt:
 - der linke Teil fürs übliche Hauptfernsehbild,
 - der rechte Teil für den Videotext, der vom gewählten Fernsehsender gesendet wird, oder für den NEXTVIEW/Videotext-Guide.Für die Bedienung von NEXTVIEW/Videotext-Guide, siehe Seite 13, für die Bedienung von Videotext, siehe Seite 17.
Wenn Dual Bild Aus-geschaltet ist, wird das Fernsehbild, der Videotext oder NEXTVIEW/Videotext-Guide auf dem ganzen Bildschirm gezeigt.
- 2 Drücken Sie die **[Höhen]**-Taste, um entweder ein in der Höhe reduziertes oder ein nicht in der Höhe reduziertes Bildformat zu wählen.
- 3 Drücken Sie die **- P +** Taste, um die Videotextseiten schnell durchzublätern.
- 4 Wenn Dual Bild-Videotext eingeschaltet ist, drücken Sie die **[Bildschirm]**-Taste, um erneut ein Bild auf dem ganzen Bildschirm zu bekommen oder drücken Sie die **12**-Taste, um erneut Videotext den ganzen Bildschirm einnehmen zu lassen.
- 5 Wenn Dual Bild NEXTVIEW/Videotext Guide eingeschaltet ist, drücken Sie die **[Bildschirm]**-Taste, um erneut ein Bild auf dem ganzen Bildschirm zu bekommen oder drücken Sie die **12**-Taste, um erneut NEXTVIEW / Videotext Guide den ganzen Bildschirm einnehmen zu lassen.

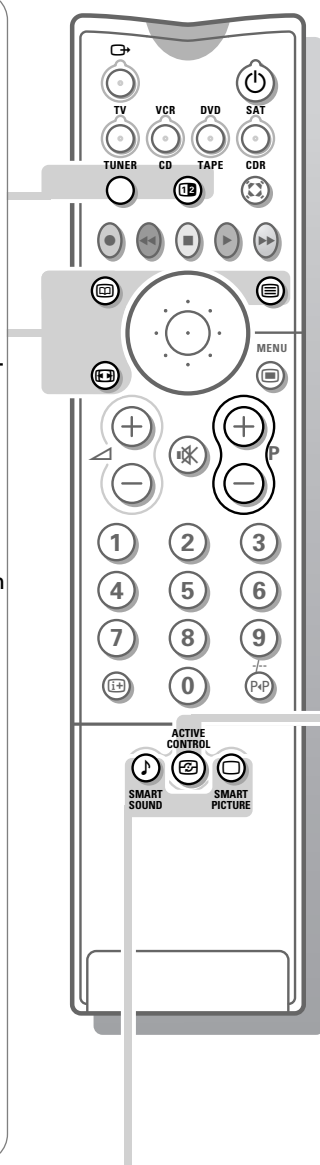

Active control (Aktivregelung)

Die Aktivregelung weist auf ein pro-aktives und automatisches Regelsystem hin. Das Fernsehgerät mißt ständig alle einkommenden Signale und bessert sie gegebenenfalls nach, um eine möglichst gute Bildwiedergabe zu liefern.

Drücken Sie auf die -Taste, um die Aktivregelung Aus oder Ein zu wählen.

Aus Schärfe und Dynamic Contrast werden automatisch geregelt.

Ein Schärfe, Dynamic Contrast und Rauschunterdrückung werden automatisch geregelt.

Drücken Sie den Cursor in der auf/ab-Richtung, während sich die Information über die gewählte Aktivregelung ganz oben im Bildschirm befindet.

Das Menü für die Aktivregelung erscheint auf dem Bildschirm. Die Bildeinstellungen werden ständig und automatisch nachgestellt.

Die einzelnen Menüpunkte können nicht angewählt werden.

Drücken Sie ein zweites Mal den Cursor in der auf/ab-Richtung, um das Menü abzuschalten.

Smart Control Tasten

Um vorprogrammierte Bild- und Toneinstellung zu wählen.

Smart Ton

Jedesmal wenn auf diese Taste gedrückt wird, wird eine andere Toneinstellung gewählt, die einer bestimmten, bereits in der Fabrik vorgenommenen Toneinstellung des Höhen und Tiefen entspricht.

Smart Bild

Jedesmal diese Taste gedrückt wird, wird eine neue Bildeinstellung gewählt, die einer ganz spezifisch vorprogrammierten Einstellung des Kontrastes, der Farbsättigung, der Schärfe und Dynamic Contrast entspricht.

PP-Werte bezieht sich auf die persönlichen Bild- und Toneinstellungen die Sie selbst im Bild- und Tonmenü gewählt haben.

Bemerkung: Wenn Sie sich in einer im voraus vorgenommenen Smart-Einstellung für den Ton oder das Bild befinden und eine Einstellung des Ton- oder Bildmenüs ändern, werden alle Werte des Menüs die eher vorgenommenen Einstellungen abändern.

Bildformat

Wiederholt diese Taste drücken, um ein Bildformat zu wählen: 4:3, Zoom 14:9, Zoom 16:9 mit oder ohne Untertitelung, Breitbild, Super Zoom oder Automatisch (im Fall Auto Format Ja wurde im **GRUNDEINSTELLUNG**-Menü gewählt).

Mit dem Bildformat Automatisch wird das Bildschirm automatisch möglichst viel mit dem bild gefüllt werden.

Manchmal übertragen Videogeräteprogramme Sondersignale, die das Fernsehgerät automatisch zum richtigen Bildformat umschalten lassen.

Bildformat ist außer Betrieb, wenn Dual Bild aktiviert wird.

Im Bildformat 14:9, 16:9 oder Super Zoom, können Sie die Untertitel sichtbar machen oder verschwinden lassen mittels die Cursor-Tasten auf/ab.

Zeitanzeige

Die vom Sender mit Videotext abgeleitete und auf Programmnummer 1 oder unter der niedrigsten Vorzugsprogrammnummer eingegebene Zeit erscheint links oben auf dem Bildschirm.

Diese Funktion steht nicht zur Verfügung wenn ständige Untertitelung eingeschaltet worden ist.

    **Videotext** siehe S. 18



I-II Wahl des Zweikanaltons und des Ton-Modus

Drücken Sie diese Taste, um

- von **Stereo** auf **Mono** umzuschalten, wenn stereo gesendet wird, oder von **Nicam Stereo** auf **Nicam verfügbar**, im Falle einer Digitalisierung;
- eine Auswahl zu treffen zwischen Ton I oder Ton II, wenn im Zweikanalton gesendet wird. Die Einstellung wird für jeden Fernsehsender separat gespeichert.

Instant Aufnahme

Wenn Ihr Videogerät mit der EasyLink-Steuerung versehen ist, so funktioniert die **INSTANT**  Taste für Aufnahme auch im TV-Modus.

Standbild

Um ein stillstehendes Bild ein- oder auszuschalten oder, um ein Videotextseite festzuhalten.

DNR kein Funktion

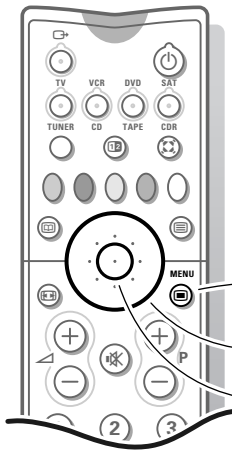

zurückkehren oder Menü ausschalten
Cursor-Tasten, um Einstellungen zu wählen
OK-Taste zum Aktivierung

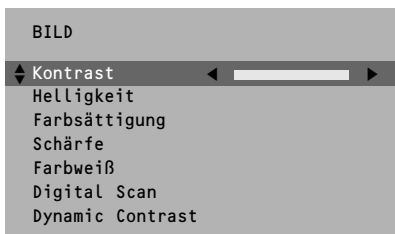
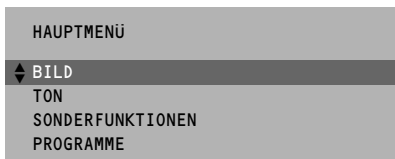

Benutzung der Menüs

- 1 Drücken Sie die -Taste um das **HAUPTMENÜ** ein- oder auszuschalten.
- 2 Benutzen Sie die Cursor-Tasten auf/ab um das **BILD, TON** oder **SONDERFUNKTIONEN** Menü oder um **PROGRAMME** zu wählen.
- 3 Drücken sie die Cursor rechts um das gewählte Menü zu aktivieren.
- 4 Benutzen Sie die Cursor-Tasten auf/ab, links/rechts, um einen Menü-Punkt zu wählen.
- 5 Benutzen Sie die **OK**-Taste im Zentrum des Cursor-Feldes, um das Gewählte zu aktivieren.
- 6 Drücken Sie mehrmals die -Taste um zurückzukehren oder um das Menü auszuschalten.

Bildmenü

Wenn ein peripheres NTSC A/V-Gerät an einen der Euro-A/V-Stecker angeschlossen ist, erscheint ebenfalls die Option NTSC-Farbton.

Farbweiß

Wählen Sie die Farbtemperatur: **Normal, Warm** oder **Kühl**.

Digital Scan (Zeilenflimmern-Reduktion)

Im vergrößerten Bildformat ist immer Digital Scan aktiv.
Der Menü Punkt ist dann nicht verfügbar.

Mitunter ist es bei bestimmten TV-Programmen vorteilhaft, die Digital Scan Zeilenflimmer-Reduktion auszuschalten. Unter normalen Umständen halten Sie es eingeschaltet. Drücken Sie die Cursor-Tasten links/rechts, um **ein** oder **aus** zu wählen.

Dynamic Contrast

Wir empfehlen Ihnen **Mit** zu wählen, damit der Kontrast zwischen den dunklen und hellen Bildinhalten hervorgehoben wird. Unter bestimmten Umständen ist es jedoch empfehlenswert, Dyn. Contrast **Min, Max.** oder **Aus** zu schalten.

Die geänderten Einstellungen für Kontrast, Helligkeit, Farbsättigung, Schärfe, Farbweiß, Digital Scan und Dynamic Contrast werden für sämtliche Fernsender automatisch gespeichert.
Selektieren Sie **Werksvoreinstellung** im Grundeinstellungsmenü, um die bereits werkseitig festgelegten Einstellungen wiederherzustellen, siehe Seite 7.

Tonmenü

Die geänderten Einstellungen für Lautstärke, Balance, Tiefen und Höhen werden für sämtliche Fernsender automatisch gespeichert.
Selektieren Sie **Werksvoreinstellung** im Grundeinstellungsmenü, um die bereits werkseitig festgelegten Einstellungen wiederherzustellen, siehe Seite 7.

Lautstärke Kopfhörer

Für den Anschluß Ihres Kopfhörers, siehe Periphere A/V-Geräte anschließen, S. 22

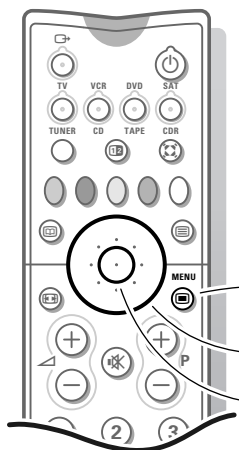

zurückkehren oder Menü ausschalten
 Cursor-Tasten, um Einstellungen zu wählen
 OK-Taste zum Aktivierung

SONDERFUNKTIONEN	
Automatische Abschaltung	Aus
Kindersicherung	Aus
Untertitel	Aus

Sonderfunktionen Menü

- 1 Drücken Sie die -Taste um das **HAUPTMENÜ** ein- oder auszuschalten.
- 2 Benutzen Sie die Cursor-Tasten auf/ab um das **SONDERFUNKTIONEN** Menü zu wählen.
- 3 Drücken Sie den Cursor nach rechts, um das gewählte Menü hervorzurufen.
- 4 Benutzen Sie die Cursor-Tasten auf/ab um einen Menü-Teil zu wählen.
- 5 Benutzen Sie den Cursor in der Richtung links/rechts, um die gewünschte Einstellung anzuwählen.

Automatische Abschaltung

Mit der automatischen Abschaltung können Sie selbst die Zeitdauer bestimmen, nach der das Fernsehgerät ausgeschaltet werden soll. Der Zähler läuft von **Aus** bis **180 Min.** vor. Eine Minute bevor das Fernsehgerät in den Bereitschaftszustand schaltet erscheint eine Anzeige der verbleibenden Minute auf dem Bildschirm. Nicht sichtbar im Dual Bild-Modus. Sie können Ihr Gerät jederzeit früher ausschalten oder die Zeiteinstellung immer noch ändern.

Kindersicherung

Falls die Kindersicherung aktiviert ist, kann das Fernsehgerät nur mit den Zifferntasten der Fernbedienung eingeschaltet werden. Die Tasten - und + oben am Fernsehgerät können nicht benutzt werden. Auf diese Art und Weise können Sie einer unerwünschten Benutzung Ihres Fernsehgeräts vorbeugen. Wenn die Einblendung **Kindersicherung Ein** erscheint, soll die Kindersicherung ausgeschaltet werden, damit die Tasten - und + oben am Fernsehgerät benutzt werden können.

Untertitel

Fernsehsender mit Videotext strahlen oft bestimmte Programme mit Untertiteln aus. Siehe Videotext/Teletext, Ständige Untertitelung, Seite 19, um die richtige Untertitelseite aus dem Videotextführer zu wählen. Selektieren Sie **Untertitel Ein** oder **Aus**.

Drücken Sie die -Taste um das **SONDERFUNKTIONEN** auszuschalten.

Programmliste

- 1 Drücken Sie die -Taste um das **HAUPTMENÜ** ein- oder auszuschalten.
- 2 Benutzen Sie die Cursor-Tasten auf/ab um **PROGRAMME** zu wählen.
- 3 Drücken Sie rechts auf den Cursor, um eine Übersicht aller installierten TV-Kanäle zu erhalten.
- 4 Drücken Sie auf den Cursor, um ihn nach oben/unten zu verschieben und so durch die Liste zu gehen. Drücken Sie auf **OK** im Zentrum des Cursor-Feldes, um den gewünschten Fernsehkanal auszuwählen.
- 5 Drücken Sie die -Taste um die Programmliste auszuschalten.

Heutzutage bieten die meisten Fernsehsender in Europa Videotext-Seiten, die den Programmführer des Tages auf dem Bildschirm zeigen. Diese Seiten können abgerufen werden, indem man den Fernsehsender in den Stand **Videotext Guide** (Videotext-Programmführer) schaltet.

Eine immer größere Zahl von Fernsehsendern bieten einen ausgiebigeren Programmführer-Service, der **NEXTVIEW** genannt wird. Das NEXTVIEW ist eine neue Art und Weise, auf die die Programmführer angeboten werden, und bietet auch mehr Sonderfunktionen als der übliche Videotext.

Mittels des NEXTVIEW ist es zum Beispiel möglich, einen Überblick zu geben über alle Filme, die an einem Abend gezeigt werden.

Beide Möglichkeiten sind in dieses Fernsehgerät eingebaut: das NEXTVIEW und der Teletext Guide. Wenn der Fernsehsender NEXTVIEW überträgt, wird das Fernsehgerät automatisch den NEXTVIEW-Programmführer auf dem Bildschirm zeigen. Wenn der Fernsehsender nur Videotext überträgt, wird das Fernsehgerät automatisch auf Teletext Guide umschalten. Beide Möglichkeiten bieten die selben Sonderfunktionen: Aufnahme, Hinweis und Info. Im Fall des Teletext Programme Guide hängt es jedoch vom Fernsehsender ab, ob diese Sonderfunktionen tatsächlich geboten werden.

Sie können sich rund um die Uhr jene Programme aussuchen, die Sie sehen möchten. Es ist ebenfalls möglich, nach einem bestimmten Thema, z.B. Sport, Film, usw., ein Programm zu suchen. Wenn ein Programm selektiert worden ist, kann es angekreuzt werden, einfach um Sie daran zu erinnern, oder auch um es nur einmalig oder, für Fernsehserien z.B., jeden Tag oder jede Woche automatisch vom Videogerät aufnehmen zu lassen (vorausgesetzt daß das Videogerät mit einem NEXTVIEW Link (Anschluß) versehen ist).

Der Teletext Guide und das NEXTVIEW gewähren Ihnen ebenfalls einen direkten Zugang zu detaillierten Auskünften über Programme, vorausgesetzt daß sie vom Fernsehsender geboten werden.

Der Fernsehsender trägt die Verantwortung für den Inhalt der Informationen. Das Fernsehgerät jedoch ist verantwortlich für den Empfang dieser Informationen und für deren Wiedergabe an den Benutzer. Eine Menüstruktur, Wahl- und Nachschlagmöglichkeiten werden von der Software des Fernsehgeräts geboten.

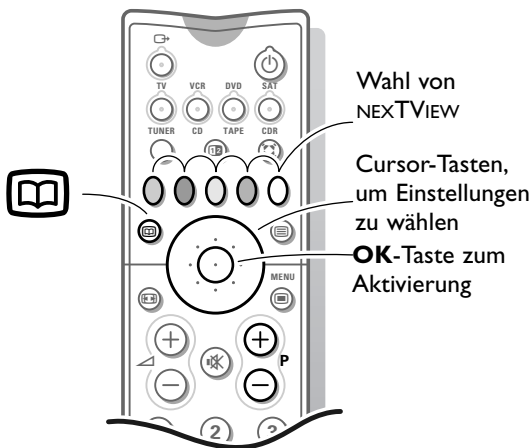

Benutzen der Videotext Guide/NEXTVIEW-Menüs

- 1 Drücken Sie die -Taste auf der Fernbedienung, um das Videotext Guide/NEXTVIEW-Menü aufzurufen/auszuschalten.
- 2 Betätigen Sie den Cursor in den Richtungen auf/ab und links/rechts, um das Datum zu wählen, den **SENDER** für den Programmführer nach Fernsehsender, das **THEMA** für den Programmführer nach Thema, und **ÜBERSICHT** für einen Überblick aller zur Erinnerung oder zur Aufnahme vermerkten Programme, die Seitennummer des Programmführers, oder um in die Programmliste zu geraten.

Videotext Guide

	Sender	übers.
	ARD 1	ZDF 2
	s.202	◀ 01 02 ... ▶
Aufnahme	ARD 1	
Hinweis	11.03
Info	14.35 226/3
	17.50 231

NEXTVIEW

	Sender	Thema	übers.
	Montag 9 Okt 18:03		
Aufnahme	RTL2		NEXTVIEW
Hinweis	Programm zur Zeit		
Info	Nächste Sendung		
	Heute		
	Morgen		
	Diese Woche		

- 3 Geben Sie mit den Zifferntasten oder mit den - P + Tasten die richtige Seitennummer des Programmführers ein.
 - 4 Drücken Sie den Cursor links/rechts, um die Subseiten zu durchblättern.
 - 5 Wählen Sie ein Programm mit dem Cursor auf/ab.
 - 6 Drücken Sie eine der Farbtasten, um eine der Grundfunktionen (falls vorhanden) **Aufnahme**, **Hinweis**, **Info**, zu wählen. Siehe Grundfunktionen später.
 - 7 Drücken Sie die **OK**-Taste im Zentrum des Cursor-Feldes, um zum Bildschirmkopfbalken zurückzukehren.
- 3 Wählen Sie ein Programm mit dem Cursor auf/ab.
 - 4 Drücken Sie eine der Farbtasten, um eine der Grundfunktionen (falls vorhanden) **Aufnahme**, **Hinweis**, **Info**, zu wählen. Siehe Grundfunktionen später.
 - 5 Drücken Sie die **OK**-Taste im Zentrum des Cursor-Feldes, um zum Bildschirmkopfbalken zurückzukehren.

	Sender	Thema	Übers.
	ARD 1	ZDF	MTV
	S.202	◀ 01 02 ... ▶	
Aufnahme	ARD 1		
Hinweis	11.03	
Info	14.35	226/3
	17.50	231
Einen Moment bitte			

Videotext Guide

Fernsehsender, die Videotext senden, übertragen auch eine Seite mit dem Programmführer des Tages. Für jeden selektierten Fernsehsender kann mittels der -Taste die Programmführerseite selektiert werden :

- automatisch, wenn der gewählte Fernsehsender auch Dienstleistungen wie PDC (Programme Delivery Control) oder MIP (Magazine Inventory Page) bietet.
- oder wenn eine automatische Vorwahl nicht möglich ist, wird das Inhaltsverzeichnis auf dem Bildschirm gezeigt und muß die richtige Nummer der Programmführerseite vom Videotext mittels der Nummerntasten eingegeben werden.

Die Programmführerseite wird nur dann automatisch gespeichert werden, wenn sie allen Anforderungen der Videoprogrammierung über Teletext (VPT) entspricht.

Jedesmal wenn Sie die -Taste drücken, wird Ihnen die Programmführerseite des gewählten Fernsehsenders zur Verfügung stehen, wenn der Fernsehsender nicht NEXTVIEW überträgt.

Die Sonderfunktionen Aufnahme, Hinweis oder Info, die mit den Farbtasten übereinstimmen, leuchten auf, wenn die auf dem Bildschirm gezeigte Programmseite den Video Programming via Teletext (VPT)-Forderungen entspricht. Selektieren Sie ein Programm und drücken Sie eine der Sonderfunktionstasten, z.B. Aufnahme oder Hinweis. Siehe Grundfunktionen später.

Die Info-Wahlmöglichkeit ist erst aufrufbar, wenn das selektierte Programm eine Seitennummer enthält mit einem eventuell beanspruchbaren Subkode, der verweist auf eine Seite mit mehr Auskünften über das gewählte Programm.

NEXTVIEW-Moden um Information zu ordnen und darzustellen

	Sender	Thema	Übers.
	ARD 1	ZDF	MTV
Aufnahme	ARD 1		
Hinweis	NEXTVIEW		
Info		
		
		

Sender

Der Fernsehsenderprogrammführer bietet einen Überblick über sämtliche Programme, die an einem Tag von einem einzigen Fernsehsender gesendet werden. Bereits abgelaufene Programme können auf dem Bildschirm sichtbar gemacht werden mittels Cursor auf.

Das Verzeichnis wird mit dem am frühesten gesendeten Programm anfangen. Mittels Cursor links/rechts kann ein anderer Vorzugsfernsehsender selektiert werden.

Thema

Im Themenführer finden Sie eine Liste sämtlicher Fernsehprogramme des von Ihnen gewählten Datums vor. Diese Liste enthält Fernsehprogramme aus der gewählten Kategorie (Nachrichten, Sport, Kultur, Film, usw ...).

Die Auswahlmöglichkeit beginnt mit dem gerade gesehenen, oder dem nächsten Programm des eingestellten FS-Programms.

Sie können das **THEMA**-Menü nur durchlaufen, wenn Fernsehprogramme mit vorprogrammierten Themen in den Fernsehprogrammführer aufgenommen worden sind.

	Sender	Thema	Übers.
	Kultur	Film
Aufnahme	ARD 1		
Hinweis	NEXTVIEW		
Info	ARD 1		
	ZDF		
	MTV		

Übersicht

In der Übersichtsliste finden Sie eine Auflistung sämtlicher vorprogrammierter Fernsehprogramme und sämtlicher Aufnahmebefehle des Tages vor.

Wenn es mehrere Programme gibt, die gleichzeitig anfangen, oder wenn mehrere Programme sich zeitlich überlappen, werden sie blinkend hervorgehoben.

Nachdem das Programm gesendet wurde, werden alle Programme, die nur für ein einziges Mal vorprogrammiert worden sind, aus der Fernsehprogrammliste gelöscht werden.

	Sender	Thema	Übers.
	ARD 1		NEXTVIEW
Aufnahme	ARD 1		
Hinweis	ARD 1	17.10	
Info	CNN	17.30	
	ZDF	18.05	
	MTV	19.00	

Bemerkung: Das Fernsehgerät wird automatisch die Sendezeit (wie angegeben im Videotext/Teletext-Programmführer) des von Ihnen gewählten Fernsehprogramms in die örtliche Zeit umsetzen und das richtige Datum eingeben.

	Datum	Zeit	
SENDER	THEMA	ÜBERS.	
	RTL2		
Aufnahme	10.25	Spiderwoman	R
Hinweis	14.35	Ein Supertrio	◆
Info	◀ Einm. ▶	Tägl. Wöchentl. Lösch	
	17.50	Hamburger Journal	
		
			Info

Grundfunktionen

Die Funktionen Aufnahme, Hinweis und Info können mittels der entsprechenden Farbtasten angewählt werden.

Wenn eine bestimmte Funktion nicht zur Verfügung steht, nimmt die Helligkeit des gezeigten Textes ab.

Wählen Sie ein Programm mit dem Cursor auf/ab.

1 Aufnahme **R** oder Hinweis **◆**

Drücken Sie auf die rote Farbtaste, um **Aufnahme** oder auf die grüne Farbtaste, um **Hinweis** zu aktivieren.

Wenn die Programmnummer des Fernsehsenders bis jetzt noch nicht bekannt ist, erscheint auf dem Bildschirm eine Meldung mit der Bitte, die richtige Nummer einzugeben.

Ein kleines Menü erscheint, mit dem das gewünschte Intervall eingestellt werden kann: einmalig, täglich oder wöchentlich, oder um eine eher eingeebete Aufnahme- bzw. Hinweiseinstellung zu wischen. Die Grundeinstellung ist **Einmalig**. Wenn ein Fernsehprogramm eine Folge einer Fernsehserie ist, können die Wahlmöglichkeiten **Täglich** und **Wöchentl.** durch die Wahlmöglichkeit **Serie** ersetzt werden. In jenem Fall sucht das System selbst heraus, wann die nächste Folge der Fernsehserie ausgestrahlt wird. Das ist beim Videotext Guide nicht möglich.

- 2 Benutzen Sie die Cursor-Tasten links/rechts, um das Intervall zu wählen. Die Farbe des Symbols weist auf das Intervall hin.
- 3 Drücken Sie die **OK**-Taste im Zentrum des Cursor-Feldes.

Wenn die Wahlmöglichkeit **Aufnahme **R**** angewählt worden ist:

Speicherung **◆** erscheint um anzugeben, daß das Videogerät programmiert worden ist.

Wenn die Wahlmöglichkeit **Hinweis **◆**** angewählt worden ist:

- wenn Sie sich ein bestimmtes Fernsehprogramm ansehen, wird im Augenblick, in dem das mit **◆** markierte Fernsehprogramm beginnt, eine Mitteilung auf dem Bildschirm erscheinen.
- befindet sich das Fernsehgerät in Bereitschaftsposition, wird es in dem Augenblick, in dem das mit **◆** angedeutete Fernsehprogramm beginnt, eingeschaltet.

Bemerkung: Programmaufnahmen oder -hinweise sind nicht möglich, wenn der Fernsehsender nicht das Datum und die Anfangszeit der Programme sendet.

*Die Meldung **Keine Fernsehprogrammierung möglich** erscheint.*

Kontrollieren Sie mal, ob Sie sich auf der richtigen Seite für die Fernsehprogrammierung befinden.

Info

- 1 Drücken Sie auf die gelbe Farbtaste, um **Info** zu aktivieren. Es erscheinen Informationen über das gewählte Fernsehprogramm oder es werden bestimmte Mitteilungen gezeigt. In bestimmten Fällen, paßt die ganze Information nicht in das Bildschirm hinein. Benutzen Sie die Taste Cursor auf/ab, um die ganze Information zu durchlaufen.
- 2 Drücken Sie erneut die gelbe Farbtaste, um **Info** abzuschalten.

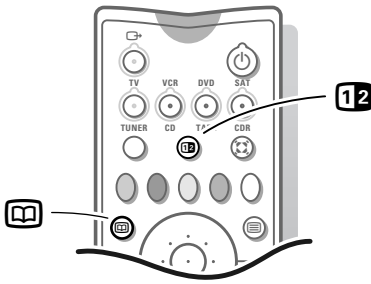

Bild/NEXTVIEW-Videotext Guide wählen

Drücken Sie die -Taste.

Drücken Sie die **12**-Taste.

Der Bildschirm wird in zwei Hälften verteilt: die linke Hälfte für das normale Hauptbild, die rechte Hälfte für NEXTVIEW/Videotext Guide.

Drücken Sie die **12**-Taste, um erneut NEXTVIEW/Videotext Guide den ganzen Bildschirm einnehmen zu lassen oder drücken Sie die -Taste, um erneut das Hauptbild den ganzen Bildschirm einnehmen zu lassen.

Sammlung und Anpassung der NEXTVIEW-Informationen

Sammlung und Anpassung von NEXTVIEW-Informationen erfolgen, wenn das Fernsehgerät im Bereitschaftsstand geschaltet ist.

Das Licht an der Vorderseite des Fernsehgeräts bleibt orangefarbig im Bereitschaftsstand. Nach Beendigung aller erforderlichen Sammlung und Anpassung von Informationen wird das Licht rot. Die Sammlung der letzten Angaben und Informationen erfolgt einmal während der Nacht.

Bemerkung: Es könnte mal notwendig sein, das Fernsehgerät in den Bereitschaftsstand zu schalten, wenn inzwischen alle Programme, die den NEXTVIEW-Informationen entsprechen, z.B. nach der Rückkehr aus dem Urlaub, bereits gelaufen sind.

Einschränkungen in Bezug auf Videogeräte mit NEXTVIEW

Die **Aufnahme**-Wahlmöglichkeit und die automatische Aufnahme werden nur ausgeführt und möglich sein, wenn Ihr Videogerät mit einer NEXTVIEWLINK - Vorrichtung versehen ist. Ihr Videogerät muß mit **EXTERNAL 2** verbunden sein. Siehe Periphere A/V-Geräte anschließen, Seite 20.



Die Wahlmöglichkeiten täglich, wöchentlich oder Serien hängen vom Typ des Videogeräts, über das Sie verfügen, ab. Die Zahl der programmierten Aufnahmen und die Art und Weise, auf die zeitlich überlappende Aufnahmen bewältigt werden, hängen ebenfalls vom Typ des Videogeräts ab. Ab dem Augenblick, in dem alle Timer des Videogeräts belegt sind, wird die Wahlmöglichkeit **Aufnahme** aus dem Menü gelöscht werden.

Überblick von Video Aufnahmen (nur mit Philips-Fernsehgeräte)

Wenn das Fernsehgerät eingeschaltet ist, werden die programmierten Aufnahmeblöcke zum Fernsehgerät übertragen, um zu überprüfen, ob eine manuelle Einstellung oder eine Löschung durchgeführt wurde, die dann in der Übersicht gezeigt wird. Das Videogerät verwaltet und löscht sogar die Aufnahmezeiteingaben, wenn die Aufnahme bereits durchgeführt worden ist.

Bei manchen NEXTVIEWLINK-Videogeräten können Sie die tägliche Programmierung nicht an einem Samstag oder Sonntag beginnen. In diesem Fall wird die Wahlmöglichkeit **Täglich** aus dem Menü beseitigt an diesen beiden Tagen.

Videotext/Teletext

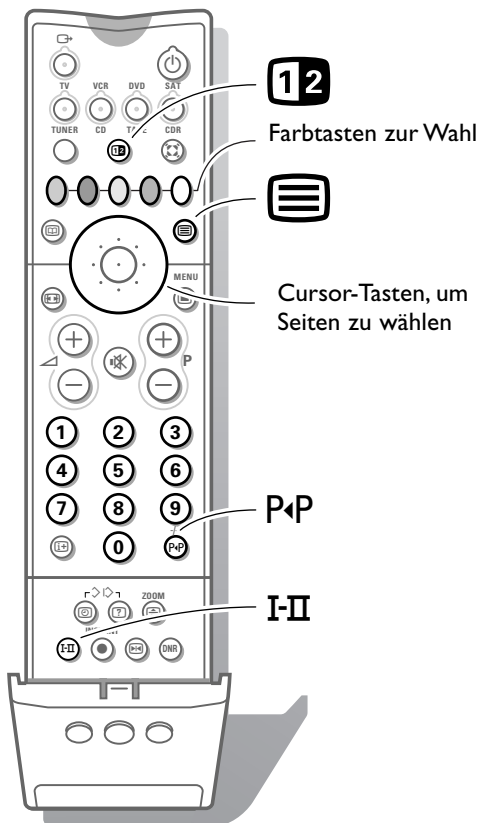

Die meisten Fernsehsender strahlen Information über Videotext/Teletext aus. Jeder Fernsehsender, der Videotext ausstrahlt, überträgt eine Seite mit Informationen über die Benutzungsweise seines Videotextsystems. Suchen Sie die Videotext/Teletext-Seite mit dem Inhaltsverzeichnis (üblicherweise S. 100). Je nach Fernsehsender wird Videotext/Teletext in unterschiedlichen Systemen ausgestrahlt. Die Farben, die benutzt wurden im Optionsbalken unten benutzt wurden, entsprechen denen der farbigen Tasten auf Ihrer Fernbedienung.

Lernfähiges Videotext-System

Das lernfähige Videotext-System reduziert erheblich die Wartezeit (unter der Bedingung, daß die Videotextsendung des bestimmten Fernsehsenders bereits mindestens für eine halbe Minute eingeschaltet worden ist) durch:

- eine direkte Anwahl von vorhergehenden und von folgenden Seiten innerhalb des gesendeten VT-Magazins und der farbig in der Optionszeile angezeigten Seiten
- Erstellung einer Liste entsprechend der Videotext-Sehgewohnheiten: häufig benutzte Seiten werden automatisch in einer Vorzugsliste gespeichert, damit sie später sofort zur Verfügung stehen
- das Speichern der Subseitennummern, die auf der gezeigten Seite angegeben werden
- die Speicherung von allen Subseiten.

Videotext/Teletext ein- und ausschalten

Drücken Sie **☰**, um den Videotext/Teletext ein- oder auszuschalten. Das Inhaltsverzeichnis erscheint auf dem Bildschirm, zusammen mit zwei Informationszeilen am oberen Rand und einer Optionszeile am unteren Rand. *Bemerkung: Wenn die Buchstaben vom auf dem Bildschirm erscheinenden Videotext/Teletext nicht den in Ihrer Sprache benutzten Buchstaben entsprechen, drücken Sie die **I-II**-Taste hinter der Klappe der Fernbedienung mehrmals kurz aufeinander, um die Sprachgruppe 1 oder 2 zu wählen.*

Eine Videotext-/Teletextseite wählen

Mit den Zifferntasten

Geben Sie die gewünschte Seitennummer mit den Zifferntasten ein. Der Seitenzähler sucht die Seite, oder die Seite erscheint sofort, wenn die Seitennummer gespeichert wurde.

Eine Nachricht erscheint falls Sie eine falsche oder eine nicht vorhandene Ziffer eingegeben haben. Es gibt keine Seitennummern die mit 0 oder 9 anfangen. Geben Sie die richtige Seitennummer ein.

Mit der Optionszeile

Wählen Sie mit den farbigen Tasten, die den Farboptionen unten im Bildschirm entsprechen, das gewünschte Thema.

Fernsehbild/Videotext wählen

Wählen Sie ein Fernsehsender mit Teletext.

Drücken Sie die Taste **12**.

Der Bildschirm wird jetzt in zwei Teile verteilt: der linke Teil fürs übliche Hauptfernsehbild, der rechte Teil für den Videotext, der vom gewählten Fernsehsender gesendet wird.

Drücken Sie die **☰**-Taste, um zurückzukehren zum Fernsehbild auf dem ganzen Bildschirm oder drücken Sie die **12**-Taste, um zurückzukehren zum Videotextbild auf dem ganzen Bildschirm.

Schnelle Wahl von Videotextseiten

Drücken Sie die Cursor-Tasten auf/ab oder die **- P +** Taste, um die vorigen oder die nächsten Seiten zu wählen.

Zuletzt gesehene Videotextseite wählen

Drücken Sie die P<P-Taste.

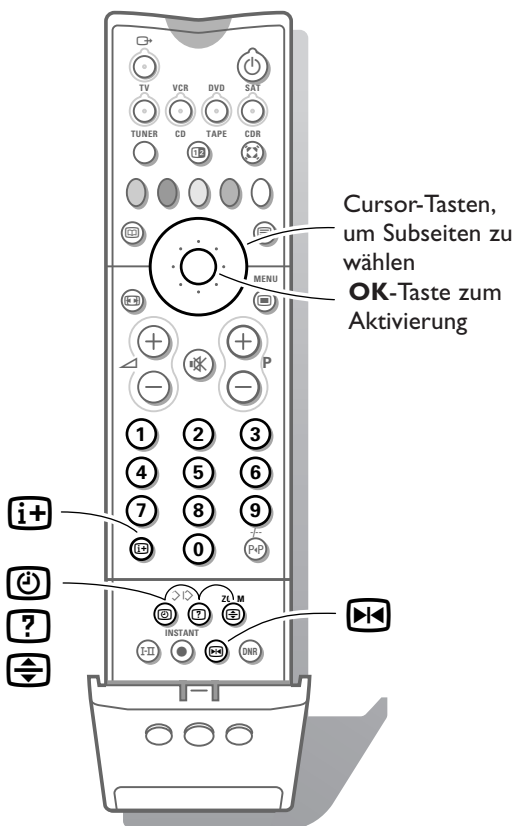

Das Inhaltsverzeichnis wählen

Drücken Sie die weiße Taste, um das Hauptinhaltsverzeichnis (normalerweise Seite 100) auf dem Bildschirm erscheinen zu lassen.

Nur für T.O.P.-Videotext-Sendungen :

T.O.P ordnet die Seiten in Kategorien ein und fügt andere Möglichkeiten einer erheblich leichteren Bedienung hinzu.

Drücken Sie **i+**. Ein T.O.P. Überblick von den vorhandenen Themen erscheint. Nicht alle Sender senden den T.O.P. Videotext aus. Wenn das Videotextsystem kein T.O.P. Videotext ist, erscheint eine Mitteilung oben auf dem Bildschirm.

Wählen Sie mit den Cursor-Tasten auf/ab, links/rechts das gewünschte Thema und drücken Sie die **OK**-Taste im Zentrum des Cursor-Feldes.

Mehrfachseiten wählen

Wenn die gewählte Videotext-/Teletextseite mehrere Textseiten enthält, erscheint eine Textseite auf dem Bildschirm.

Die farbige Seitenzahl in der ersten Informationszeile verweist auf die dargestellte Textseite. Die übrigen Subseiten können auf zwei Weisen gewählt werden :

Mit den Cursor-Tasten links/rechts

Die übrigen Subseitennummern erscheinen in Weiß, sobald sie zur Verfügung stehen. Sie werden gespeichert, damit sie ständig verfügbar sind, solange die Textseite auf dem Bildschirm steht. Wählen Sie mit den Cursor-Tasten links/rechts die vorige oder nächste Textseite.

Mit der **Ⓢ** Taste

- Geben Sie die Subseiten-Nummer selbst ein:

Drücken Sie **Ⓢ**. Geben Sie die Seitennummer mit den Zifferntasten ein, z.B. 3 für die dritte von sieben Folgeseiten.

Das Fernsehgerät sucht die gewünschte Subseite.

- Automatisch wechselnde Subseiten:

Drücken Sie die Taste **Ⓢ** erneut, um die eingegebenen Ziffern für die Subseite zu löschen. Die einzelnen Textseiten wechseln automatisch.

Drücken Sie die Taste **Ⓢ**, um die Unterseiten erneut mit den Cursor-Tasten links/rechts auszuwählen.

Besondere Videotext-Funktionen

Seitenstopp

Drücken Sie die **⏪**-Taste, um den automatischen Wechseln der Subseiten zu stoppen, oder um des Seitenzähler zu stoppen, wenn Sie eine falsche Ziffer eingegeben haben oder wenn die Textseite nicht vorhanden ist. Geben Sie eine andere Seitenzahl ein.

Vergrößern

Drücken Sie wiederholt **⏏**, um den oberen Teil, oder den unteren Teil auf dem Bildschirm erscheinen zu lassen, und nachher um zur normalen Seitengröße zurückzukehren. Wenn der obere Teil gezeigt wird, können Sie den Text Zeile pro Zeile weiter rollen lassen, indem Sie die Cursor-Tasten auf/ab benutzen.

Verborgene Information

Drücken Sie **?**, um die verborgenen Informationen zu enthüllen/verbergen, wie z.B. Lösungen für Rätsel und Aufgaben.

Ständige Untertitelung wählen

Fernsehsender mit Videotext strahlen oft bestimmte Programme mit Untertiteln aus.

Für jeden Fernsehsender können Sie eine Untertitelseite speichern, die ständig auf dem Bildschirm erscheinen wird, unter der Bedingung, daß das gesendete Programm mit Untertiteln übertragen wird.

Schalten Sie Videotext ein und wählen Sie die richtige Untertitelseite aus dem Videotext-Inhaltsverzeichnis.

Schalten Sie Videotext aus.

Jetzt ist die Untertitelseite gespeichert für den gewählten Fernsehsender.

Jedesmal wenn ein Programm des von Ihnen gewählten Fernsehsenders Untertitel bekommt, werden Ihnen die Untertitel für diesen Fernsehsender zur Verfügung stehen.

Selektieren Sie **Untertitel Ein** oder **Aus** im Menü Sonderfunktionen, siehe Seite 12.

Das Untertitelzeichen  erscheint, wenn **Untertitel Ein** gewählt worden ist.

Bemerkung : Wenn Sie sich im Videotext/Teletext-Modus befinden, werden Ihnen nur Videotext/Teletext-Funktionen zur Verfügung stehen.

Die Tasten oben am Fernsehgerät

Falls Ihre Fernbedienung unauffindbar ist oder nicht funktioniert, können Sie trotzdem einige Bildeinstellungen mit den Tasten oben am Fernsehgerät ändern.

Drücken Sie mehrmals die **MENU**-Taste, um die Einstellungen **Lautstärke, Helligkeit, Farbsättigung, Kontrast, Höhen, Tiefen** zu wählen.

Auf die **-** oder **+** Taste drücken, um die gewählte Einstellung vorzunehmen. Wenn die Menü-Einstellung nicht auf dem Bildschirm erscheint, können Sie mittels der Tasten **-** und **+** die Fernsehsender wählen.

Die gewählte Einstellung wird automatisch abgeschaltet, wenn Sie innerhalb von 10 Sekunden keine Änderung vornehmen.

Periphere A/V-Geräte anschließen

Es gibt eine großen Auswahl an elektronischen A/V-Geräten, die an Ihr Fernsehgerät angeschlossen werden können. Den nächsten Anschlussschemen können Sie entnehmen, wie angeschlossen werden muß.

Videorecorder

Schließen Sie die Antennenkabel ①, ② und, um eine bessere Bildqualität zu bekommen, das Euro-A/V-Kabel ③, so wie nebenan gezeigt an.

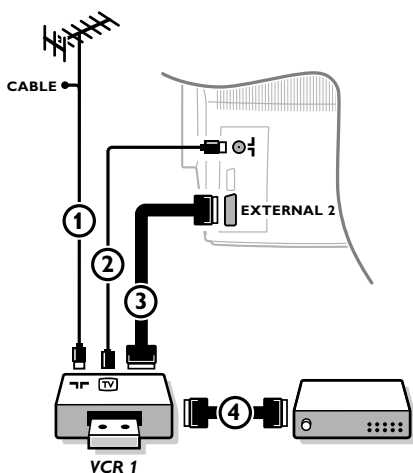

easy LINK

Wenn Ihr Videorecorder mit einer EasyLink-Steuerung versehen ist, muß das mitgelieferte Euro-A/V-Kabel an **EXTERNAL 2** angeschlossen werden, um die EasyLink-Funktion völlig auszunutzen.



Nur wenn Sie das Euro-A/V-Kabel ③ nicht anschließen, müssen Sie folgende Schritte vornehmen :

Suche und Speicherung des Testbildes Ihres Videorecorders

- ① Ziehen Sie den Antennenstecker ① aus der Antennenbuchse  Ihres Videorecorders.
- ② Schalten Sie Ihr Fernsehgerät ein und stellen Sie den Videorecorder auf Testsignal. (Schauen Sie zunächst in der Bedienungsanleitung Ihres Videorecorders nach.)
- ③ Suchen Sie das Testsignal Ihres Videorecorders auf dieselbe Weise, wie bei einem Fernsehsender. Siehe Einstellung, Fernsehsender speichern, Manuelle Einstellung, S. 5.
- ④ Speichern Sie das Testbild unter der Programmnummer 0 oder zwischen 90 und 99.
- ⑤ Schließen Sie den Antennenstecker erneut fest an die Antennenbuchse  Ihres Videorecorders an, nachdem Sie das Testsignal gespeichert haben.

Decoder und Videorecorder

Schließen Sie ein Euro-A/V-Kabel ④ an die Euro-A/V-Buchse Ihres Decoders und an die spezielle Euro-A/V-Buchse Ihres Videorecorders an. Beachten Sie auch die Betriebsanleitung Ihres Videorecorders. Siehe auch Programmnummer für Ihren Decoder speichern, S. 7. Sie können ebenfalls Ihren Decoder sofort an **EXTERNAL 1** oder **2** anschließen mittels des Euro-A/V-Kabel.

Videorecorder und mehrere periphere A/V-Geräte (außer digitale A/V-Quellen)

- ① Schließen Sie die Antennenkabel ①, ② und ③ so an, wie auf der nebenstehenden Abbildung gezeigt. Sie erhalten eine bessere Bildqualität, wenn Sie zusätzlich noch das Euro-A/V-Kabel ⑤ an **EXTERNAL 2** und das Euro-A/V-Kabel ④ an **EXTERNAL 1** anschließen.
- ② Suchen Sie das Testsignal Ihres peripheren A/V-Gerätes auf dieselbe Weise, wie bei einem Videorecorder.

Mit einem an **EXTERNAL 1** angeschlossenem Videorecorder können Sie lediglich ein Programm Ihres Fernsehgerätes aufnehmen. Es ist nur mit **EXTERNAL 2** möglich, Programme sowohl von Ihrem Fernsehgerät als auch von anderen angeschlossenen A/V-Geräten aufzunehmen. Siehe Aufnahmen mit Ihrem Videorecorder, S. 25.

Bemerkung : **EXTERNAL 1** ist geeignet für CVBS und RGB, **EXTERNAL 2** für CVBS, Y/C und RGB.

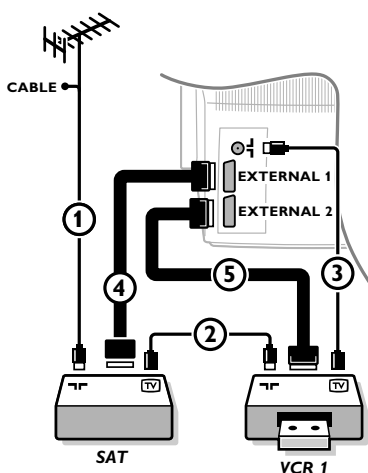

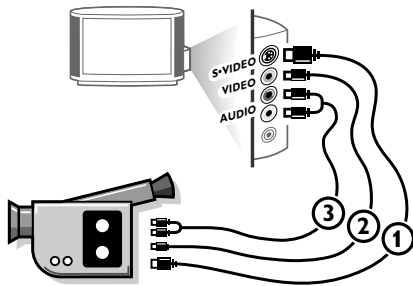

Kamera und Camcorder

- 1 Schließen Sie Ihre Kamera oder Ihrem Camcorder an die rechte Seite Ihres Fernsehgerätes an.
- 2 Verbinden Sie das Gerät mit **VIDEO** ② und **AUDIO L** ③, wenn es sich um ein Mono-Gerät handelt.
Durch mehrmaliges Drücken der Taste **I-II** der Fernbedienung können Sie wählen, ob der Ton aus einem oder beiden Lautsprechern kommen soll.
- 3 Schließen Sie auch **AUDIO R** ③ an, wenn Sie ein Stereo-Gerät besitzen.
S-VHS Qualität wird bei einem Camcorder erreicht, wenn die S-VHS-Kabel an die Ausgänge **S-VIDEO** ① und **AUDIO** ③ angeschlossen werden.

Digitale A/V-Geräten (DVD, digital Satellittuner,...)

Schließen Sie mittels eines Eurokabels ① Ihre Digitalgeräte an einen der Eurokonnektor-Eingänge (**EXT1** oder **EXT2**) an, oder mittels eines Steckerkabels an den **VIDEO**-Eingang auf der rechten Seite des Fernsehgeräts (siehe Abbildung oben).

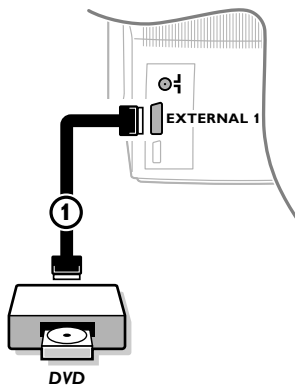

- 1 Drücken Sie gleichzeitig die Tasten und .

EINSTELLUNG
Menüsprache
Land
Automatische Einstellung
Manuelle Einstellung
Namen geben
Umprogrammieren
Vorzugsprogramme
◆ GRUNDEINSTELLUNG

GRUNDEINSTELLUNG
◆ Digitale A/V-Quellen
Decoder/Descrambler
Bildlage
(Informationszeile)
Werksvoreinstellung
Auto Format
EINSTELLUNG



ja/nein

- 2 Wählen Sie **Digitale A/V-Quellen** im Menü Grundeinstellung im Menü **EINSTELLUNG** und wählen Sie:
 - **Nichts**, wenn Sie keine Digitaltonquelle angeschlossen haben,
 - **EXT1** oder **EXT2**, wenn Sie Ihre Geräte an einen Euro-A/V-Buchse angeschlossen haben,
 - **FRONT**, wenn Sie an die rechte Seite Ihres Fernsehgeräts angeschlossen haben.
- 3 Drücken Sie die Taste, um alle Menüs auszuschalten.

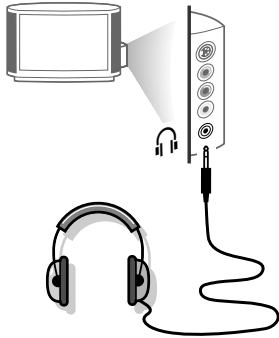
Anmerkungen: Digitale Bildstörungen können unter Umständen von Bildmaterialien geringer Qualität verursacht werden. In solchen Fällen ist die Bildeinstellung **Eco** (Energie-Sparmodus) mit Hilfe der **SMART PICTURE** Taste auf der Fernbedienung vorgesehen, um derartig schlechte Bildqualität zu verbessern.



Kopfhörer

- 1 Schließen Sie den Stecker an den Kopfhöreranschluß  auf der rechten Seite Ihres Fernsehgerätes an.
- 2 Drücken Sie die Taste , um die internen Lautsprecher Ihres Fernsehgerätes auszuschalten.
Der Kopfhörer sollte eine Impedanz von 8 bis 4000 Ohm und einen 3,5 mm Klinkenstecker haben.

Lautstärke Kopfhörer im **TON**-Menü wählen, um die Lautstärke des Kopfhörers zu regeln. Siehe S. 11.

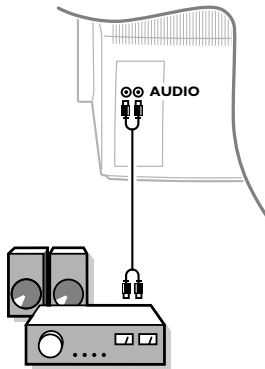

Audiogeräte / Verstärker

Schließen Sie das Audiokabel an den Audio-Eingang Ihres Audiogerätes und an **AUDIO L** und **R** auf der Rückseite Ihres Fernsehgerätes an.

Sie können den Ton Ihres Fernsehers jetzt über Ihre Audiogeräte wiedergeben.

Wenn Sie noch andere Geräte an Ihr Fernsehgerät anschließen möchten, wenden Sie sich bitte an Ihren Fachhändler.

Angeschlossene periphere A/V-Geräte wählen



Wenn das Fernsehgerät mit einem Videorecorder, der mit einer EasyLink-Steuerung versehen ist, verbunden ist, kann es in bestimmten Fällen eingeschaltet werden, sogar wenn es in den Bereitschaftsstand geschaltet war. (z.B. beim Abspielen eines Videobandes,...)

Dies ist aber nicht möglich, wenn Kindersicherung Ein gewählt worden ist.

Nur mit einem Antennenkabel angeschlossene A/V-Geräte :

Mit den Zifferntasten die Programmnummer wählen, unter der Sie das Testsignal gespeichert haben.

Nur mit einem Euro-A/V-Kabel oder auf der rechten Seite des Fernsehers angeschlossenes A/V-Gerät

Drücken Sie wiederholt die Taste, um **EXT1**, **EXT2** oder **FRONT** zu wählen, abhängig davon, wo Sie Ihr Gerät an die Rückseite oder an die rechte Seite Ihres Fernsehgerätes angeschlossen haben.

Bemerkung: Die meisten A/V-Geräte (Decoder, Videorecorder, Satellitenempfänger) führen die Umschaltung selbst durch.

Möchten Sie erneut Fernsehsender ansehen?

Geben Sie mit den Zifferntasten die Programmnummer des Fernsehsenders ein, den Sie sehen möchten oder drücken Sie die **TV**-Taste.

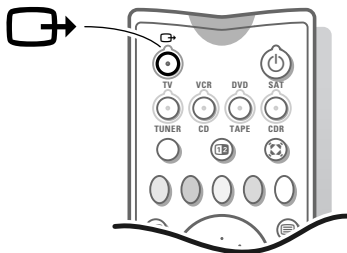

Audio- und Videogeräte-Tasten

Die meisten Audio- und Videogeräte unserer Produktreihe können mit der Fernbedienung Ihres Fernsehgerätes gesteuert werden.

Drücken Sie die **VCR**, **DVD**, **SAT**, **TUNER**, **CD**, **TAPE** oder **CDR**-Taste, um das periphere Gerät anzugeben, das Sie mit der Fernbedienung bedienen möchten. Siehe Benutzung der Fernbedienung, S. 8.

Videorecorder

Drücken Sie eine der Videorecorder-Tasten nachdem Sie die **VCR**-Taste gedrückt haben:

- für Aufnahme,
- ◀◀ für Zurückspulen,
- für Stopp,
- ▶ für Wiedergabe,
- ▶▶ für Vorwärtsspulen,
- /- für die Wahl einer einstelligen bzw. zweistelligen Programmnummer von Ihrem Videogerät,
- P + für eine schnelle Wahl von Fernsehsendern, durch den Videorecorder-Tuner,
- 0 - 9 um den Fernsehsender des Videorecorders-Tuner zu wählen,
- ⏻ um das Fernsehgerät vorübergehend abzuschalten.
- Videorecorder Programmierung

Diese Tasten funktionieren mit Videorecorder, die RC5-Fernbedienungsbefehle benutzen.

Wenn Ihr Videorecorder mit einer EasyLink-Steuerung versehen ist, kann im Fernsehmodus die Taste **INSTANT** ● für Aufnahme **unter der Klappe der Fernbedienung**, genutzt werden. Wenn Ihr EasyLink Videorecorder mit einer System Bereitschaft versehen ist und wenn Sie die -Taste während drei Sekunden eingedrückt halten, werden sowohl das Fernsehgerät wie das Videogerät vorübergehend in den Bereitschaftszustand umgeschaltet.

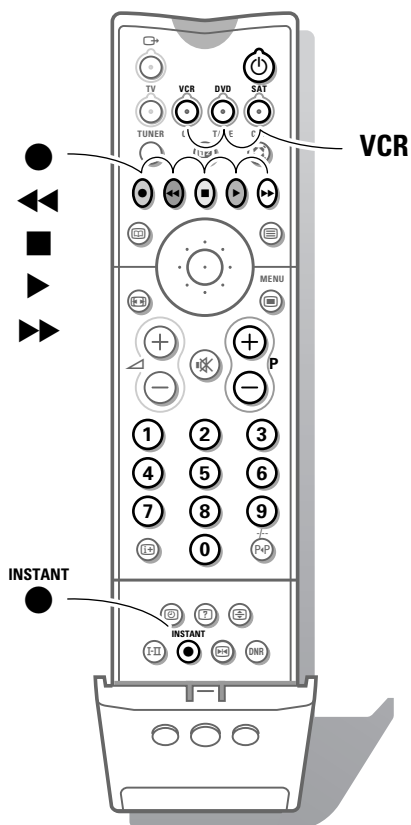

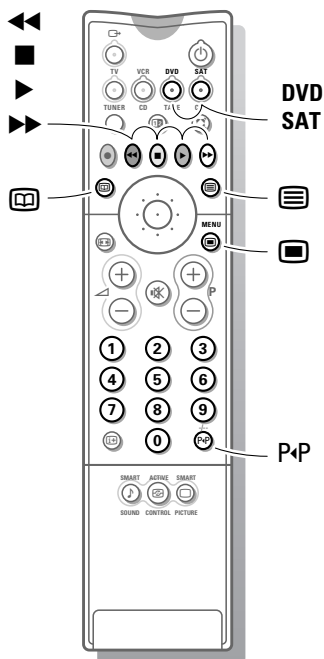

DVD-Gerät-Tasten

Drücken Sie eine der Tasten nachdem Sie die **DVD**-Taste gedrückt haben.

- um das DVD-Menü ein- oder auszuschalten,
- P+P um ein DVD-Kapitel zu selektieren,
- um einen DVD-Titel zu selektieren,
- um Ihre Wahl des Zweikanaltons zu machen,
- ◀◀ für Bildsuchlauf rückwärts,
- für Stopp,
- ▶ für Wiedergabe,
- ▶▶ für Bildsuchlauf vorwärts,
- für Pause
- 0-9 um den Fernsehsender der DVD zu wählen

Diese Tasten funktionieren mit DVD-Geräte, die RC6-Fernbedienungsbefehle benutzen.

Satellitenempfänger-Tasten

Drücken Sie eine der TV Tasten nachdem Sie die **SAT**-Taste gedrückt haben.

Diese Tasten funktionieren mit Satellitenempfänger, die RC5-Fernbedienungsbefehle benutzen.

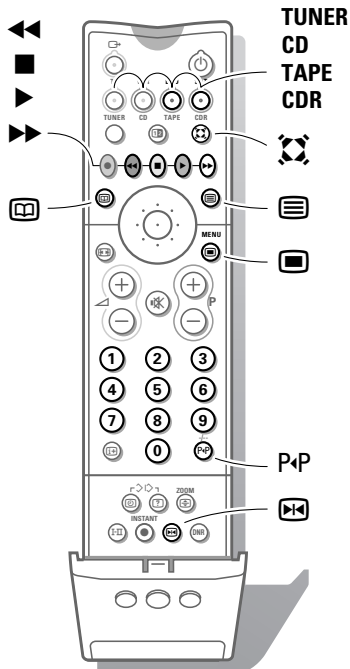

Tuner, CD, Tape und CDR Tasten

Drücken Sie eine der Tasten nachdem Sie die **TUNER, CD, TAPE** oder **CDR**-Taste gedrückt haben.

- um das Menü ein- oder auszuschalten (Tuner);
- P+P um eine Frequenz zu suchen (Tuner);
- Aufnahme;
- ◀◀ Um niedrigere Frequenzen zu suchen (Tuner), rückzuspulen (CD/Kassette), die Geschwindigkeit zu drosseln (CDR);
- Stopp;
- ▶ Wiedergabe;
- ▶▶ Um höhere Frequenzen zu suchen (Tuner), abzuspielen (CD/Kassette), die Geschwindigkeit zu erhöhen (CDR);
- Für RDS-Anzeige (Tuner); Bildschirmanzeige (CD/CDR);
- Für RDS-Nachrichten/TA (Tuner), den nächsten disc zu wählen (CD/CDR);
- Pause (CD/CDR/tape);
- Raumklangmode (CD/CDR/tape);
- + P - nächste/vorige (CD)

Aufnehmen mit Ihrem Videorecorder ohne EasyLink

Um S-VHS Qualität aufnehmen zu können, schließen Sie das S-VHS A/V-Gerät direkt an den S-VHS Recorder an.

Aufnahme eines Fernsehprogrammes

- 1 Aufzunehmende Programmnummer auf dem Videorecorder einstellen.
- 2 Stellen Sie den Videorecorder auf Aufnahme ein.
(Schauen Sie zunächst in der Bedienungsanleitung Ihres Videorecorders nach.)
Eine Umschaltung auf andere in Ihrem Fernsehgerät gespeicherte Programmnummern hat keinen Einfluß auf die Aufnahme !

Aufnahme eines Programmes das von anderen an EXTERNAL 1 oder an die rechte Seite, angeschlossenen A/V-Geräten kommt mit einem an EXTERNAL 2 angeschlossenen Videorecorder.

- 1 Schalten Sie Ihr A/V-Gerät ein.
- 2 Wählen Sie den A/V-Eingang, von welchem Sie aufnehmen wollen.
- 3 Stellen Sie den Videorecorder auf Aufnahme ein.
Sie nehmen jetzt auf Band auf, was Sie auf Ihrem Bildschirm sehen.

Ändern Sie nicht die Programmnummern oder schalten Sie Ihr Fernsehgerät nicht aus, während Sie auf Band aufnehmen !

Aufnehmen mit einem Videorecorder mit EasyLink

easy LINK

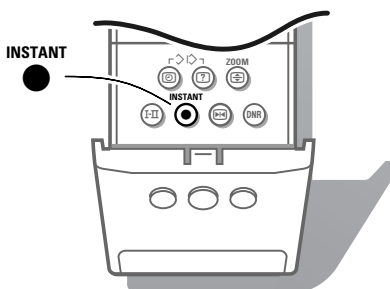

Wenn Sie einen S-VHS-Videorecorder angeschlossen haben, der mit der EasyLink-Steuerung versehen ist, können Sie eine Aufnahme mit S-VHS-Qualität machen von einem peripheren S-VHS-Gerät, das an die rechte Seite Ihres Fernsehgeräts angeschlossen worden ist (z.B. von einem S-VHS-Camcorder).

Im Fernsehmodus ist es möglich, eine direkte Aufnahme des Programmes, das gerade auf dem Bildschirm gezeigt wird, zu starten.

Drücken Sie die **INSTANT** Aufnahme-Taste, unter der Klappe der Fernbedienung für das Gerät.

Der Videorecorder wird eingeschaltet, wenn er im Bereitschaft gestellt war, und eine Anzeige dessen, was gerade aufgenommen wird, erscheint auf dem Bildschirm. Der Videorecorder startet die Aufnahme des gewählten Fernsehprogrammes. Eine Umschaltung auf andere in Ihrem Fernsehgerät gespeicherte Programmnummern hat keinen Einfluß auf die Aufnahme !

Wenn Sie ein Programm von einem peripheren Gerät aufnehmen, das an EXTERNAL 1 oder FRONT angeschlossen worden ist, ist das Wählen eines anderen Fernsehprogramms auf dem Schirm nicht gestattet. Möchten Sie das Fernsehprogramm wieder sehen, drücken Sie zweimal die Programmnummer die Sie sehen möchten.

Achtung: die Aufnahme wird beendet und Ihr Videorecorder wird in den Bereitschaftszustand geschaltet.

Wenn Sie das Gerät in den Bereitschaftszustand stellen, während Sie ein Programm von einem peripheren A/V-Gerät aufnehmen, das an EXTERNAL 1 oder FRONT angeschlossen worden ist, weist die blinkende Leuchtdiode an der Vorderseite Ihres Geräts darauf hin, daß Sie noch dabei sind, auf Band aufzunehmen. Das Blinken hört auf, nachdem die Aufnahme beendet worden ist.

Aufnahme mit einem Videogerät mit NEXTVIEWLINK



Wenn Ihr Videogerät mit einer NEXTVIEWLINK-Vorrichtung versehen ist und Sie haben ein oder mehrere Programme markiert, die automatisch über den NEXTVIEW-Modus aufgenommen werden sollen, muß das Fernsehgerät nicht in der Bereitschaftsposition sein, oder eingeschaltet zu sein, um mit der Aufnahme zu beginnen.

Nützliche Hinweise

Pflege des Bildschirms

Ihr Fernsehgerät mit einem wenig feuchten und weichen Tuch reinigen. Keine aggressiven Reinigungsmittel verwenden, die die Schutzschicht Ihres Fernsehbildschirmes beschädigen können.

Schlechtes Bild

Haben Sie das richtige Fernsehsystem gewählt? Befindet sich Ihr Fernsehgerät oder Ihre Hausantenne nicht zu nahe an Lautsprechern, nicht geerdeten Audio-Geräten oder Leuchtstofflampen usw.? Berge oder hohe Gebäude können Doppelbilder oder Geisterbilder verursachen. Manchmal können Sie die Bildqualität durch eine Richtungsänderung der Außenantenne verbessern. Ist das Bild oder VT/TXT nicht zu erkennen? Überprüfen Sie, ob Sie die richtige Frequenz eingestellt haben. Siehe Einstellung, S. 5.

Sind Helligkeit und Kontrast nicht richtig eingestellt? Selektieren Sie

Werksvoreinstellung im Grundeinstellungsmenü, S. 7.

Die Bildqualität kann manchmal schlecht sein, wenn eine ans Fernsehgerät angeschlossene S-VHS-Kamera eingeschaltet ist und gleichzeitig auch ein anderes Gerät an **EXT1** oder **EXT2** angeschlossen ist. In diesem Fall eines der beiden Geräte ausschalten.

Kein Bild

Ist die Antenne sorgfältig angeschlossen?
Sind die Stecker gut in der Antennen-

buchse befestigt? Ist das Antennenkabel in gutem Zustand und mit den richtigen Steckern versehen? Sind die Anschluß-Vorrichtungen für ein eventuell installiertes Zweitgerät in gutem Zustand? Im Zweifelsfalle sollten Sie sich an Ihren Händler wenden.

Kein Ton

Keinen Ton bei egal welchem Fernsehsender? Überprüfen Sie, ob die Lautstärke nicht auf Minimum eingestellt ist. Wird der Ton nicht unterbrochen durch die Ton AUS-Taste ?

Fernbedienung

Wenn Ihr Fernsehgerät nicht mehr auf die Befehle der Fernbedienung reagiert, könnten die Batterien leer sein. Sie können aber immer noch die **MENU**- und die **-/+** Tasten oben an Ihrem Gerät benutzen.

Menü

Haben Sie das falsche Menü gewählt? Drücken Sie erneut die -Taste, um das Menü zu verlassen.

NEXTVIEW - keine Information?

Siehe Sammeln und Aktualisieren der NEXTVIEW, S. 16.

Keine Lösung?

Schalten Sie Ihr Gerät aus und sofort wieder ein (nur einmal).

Versuchen Sie niemals, ein defektes Fernsehgerät selbst zu reparieren.

Ziehen Sie Ihren Fachhändler zu rate oder rufen Sie einen Fernsehtechniker heran.

Entsorgungs-Richtlinien

Philips kümmert sich besonders um eine umweltfreundliche Herstellung. Ihr neues Fernsehgerät enthält Materialien, die rückgewonnen und wiederverwertet werden können. Spezialbetriebe können die ausrangierten Geräte in Ihre Bestandteile zerlegen und die wiederverwertbaren Materialien sammeln. Damit verringert sich die Menge der Materialien, die entsorgt werden müssen. Bitte, erkundigen Sie sich nach den örtlichen Bestimmungen, hinsichtlich der Entsorgung Ihres alten Gerätes.

Wie entsorgen Sie leere Batterien?

Die für die Fernbedienung Ihres neuen Fernsehgerätes mitgelieferten Philips-Batterien enthalten nicht die Schwermetalle Quecksilber und Kadmium. Trotzdem dürfen in verschiedenen Ländern, leere Batterien nicht in den Hausmüll gegeben werden. Bitte, erkundigen Sie sich, wie leere Batterien den örtlichen Vorschriften entsprechend zu entsorgen sind.

Inhaltsverzeichnis

- a** ACI, 5
 - Active Control, 9
 - Aufnehmen, 25
 - Auto Format, 7
 - Automatische Abschaltung, 12
 - Automatische Einstellung, 5
- b** Bildeinstellungen, 11
 - Bildformat, 10
 - Bildlage, 7
 - Bildschirmanzeige, 8
- c** Camcorder, 21
- d** Decoder/Descrambler, 7
 - Digital Scan, 11
 - Digitale A/V Quellen, 21
 - Dual Bild, 9
 - DVD, 24
 - Dynamic Contrast, 11
- e** Euro-A/V-Kabel, 20
- f** Fernsehgerät einschalten, 3
 - Fernsehsender speichern, 4
 - Fernsehsender suchen, 5
 - Fernsehsender wählen, 8
 - Frequenz, 5
- g** Grundeinstellung, 7
- h** Hall, 14
 - Höhen, 11
- i** Incredible Surround, 8
 - Informationszeile, 7
- k** Kindersicherung, 12
 - Kopfhörer, 22
- l** Land, 4
 - Lautstärke, 8
- m** Manuelle Einstellung, 5
 - Menüsprache, 4
- n** Namen geben, 6
 - NEXTVIEW, 13
 - nicam, 10
 - NTSC-Farbtone, 11
- p** Programmliste, 12
- s** Satellitenempfänger, 24
 - Smart Bild und Ton, 9
 - Sprache, 4
 - Stereo, 10
 - Standbild, 10
 - Ständige Untertitelung, 19
 - Subseiten Videotext, 18
 - Suche der Fernsehsender, 5
 - S-VHS, 25
- t** Tiefen, 11
 - Tonunterbrechung, 8
 - Toneinstellungen, 11
- u** Umprogrammieren, 6
- v** Videorecorder, 20
 - Videotext, 17
 - Vorzugsprogramme, 6
- w** Werksvoreinstellung, 7
- z** Zweikanalton, 10

100 Hz

Eine Technologie für augenschonendes Fernsehen. Gewöhnliche TV-Geräte bauen 50 Bilder in der Sekunde auf. Das dadurch verursachte Flimmern – besonders störend auf grossen, hellen Flächen – strengt die Augen sehr an. Die 100 Hz-Technologie erzeugt das Bild 100 mal in der Sekunde. Das „Grossflächen-Flimmern“ ist damit beseitigt.

Automatic Channel Installation (ACI)

Die automatische Kanalwahl (ACI) installiert alle verfügbaren TV-Kanäle automatisch in der von Ihrer Kabelgesellschaft angebotenen Reihenfolge. Dies setzt natürlich voraus, daß die entsprechenden Daten mit übertragen werden. Dabei wird jedem Programm automatisch eine Programmnummer sowie ein Name zugewiesen. Mit ACI läuft die Kanaleinrichtung vollkommen automatisch und damit einfach und binnen Sekunden ab.

Automatische Abschaltung

Mit der automatischen Abschaltung können Sie selbst die Zeitdauer bestimmen, nach der das Fernsehgerät ausgeschaltet werden soll.

Digital Scan

Eine neue Technik, das sogenannte Zeilenflimmern zu unterdrücken - die störende Vibration feiner horizontaler Linien. In Verbindung mit der 100 Hz-Technologie sorgt Digital Scan für ein Bild, das so stabil steht wie ein Dia.

EasyLink

Die intelligente ESI-Bus-Verbindung zwischen Fernseher und Videorecorder. Reduziert die Bedienung und Signalquellen-Wahl zum Druck auf eine einzige Taste.

Easy Text

Videotext-Speicher, der ihre Lieblingsvideotextseiten speichert, so daß Sie immer sofort auf diese zugreifen können.

Euroconnector (Euro-A/V-Anschluß)

Ein 21-Pol.-Steckersystem für den unkomplizierten Anschluß von unterschiedlichen Audio-/Videogeräten an das Fernsehgerät.

Kindersicherung

Auf diese Art und Weise können Sie einer unerwünschten Benutzung Ihres Fernsehgeräts vorbeugen. Die Tasten - und + oben am Fernsehgerät können nicht benutzt werden.

Menü

Das übersichtliche Bildschirm-Display für alle Einstellmöglichkeiten, die mit einem Cursor von der Fernbedienung aus gewählt und geschaltet werden können.

NEXTVIEW

NEXTVIEW ist eine neue Bedienungs-möglichkeit, die dem Benutzer eines Fernseh- oder Videogeräts dabei hilft, die Programme, die er sehen möchte, einem Bildschirmfernsehprogrammführer zu entnehmen. NEXTVIEW zeigt dem Benutzer eine Beschreibung eines jeden Fernsehprogramms und der Benutzer kann interessante Programme markieren, die vorprogrammiert (Auto TV Ein) oder auf Band aufgenommen werden sollen.

NTSC

(National Television Standards Committee). Die Sendenorm für Farbfernsehen in den USA, Japan und Teilen von Südamerika und Südostasien.

Smart Bild und Ton

Tasten auf der Fernbedienung, mit denen man schnell und leicht bestimmte Bild- und Toneinstellungen vornehmen kann. Es gibt eine Reihe vorprogrammierter Bild- und Ton-Einstellungen, die per Taste wählbar sind.

Standbild

Die TV-Betriebsart, mit der man ein bestimmtes Bild aus dem laufenden TV-Programm "einfrieren" kann.

Videotext/Teletext

Siehe auch Lernfähiges Videotext-System. WST: World Standard Teletext. Videotext Weltstandard FLOF: Full Level one Features. Ein in Großbritannien gebräuchliches System für schnellen Zugriff auf Videotext-Seiten. TOP: Table of (Teletext) Pages. Deutsches Videotext-System für den schnellen Zugriff auf Videotext-Seiten.

Table des matières

Installation

- Votre télécommande **2**
- Préparation **3**
- Installation **4**
- Mise en mémoire des chaînes **4**
 - Sélectionnez votre langage et votre pays **4**
 - Installation automatique **5**
 - Installation manuelle **5**
- Nom du programme **6**
- Modifier la liste des programmes **6**
- Sélection des programmes préférentiels **6**
- Installation de la configuration **7**

Utilisation

- Utilisation de la télécommande **8-10**
- Utilisation des menus
 - Menu image **11**
 - Menu son **11**
 - Menu options **12**
- NEXTVIEW **13-16**
- Télétexte **17-19**

- Les touches en haut du téléviseur **19**

Branchement des périphériques

- Branchement et sélection des périphériques **20-23**
- Fonctions de la télécommande pour les périphériques **23-24**
- Enregistrement **25**

- Conseils 26**
- Index 26**
- Lexique 27**



Les options de EasyLink sont basées sur le principe "commande au moyen d'une seule touche". Cela signifie qu'un certain nombre d'opérations consécutives sont exécutées simultanément par le téléviseur et le magnétoscope si les deux appareils disposent de la fonction EasyLink et sont connectés par le câble péritel qui est fourni avec le magnétoscope.

Préparation

Votre télécommande

- Périphériques** p. 23
- sélection de EXT1, EXT2 ou FRONT
 - sélection du TV, magnétoscope (VCR), DVD, satellite (SAT), TUNER, CD, TAPE ou cd-recordable (CDR).
- sans fonction
- deux écrans marche p. 9
- incredible surround p. 8
- NEXTVIEW/Guide télétexte marche/arrêt p. 13
- format d'image p. 10
- volume haut/bas p. 8
- suppression du son p. 8
- P** sélection des programmes p. 8
- info à l'écran p. 8
- P.P** programme précédent p. 8
- /-** fonction magnétoscope/DVD p. 8
- I-II** sélection son ou langage p. 10
sélection du groupe de langues pour le Télétexte p. 17
- EasyLink** p. 11
- INSTANT** enregistrement
 - arrêt sur image p. 10
arrêt sur télétexte p. 18

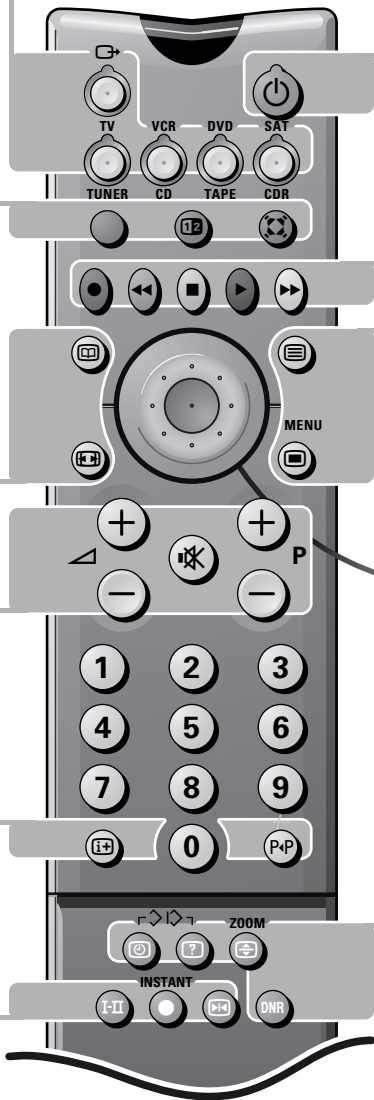

position veille p. 8

télétexte marche/arrêt p. 17

menu principal marche/arrêt p. 8

Touches colorées

- sélection NEXTVIEW p. 13
- sélection directe d'une page de txt ou d'un sujet p. 17

Appareils audio/vidéo p. 23-24

curseur pour sélectionner votre choix p. 11

OK valider votre sélection

Installation p. 4

Télétexte p. 18

- heure/sélection des sous-pages
- informations cachées affichage code PDC/VPS
- double hauteur
- DNR** sans fonction

Smart Controls

- son smart p. 9
- active control p. 9
- image smart p. 9



Préparation

- 1 Placez le téléviseur sur une surface solide et stable.**
Prévoyez un espace libre d'au moins 5 cm autour de l'appareil pour l'aération. Ne pas poser le TV sur la moquette.
Pour éviter toute situation dangereuse, ne pas placer d'objets sur l'appareil. Préservez le téléviseur de toute exposition directe à une source de chaleur ou à la lumière du jour. Evitez également de le mettre directement en contact avec de la pluie ou de l'eau.
- 2 Introduisez la fiche d'antenne** dans l'entrée d'antenne  à l'arrière du téléviseur.

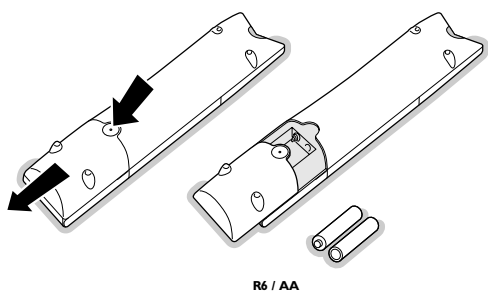
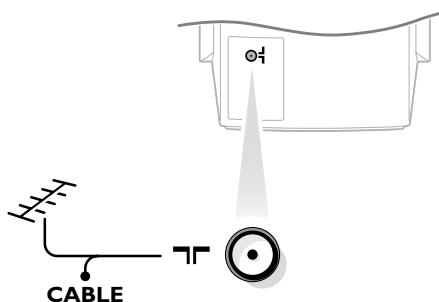

R6 / AA

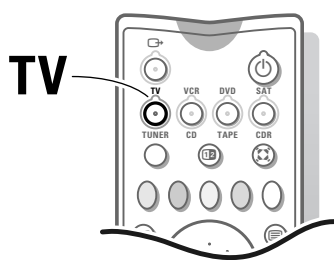

- 3 Introduisez la fiche** dans la prise de courant avec une tension secteur de 220V - 240V.
Afin d'éviter tout dommage du cordon d'alimentation qui pourrait entraîner des risques d'incendie ou (et) d'électrocution, ne jamais placer le téléviseur sur le câble.
- 4 Télécommande:** Enlevez le couvercle du compartiment à piles. Mettez les deux piles fournies (type R6-1,5V). Appuyez sur la touche **TV** pour s'assurer que la télécommande est en mode TV.

Même si les piles livrées avec la télécommande ne contiennent pas de métaux lourds tels que le mercure ou le cadmium, la législation de certains pays peut cependant interdire la dépose de piles usagées dans les déchets ménagers. Informez-vous pour connaître les dispositions en vigueur dans votre pays.

Note: cette télécommande fonctionne avec les téléviseurs supportant le protocole RC6 standard.

- 5 Mise en service du téléviseur:** Appuyez sur la touche  sur la face avant du téléviseur.
Un voyant vert s'allume sur la face avant du téléviseur et l'écran s'allume. Si le voyant est rouge, appuyez sur la touche **+ P -** de la télécommande.

Le voyant vert clignote chaque fois que vous appuyez sur une touche de la télécommande.

Lorsque vous allumez votre TV **pour la première fois**, le menu **LANGAGE** apparaît automatiquement à l'écran. Successivement les indications apparaissent automatiquement sur l'écran dans les langages différents. Choisissez votre propre langue et appuyez sur la touche **OK** de la télécommande.

Passez à la page 4.

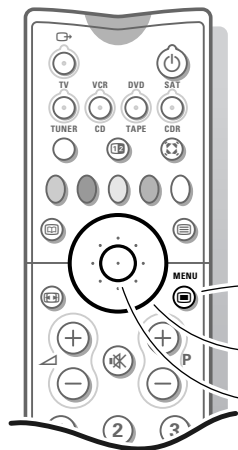
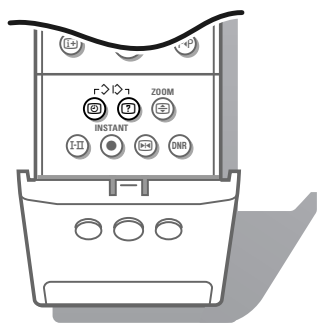

revenir ou mettre hors service le menu
 curseur pour sélectionner un sujet des menus
 valider

Installation

Sélectionnez le menu **INSTALLATION**

- 1 Ouvrez le volet de la télécommande.
- 2 Appuyez simultanément sur les touches et .

Utilisation des menus

- 1 Utilisez le curseur de direction haut/bas, gauche/droite pour sélectionner un sujet des menus.
- 2 Utilisez la touche **OK** située au centre du curseur pour valider.
- 3 Utilisez la touche pour revenir ou pour mettre hors service le menu.

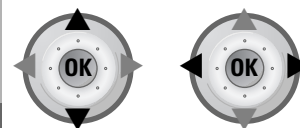

Mémoriser les chaînes de télévision



Après que la nouvelle chaîne ou la chaîne supplémentaire a été mémorisée, le téléviseur transmet automatiquement cette (ces) chaîne(s) de télévision au magnétoscope si celui-ci dispose de la fonction EasyLink. Le message **EasyLink : Chargement** apparaît sur l'écran. La liste des chaînes du magnétoscope est maintenant la même que celle du téléviseur. Si le téléviseur est connecté à un magnétoscope qui dispose de la fonction NEXTVIEWLink, le téléviseur transmet automatiquement la langue et le pays sélectionnés au magnétoscope.

Sélectionnez votre langage et votre pays

Vous pouvez choisir vous-même votre langage et votre pays.

- 1 Sélectionnez **Langage** et appuyez sur la touche **OK** située au centre du curseur.
- 2 Sélectionnez votre langage et appuyez sur la touche **OK** située au centre du curseur. Utilisez le curseur de direction haut/bas pour parcourir la liste et faire apparaître d'autres langues non affichées à l'écran.
- 3 Sélectionnez **Pays** et appuyez sur la touche **OK** située au centre du curseur.
- 4 Sélectionnez le pays dans lequel vous vous trouvez et appuyez sur la touche **OK** située au centre du curseur. Utilisez le curseur de direction haut/bas pour parcourir la liste et faire apparaître d'autres pays non affichés à l'écran.

Sélectionnez **Autre** quand le pays où vous vous trouvez n'est pas présent.

Vous pouvez maintenant rechercher et mémoriser les chaînes de télévision de deux façons différentes : utilisant **installation automatique** ou **installation manuelle** (introduire chaîne par chaîne).

Sélectionnez votre choix et appuyez sur la touche **OK** située au centre du curseur.



Installation automatique

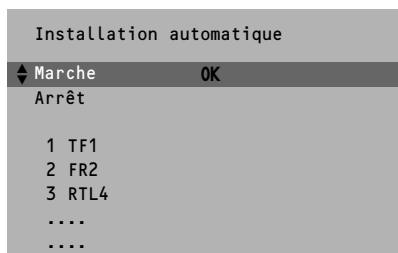
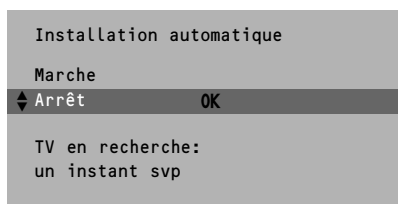

Sélectionnez **Marche** dans le menu Installation automatique et appuyez sur la touche **OK** située au centre du curseur pour déclencher la recherche. Toutes les chaînes sont recherchées et mémorisées automatiquement.

Si un réseau câblé diffusant une installation automatique des chaînes (ACI) est détecté ou si le dispositif reconnaît le signal de distribution par câble dans la mesure où celle-ci transmet une page de télétexte comportant les fréquences et les noms présélectionnés de toutes les chaînes télévisées susceptible d'être reçues, toute recherche est interrompue et une liste des chaînes présélectionnées est affichée. Cette liste est automatiquement assortie de tous les numéros et noms présélectionnés des chaînes TV disponibles.

*Il est possible qu'un réseau émettant du télétexte diffuse ses propres paramètres. Ces paramètres sont alors définis par le réseau concerné. Faites votre sélection avec le curseur et appuyez sur la touche **OK** située au centre du curseur.*

Appuyez sur la touche  de la télécommande pour quitter le menu.

Passez à la page 6.

Installation manuelle

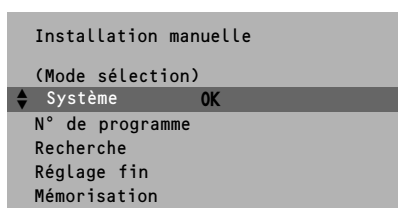

La recherche et la mise en mémoire des chaînes de télévision est exécutée chaîne par chaîne.

Vous devez passer par toutes les étapes du menu **Installation manuelle**.

Mode sélection n'est présent que lorsque le pays que vous avez sélectionné offre aussi l'option de sélection d'un canal (canaux S par antenne, canaux C par câble). Vous pouvez choisir un autre mode de sélection.

- 1 Sélectionnez le système de télévision
Sélectionnez le pays ou la partie du monde pour lequel vous voulez sélectionner l'émetteur.
Si vous êtes raccordé à la télévision par câble, sélectionnez le pays ou la partie du monde où vous vous trouvez en ce moment.
- 2 Enfoncez le curseur vers le bas et introduisez le numéro de programme à l'aide des touches chiffrées.
- 3 Recherchez une chaîne de télévision
Appuyez sur le curseur de direction gauche/droite. La fréquence ou le numéro de canal augmente jusqu'à ce qu'une chaîne ait été trouvée.

Introduire vous-même une fréquence

Si vous connaissez la fréquence, ou le numéro de canal C ou S, vous pouvez l'introduire directement à l'aide des touches chiffrées 0 à 9.

Demandez une liste des fréquences à votre société de télédistribution ou à votre revendeur ou consultez le tableau de fréquences à l'intérieur de la couverture arrière de ce mode d'emploi.

- 4 Réglage fin
Si la réception est mauvaise, vous pouvez améliorer la réception en réglant la fréquence avec le curseur gauche/droite.
- 5 Mémoriser les étapes 1 à 4
Sélectionnez **Mémorisation** et appuyez sur la touche **OK** située au centre du curseur.

Répétez chaque étape pour mémoriser une autre chaîne.

- 6 Appuyez sur la touche  pour quitter le menu.

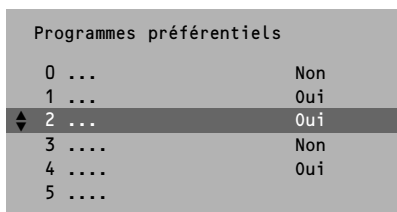
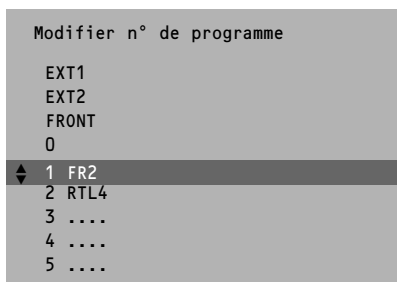
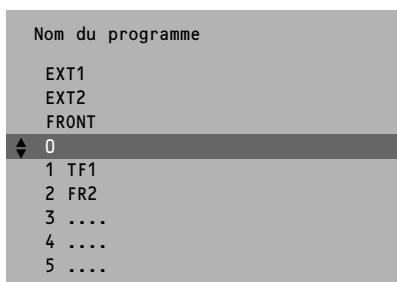

Nom du programme

Il est possible de modifier le nom de la chaîne déjà mémorisé ou d'attribuer un nom à une chaîne encore dépourvue de nom. Vous pouvez donner un nom de 5 lettres ou chiffres au maximum aux numéros de programme 0 à 99. Par exemple : TF 1, FR 2,.... Entre 99 et 0 vous pouvez aussi dénommer tous les périphériques qui sont branchés.

- 1 Choisissez **Nom du programme** dans le menu **INSTALLATION** et appuyez sur la touche **OK** située au centre du curseur.
- 2 Sélectionnez le numéro de programme.
- 3 Appuyez sur la touche **OK** située au centre du curseur.
- 4 Sélectionnez le signe avec le curseur haut/bas.
- 5 Sélectionnez la position suivante avec le curseur droite.
- 6 Sélectionnez le signe suivant.
- 7 Appuyez sur la touche **OK** située au centre du curseur quand vous avez fini.
- 8 Appuyez sur la touche  pour revenir au menu **INSTALLATION**.

L'espace, les chiffres ou autres signes spéciaux se trouvent entre Z et A.

Modifier la liste des programmes

Vous **pouvez**, à votre guise, reclasser les chaînes mémorisées.

- 1 Choisissez **Modifier n° de programme** dans le menu **INSTALLATION** et appuyez sur la touche **OK** située au centre du curseur.
- 2 Choisissez le numéro de la chaîne de télévision que vous voulez changer.
- 3 Appuyez sur la touche **OK** située au centre du curseur.
- 4 Sélectionnez le nouveau numéro que vous souhaitez substituer à celui préalablement sélectionné.
- 5 Appuyez sur la touche **OK** située au centre du curseur. Recommencez l'opération jusqu'à ce que l'affectation des numéros de toutes les chaînes de télévision vous convienne.
- 6 Appuyez sur la touche  pour revenir au menu **INSTALLATION**.

Sélectionner les programmes préférés

Lorsque vous passerez rapidement les chaînes en revue après l'installation en enfonçant la touche **+ P -**, seules les chaînes de la liste préférentielle s'afficheront. Les chaînes non préférentielles peuvent toujours être sélectionnées avec les touches chiffrées. Par défaut, toutes les chaînes mises en mémoire sont ajoutées à la liste préférentielle.

- 1 Choisissez **Programmes préférés** dans le menu **INSTALLATION** et appuyez sur la touche **OK** située au centre du curseur.
- 2 Choisissez votre numéro de programme préférentiel.
- 3 Sélectionnez **Oui** ou **Non** avec le curseur gauche/droite.
- 4 Répétez pour chaque chaîne que vous voulez modifier en chaîne préférentielle ou non-préférentielle.
- 5 Appuyez sur la touche  pour revenir au menu **INSTALLATION**.



Pour que le système **NEXTVIEW** fonctionne comme il faut, la première chaîne de télévision de la liste préférentielle doit également diffuser la date et l'heure correctes via le télétexte.

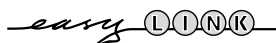
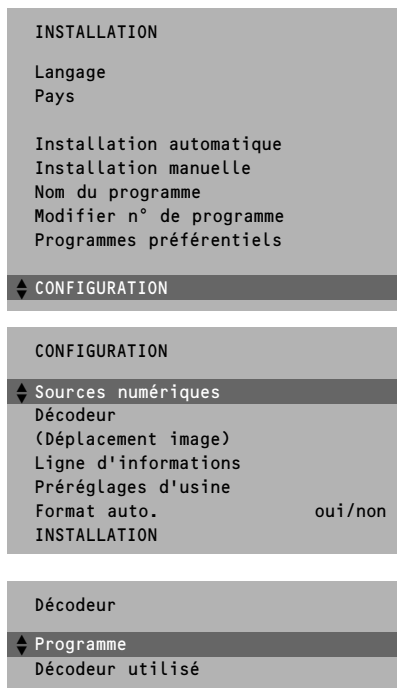

Régler la Configuration TV

Le menu Configuration vous définit quels sont les fonctions d'initialisation autres que celles destinées à l'installation des chaînes.

Le menu Configuration contient les items relatifs aux fonctions TV, accessoires, et périphériques que vous aurez connectés.

- 1 Utilisez le curseur de direction haut/bas, gauche/droite pour sélectionner un sujet des menus.
- 2 Utilisez la touche **OK** située au centre du curseur pour valider.
- 3 Utilisez la touche  pour revenir ou pour mettre hors service le menu.

Sources numériques

Voir Branchement des périphériques, p. 21, pour brancher vos périphériques numériques, telles que le DVD, le tuner satellite numérique ou tout autre périphérique numérique.

Mémoriser les numéros de programmes décodeur

Si vous avez branché un décodeur, voir p. 20, vous pouvez réserver un ou plusieurs numéros de programme pour les chaînes venant d'un décodeur.

Appuyez sur le curseur en direction gauche/droite pour sélectionner **Arrêt**, **EXT1** ou **EXT2**, la prise péritel à lequel vous avez raccordé le décodeur. Sélectionnez **Arrêt** si le programme reçu ne nécessite pas de décodeur extérieur.

Sélectionnez entrée **EXT2** quand le décodeur est branché sur un magnétoscope qui dispose de la fonction EasyLink. Du moment que le décodeur est sélectionné, le message **EasyLink : Chargement auto des chaînes** apparaît sur l'écran.

Déplacement image (si présent)

Choisissez **Déplacement image** avec le curseur haut/bas.

Gardez le curseur gauche/droite enfoncé pour ajuster au mieux la correction horizontale.

Ligne d'informations

Sélectionnez Marche et après avoir choisi une chaîne de télévision ou après avoir appuyé sur  sur la télécommande, une chaîne à télétexte peut transmettre le nom de la chaîne ou le titre du programme télévisé ou un autre message. Cette information est affichée à l'écran, de même que les informations relatives au son et au format image.

Lorsque la position **Arrêt** est sélectionnée, seules les informations concernant le son et le format image s'affichent après la sélection d'une chaîne de télévision ou après avoir enfoncé la touche .

Préréglages d'usine

Sélectionnez **Préréglages d'usine** et appuyez sur la touche **OK** située au centre du curseur pour rétablir les réglages de l'image et du son, préréglés en usine.

Format auto.

En l'absence d'informations de signalisation de format transmises par l'émetteur, le téléviseur optimisera le format de l'écran en fonction de l'image reçue, dans le cas où **Format auto Oui** a été sélectionné.

Avec la touche  de la télécommande, vous avez toujours la possibilité de sélectionner un autre format (voir page 10).

Installation

Sélectionnez **Installation** et appuyez sur la touche **OK** pour retourner immédiatement au menu **INSTALLATION**.

- 4 Appuyez plusieurs fois sur la touche  pour quitter le menu.

Utilisation

Utilisation de la télécommande

Sélectionner les périphériques

Appuyez plusieurs fois sur cette touche pour sélectionner **EXT1**, **EXT2** ou **FRONT**, selon l'entrée sur laquelle vous avez branché votre appareil (voir p. 23).

TV VCR DVD SAT TUNER CD TAPE CDR

Appuyez sur une de ces touches afin de sélectionner la télécommande en mode téléviseur, magnéto, DVD ou satellite.
Une lumière verte s'allume. Appuyez à nouveau sur la même touche dans les 3 secondes pour utiliser la télécommande dans le mode indiqué sous la touche (tuner, CD, tape ou CD-recordable).
Une lumière rouge s'allume. Appuyez à nouveau sur la touche pour réactiver la fonction indiquée au-dessus de la touche.

Position veille

Le téléviseur est mis hors service et un voyant rouge, (orange en cas de recherche d'info NEXTVIEW) s'allume.
Pour mettre le téléviseur de nouveau en service, appuyez sur **+ P** - ou sur les touches chiffrées.
Si votre magnéto EasyLink dispose de la fonction système veille et après appui de 3 secondes sur la touche , téléviseur et magnéto passent en veille.

Même en mode veille, votre téléviseur consomme de l'énergie. Or, toute consommation d'énergie pollue l'eau et l'atmosphère. Nous vous conseillons donc de ne pas le laisser en mode veille.

Incredible Surround

Lorsque cette fonction est mise en marche en mode son **MONO**, elle vous permet d'entendre un effet de son spatial.
Lorsque **Incredible Surround Marche** est choisi en mode son **STÉRÉO**, vous avez l'impression que les haut-parleurs sont plus éloignés l'un de l'autre.

Télétexte marche/arrêt voir p. 17

Menu principal marche/arrêt voir p. 11

Volume

Appuyez sur + ou - pour régler le volume.

Suppression du son

Pour supprimer momentanément ou pour rétablir le son.

P Sélection des chaînes

Pour un contrôle rapide des chaînes de télévision de la liste préférentielle.

Magnéto voir p. 23

NEXTVIEW/Guide télétexte marche/arrêt voir p. 13

Affichage d'information à l'écran

Appuyez 5 secondes pour activer ou désactiver l'augmentation ou la réduction des informations se rapportant au programme TV affichées à l'écran.
Appuyez brièvement pour afficher des infos pour la chaîne sélectionnée, le mode de réception du son, les réglages d'image et le temps restant avant la mise en veille.

0/9 Touches chiffrées

Pour choisir une chaîne de télévision.
Pour un numéro de programme à deux chiffres, introduisez le second chiffre dans les 2 secondes.
Pour regarder directement une chaîne à un chiffre que vous avez sélectionnée, appuyez sur la touche chiffrée un peu plus longtemps.

P<P Programme précédent

La chaîne de télévision sélectionnée auparavant réapparaît à l'écran.
L'indication **-/-** est utilisable avec un magnéto/DVD.

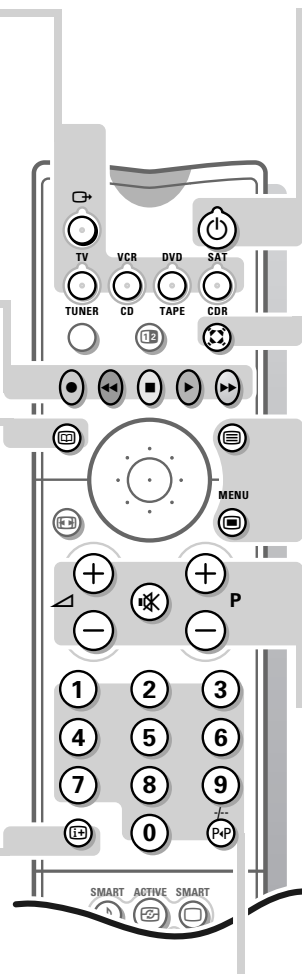

12 Deux écrans

- 1 Appuyez sur la touche **12** pour activer la fonction 2 écrans.
L'écran du téléviseur est divisé en 2 parties:
 - le côté gauche pour l'image principale/normale,
 - le côté droit pour la diffusion du télétexte de la chaîne TV sélectionnée ou pour NEXTVIEW/Guide Télétexte.Pour utiliser le NEXTVIEW/Guide Télétexte, voir p. 13, pour utiliser le télétexte, p. 17.
Si la fonction 2 écrans est désactivée, l'image, le télétexte ou NEXTVIEW/Guide Télétexte sont affichés en plein écran.
- 2 Appuyez sur la touche **16:9** pour sélectionner ou quitter le format d'image 16:9.
- 3 Appuyez sur la touche **- P +** pour faire défiler les pages télétexte.
- 4 En mode télétexte deux écrans, appuyez sur la touche **☰** pour revenir à l'image plein écran ou appuyez sur la touche **12** pour revenir au télétexte plein écran.
- 5 En mode NEXTVIEW/Guide Télétexte deux écrans, appuyez sur la touche **☰** pour revenir à l'image plein écran ou appuyez sur la touche **12** pour revenir au NEXTVIEW/Guide Télétexte plein écran.



Active control

Active control est un système proactif et automatique. Le téléviseur mesure et corrige continuellement tous les signaux qu'il réceptionne afin d'obtenir la meilleure image possible.

Appuyez sur la touche **Active control** pour sélectionner les valeurs Active control Arrêt ou Marche.

Arrêt Définition et Contraste Dynamique sont contrôlées automatiquement

Marche Définition, Contraste Dynamique et Réduction du bruit sont contrôlées automatiquement.

Utilisez le curseur de direction haut/bas pendant que les réglages Active control sélectionnés sont affichés dans le haut de l'écran. Le menu Active Control apparaît. Les paramètres de l'image sont adaptés en continu et de façon automatique. Les éléments de menu ne peuvent pas être sélectionnés.

Utilisez de nouveau le curseur de direction haut/bas pour mettre hors service le menu.

Touches Smart

Pour sélectionner des paramètres définis de l'image et du son.

Smart Son

Chaque fois que vous appuyez sur cette touche, vous sélectionnez un réglage du son différent, correspondant à un réglage spécifique des aigus et des graves, préalablement défini en usine.

Smart Image

Chaque fois que cette touche est activée, un paramétrage d'image différent est sélectionné, correspondant à un préréglage spécifique du Contraste, de la Couleur, de la Définition et du Contraste Dynamique.

Préférent. renvoie aux réglages personnels de l'image et du son sélectionnés dans le menu image et son.

Remarque: lorsque vous avez activé les préréglages son ou image et que vous modifiez un réglage dans le menu image ou son, toutes les nouvelles valeurs que vous introduisez dans ce menu remplacent les réglages préalables.

Format d'image

Appuyez plusieurs fois sur cette touche pour sélectionner un format d'image: 4:3, Ext. image 14:9, Ext. image 16:9 avec ou sans sous-titres, Plein écran, Super 4:3 ou Automatique (dans le cas ou Format auto. Oui a été sélectionné dans le menu **CONFIGURATION**).

En choisissant Automatique, l'image remplira le plus possible l'écran.

Parfois, des programmes de magnétoscopes sont également pourvus de signaux spéciaux qui font automatiquement passer le téléviseur au bon format d'image.

Le Format auto. est mis hors service lorsque la fonction 2 écrans est activée.

Dans le format d'image Ext. Image 14:9, 16:9 ou Super 4:3, vous pouvez faire apparaître ou disparaître les sous-titres au moyen du curseur haut/bas.

Demander l'heure

L'heure est donnée par le télétexte de la chaîne affectée au numéro de programme 1 ou au numéro de programme préférentiel le plus bas.

Cette fonction n'est pas disponible quand Sous-titre est mis en position Marche.

 **Fonctions télétexte**
voir p. 18



I-II Emission bilingue et sélection du son

Appuyez sur cette touche

- pour choisir entre son **Stéréo** ou **Mono**, si la chaîne transmet le son en stéréo, ou entre **Nicam Stéréo** ou **Nicam disponible**, si la chaîne transmet le son en numérique;
- pour choisir entre Langage I (Dual I) ou Langage II (Dual II), en cas d'émission bilingue.

Le réglage est mémorisé par chaîne.

Enregistrement instant

Si votre magnéto dispose de la fonction EasyLink, la touche **INSTANT**  pour enregistrement peut être commandée dans le mode TV.



Arrêt sur image

Pour activer/désactiver l'image arrêtée ou pour arrêter la rotation automatique des sous-pages télétexte.

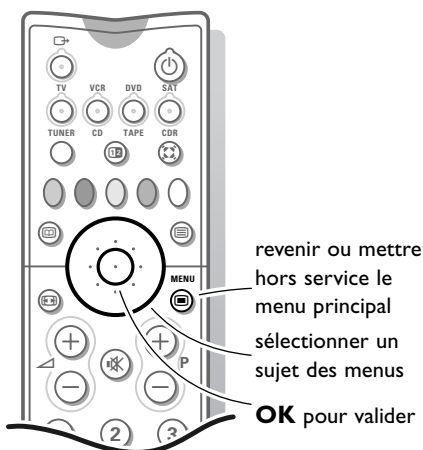
DNR sans fonction



Utilisation des menus

- 1 Appuyez sur la touche  pour activer/désactiver le **MENU PRINCIPAL**.
- 2 Utilisez le curseur de direction haut/bas pour sélectionner le menu **IMAGE**, **SON** ou **OPTIONS** ou pour sélectionner la liste des **PROGRAMMES**.
- 3 Utilisez le curseur de direction droite pour activer le menu sélectionné.
- 4 Utilisez le curseur de direction haut/bas, gauche/droite pour sélectionner un sujet des menus.
- 5 Utilisez la touche **OK** située au centre du curseur pour valider.
- 6 Utilisez plusieurs fois la touche  pour revenir ou pour mettre hors service le menu.

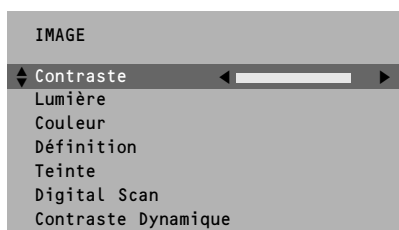
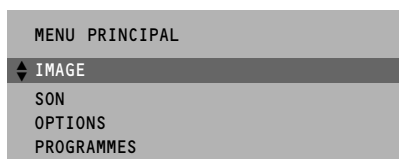

Menu image

Si vous êtes en train de regarder un périphérique NTSC branché à l'une des prises péritel, l'option Hue apparaît également.

Teinte

Choisissez la teinte: **Normale**, **Chaud** ou **Froide**.

Digital Scan (Réduction du Flicker lignes)

En format extension image, la fonction digital scan est toujours active. L'item du menu n'est pas disponible.

Pour certains types d'images, il peut être souhaitable de ne pas utiliser la fonction de Réduction du Flicker lignes. Dans les autres cas, laissez-le en service.

Appuyez sur le curseur gauche/droite afin de choisir **Marche** ou **Arrêt**.

Contraste Dynamique

Afin d'accentuer le contraste entre les parties d'images plus foncées et plus claires, mettez la fonction en position **Méd**.

Pour certains types d'images, il peut être souhaitable de choisir **Min.**, **Max.** ou **Arrêt**.

Les réglages modifiés pour le Contraste, la Luminosité, les Couleurs, la Définition, les Teintes, le Digital Scan et le Contraste Dynamique sont automatiquement mémorisés pour toutes les chaînes de télévision. Choisissez **Préréglages d'usine** dans le Menu de Configuration pour rétablir les paramètres préréglés en usine, voir page 7.

Menu Son

Les réglages modifiés pour Volume, Balance, Aigus et Graves sont automatiquement mémorisés pour toutes les chaînes de télévision. Choisissez **Préréglages d'usine** dans le Menu de Configuration pour rétablir les paramètres préréglés en usine, voir page 7.

Volume du casque

Voir Brancher les périphériques, p. 22 pour le raccordement de votre casque.

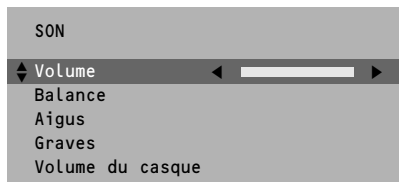



OPTIONS	
Arrêt programmé	Arrêt
Verrouillage	Arrêt
Sous-titre	Arrêt

Menu Options

- 1 Appuyez sur la touche pour activer/désactiver le **MENU PRINCIPAL**.
- 2 Utilisez le curseur de direction haut/bas pour sélectionner le menu **OPTIONS**.
- 3 Utilisez le curseur de direction droite pour activer le menu sélectionné.
- 4 Utilisez le curseur de direction haut/bas pour sélectionner un sujet des menus.
- 5 Utilisez le curseur de direction gauche/droite pour sélectionner le paramètre désiré.

Arrêt programmé

Grâce à cette option, vous pouvez programmer une durée après laquelle le téléviseur passera automatiquement en position de veille. Le compteur compte à partir de **Arrêt** jusqu'à **180 min**. Une minute avant la mise en veille du téléviseur, le décompte de la dernière minute apparaîtra à l'écran. Non visible lorsque la fonction 2 écrans est activée. Vous pouvez toujours arrêter le téléviseur avant l'heure d'arrêt programmée ou reprogrammer l'heure d'arrêt avant la mise en veille automatique.

Verrouillage

Si le téléviseur est verrouillé, il ne peut être mis en service qu'à l'aide des touches chiffrées sur la télécommande. Il n'y a pas moyen d'utiliser les touches - et + en haut du téléviseur pour sélectionner une chaîne de télévision. De cette manière, vous évitez l'utilisation non autorisée du téléviseur. Si le message **Verrouillage Marche** apparaît, il faut mettre le verrouillage hors service pour utiliser les touches - ou + en haut du téléviseur afin de sélectionner une chaîne de télévision.

Sous-titre

Les chaînes TV avec télétexte transmettent souvent certains programmes avec sous-titrage. Voir Télétexte, Sous-titres à la p. 19 pour sélectionner la page de sous-titrage désirée dans l'index du télétexte.

Sélectionnez **Sous-titre Marche** ou **arrêt**.

Appuyez sur la touche pour mettre hors service le menu Options.

Liste des programmes

- 1 Appuyez sur la touche pour activer/désactiver le **MENU PRINCIPAL**.
- 2 Utilisez le curseur de direction haut/bas pour sélectionner **PROGRAMMES**.
- 3 Utilisez le curseur de direction droit pour avoir un aperçu de toutes les chaînes de télévision installées.
- 4 Utilisez le curseur haut/bas pour parcourir la liste et appuyez sur la touche **OK** située au centre du curseur pour sélectionner la chaîne de télévision désirée.
- 5 Appuyez sur la touche pour mettre hors service la liste des programmes

Aujourd'hui, la plupart des chaînes de télévision européennes proposent des pages de télétexte qui contiennent le programme des émissions du jour. Vous pouvez consulter ces pages en activant le **Guide Télétexte**.

De plus en plus de chaînes de télévision proposent un service étendu de Guide des Programmes, appelé **NEXTVIEW**. NEXTVIEW est un nouveau procédé pour présenter les programmes et offre plus d'options que le système télétexte ordinaire. Grâce à NEXTVIEW, il est par exemple possible de faire voir tous les films programmés pour la soirée en question.

Ces deux systèmes sont intégrés dans ce téléviseur: NEXTVIEW et le Guide Télétexte. Si une chaîne de télé déterminée opère avec le système NEXTVIEW, le téléviseur présentera automatiquement le Guide NEXTVIEW. Si la chaîne de télé opère uniquement avec télétexte, le téléviseur activera automatiquement le Guide Télétexte. Les deux systèmes proposent les mêmes fonctions : enregistrement, préprogrammation et information.

Toutefois, pour le Guide Télétexte, c'est le diffuseur (chaîne de télévision) qui détermine si ces fonctions sont disponibles ou non.

Vous pouvez rechercher les émissions que vous voulez voir 24 heures sur 24. Il est également possible de rechercher une émission par thème, p.ex. du sport, un film, etc. Une fois sélectionnée, l'émission en question peut être marquée, à titre de rappel, ou pour l'enregistrer automatiquement sur le magnétoscope (à condition que le magnétoscope soit équipé du NEXTVIEWLink), une seule fois, journalièrement, hebdomadairement ou sous le mode 'série'.

Grâce au Guide Télétexte/NEXTVIEW, vous avez aussi directement accès à des informations détaillées concernant les émissions, à condition toutefois qu'elles soient fournies par le diffuseur.

La chaîne de télévision est responsable du contenu de l'information. Le téléviseur détermine la réception de cette information et la présentation au téléspectateur. La structure du menu, les possibilités de sélection et les différentes façons de parcourir les pages sont définies par le logiciel du téléviseur.

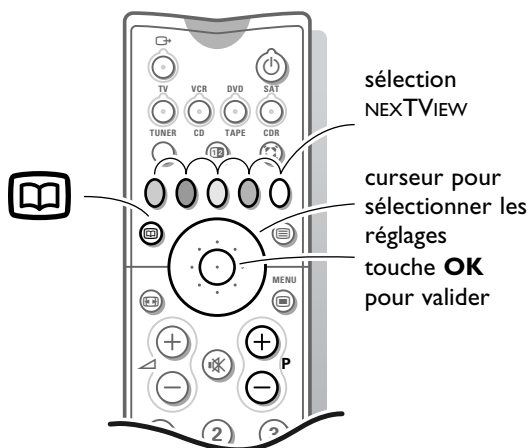

Utilisation des menus Guide Télétexte/NEXTVIEW

- 1 Appuyez sur la touche de la télécommande pour activer/désactiver le menu Guide Télétexte/NEXTVIEW.
- 2 Utilisez le curseur de direction haut/bas, gauche/droite afin de sélectionner la date, la **CHAÎNE** pour le guide des chaînes, le **THÈME** pour le guide thématique, l'**APERÇU** pour un aperçu de tous les programmes "étiquetés" à des fins de rappel ou d'enregistrement, le numéro de page du guide des programmes ou afin d'avoir accès à la liste des programmes.

Guide Télétexte

	Chaîne	Aperçu	
	TF1	FR2	
	p.202	◀ 01 02 ... ▶	
Enreg.	TF1		
Préprog.	11.03	
Info	14.35 226/3	
	17.50 231	

NEXTVIEW

	Lundi 9 Oct	18:03	
	Chaîne	Thème	Aperçu
	BBC1	NEXTVIEW	
Enreg.			
Préprog.	Ce qui est activé		
Info	Perspectives		
	Thèmes		
	Notes		

- 3 Introduisez le numéro de page correct du guide des programmes au moyen des touches chiffrées ou des touches - P +.
 - 4 Utilisez le curseur gauche/droite pour parcourir les sous-pages.
 - 5 Sélectionnez un programme en utilisant le curseur de direction haut/bas.
 - 6 Appuyez sur l'une des touches colorées pour sélectionner une des fonctions de base (si présent), **Enreg.**, **Préprog.**, **Info**. Voyez les Fonctions de Base plus loin.
 - 7 Appuyez sur la touche **OK** située au centre du curseur pour retourner à la zone originale.
- 3 Sélectionnez un programme en utilisant le curseur de direction haut/bas.
 - 4 Appuyez sur l'une des touches colorées pour sélectionner une des fonctions de base (si présent), **Enreg.**, **Préprog.**, **Info**, Voyez les Fonctions de Base plus loin.
 - 5 Appuyez sur la touche **OK** située au centre du curseur pour retourner à la zone originale.

	Chaîne	Thème	Aperçu
	TF 1	FR 2	RTL4
	p.202	◀ 01 02 ... ▶	
Enreg.		BBC 2	
Préprog.	11.03	
Info	14.35	226/3
	17.50	231
	Un instant svp		

Guide Télétexte

Les chaînes de télévision qui transmettent le télétexte, transmettent également une page qui contient les programmes de la journée. Pour chaque chaîne de télévision, vous pouvez sélectionner la page du Guide des Programmes à l'aide de la touche  :

- automatiquement si la chaîne de télévision sélectionnée fonctionne avec des services tels que PDC (Programme Delivery Control) ou MIP (Magazine Inventory Page).
- si la présélection automatique n'est pas possible, la page d'index apparaîtra à l'écran et il vous faudra introduire le numéro exact de la page du Guide des Programmes de la chaîne de télévision sélectionnée à l'aide des touches chiffrées.

La page du Guide des programmes sera mémorisée automatiquement si elle satisfait aux exigences Video Programming via Teletexte (VPT).

Chaque fois que vous appuyez sur la touche , vous pourrez voir la page du Guide des Programmes de la chaîne de télévision sélectionnée si la chaîne de télévision n'opère pas avec le système NEXTVIEW.

Les points enreg., préprog., et info, correspondant aux touches colorées, s'illuminent si la page de programmes qui apparaît à l'écran satisfait aux exigences du Video Programming via Teletext (VPT). Sélectionnez une émission et appuyez sur l'une des touches de fonction, p.ex. Enregistrement ou Préprogrammation. Voyez également les Fonctions de Base plus loin. Le point **Info** peut être utilisé si l'émission sélectionnée contient un numéro de page avec un sous-code optionnel qui renvoie à une page qui contient de plus amples d'informations sur l'émission.

	Chaîne	Thème	Aperçu
	TF1	FR2	RTL4
Enreg.		TF1	NEXTVIEW
Préprog.			
Info			

	Chaîne	Thème	Aperçu
	Culture	Films
Enreg.		TF1	NEXTVIEW
Préprog.			
Info			

	Chaîne	Thème	Aperçu
	TF1		NEXTVIEW
Enreg.			
Préprog.	TF1	17.10	
Info	FR2	17.30	
	RTL4	18.05	
	ARTE	19.00	

Modes NEXTVIEW pour le classement et l'affichage des informations

Chaîne

Le guide des chaînes donne un aperçu de toutes les émissions diffusées par une seule chaîne pendant une journée. Les émissions déjà diffusées peuvent être visualisées en utilisant le curseur direction haut.

La liste commence par le premier programme de la journée.

Le curseur gauche/droite vous permet de sélectionner une autre chaîne préférentielle.

Thème

Le guide des thèmes donne une liste de toutes les émissions à la date sélectionnée, correspondant au thème sélectionné (actualités, sport, culture, films, ...). Le premier élément sera l'émission actuelle ou la prochaine émission de la chaîne de télévision regardée à ce moment.

Vous pouvez uniquement parcourir le menu **THÈME** si des émissions avec des thèmes prédéfinis sont reprises dans le guide de télévision.

Aperçu

Le menu Aperçu affiche une liste de programmes "étiquetés" à des fins de rappel ou d'enregistrement journalier. Si plusieurs émissions commencent au même moment ou si plusieurs émissions se déroulent simultanément (en partie), elles seront marquées par un symbole rouge qui s'allume.

Après la diffusion de l'émission toutes les émissions qui n'ont été mémorisées qu'une seule fois seront effacées.

Ce menu peut être utilisé pour changer un rappel ou un enregistrement.

Remarque : Le téléviseur interprétera automatiquement l'heure d'émission (telle qu'indiquée sur le guide du télétexte) du programme que vous avez sélectionné (heure et date locales correctes).

	Chaîne	Date	Thème	heure	Aperçu
Enreg.					
Préprog.	11.03		Travel Guide		
Info	14.35		World news		
	<1 fois▶		Journ. Hebdo. Annul.		R
	17.50		Insight		◆

	Info				

Fonctions de base

Les fonctions Enregistrer, Préprogrammer et Info peuvent être activées avec les touches colorées correspondantes de la télécommande.

Si la fonction n'est pas disponible, le texte est obscurci.

Sélectionnez un programme au moyen du curseur haut/bas.

Enregistrer **R** ou Préprogrammer **◆**

- 1 Appuyez sur la touche rouge pour activer la fonction **Enreg.** ou sur la touche verte pour activer la fonction **Préprog.**

Si le numéro de programme de la chaîne n'est pas encore connu, un message apparaîtra à l'écran pour vous demander d'introduire ce numéro.

Un petit menu apparaît à l'écran dans lequel vous pouvez sélectionner l'intervalle: une seule fois, journallement ou hebdomadairement, ou annuler un réglage d'enregistrement ou de rappel mémorisé au préalable. L'intervalle standard est **Une fois**. Si une émission donnée est un épisode d'une série télévisée, les options **journell.** ou **hebdo.** peuvent être remplacées par l'option **séries**. Dans ce cas, le système cherchera de façon autonome quand le prochain épisode de la série télévisée sera diffusé. Cette fonction n'est pas possible avec le Guide Télétexte.

- 2 Utilisez le curseur de direction gauche/droite pour sélectionner l'intervalle. La couleur du symbole renvoie à l'intervalle.
- 3 Appuyez sur la touche **OK** située au centre du curseur.

Lorsque la fonction **Enreg.** **R** est activée:

Mémorisation apparaît à l'écran pour indiquer que le magnétoscope est programmé.

Lorsque la fonction **Préprog.** **◆** est activée:

- un message apparaîtra à l'écran au moment où l'émission marquée par le symbole **◆** débute, lorsque vous êtes en train de regarder un autre programme

- lorsque le téléviseur est en position veille, celui-ci sera automatiquement mis en service au moment où l'émission marquée par le symbole **◆** débute.

Remarque : Les enregistrements et les rappels sont impossibles si la chaîne de télévision ne transmet pas la date et l'heure des programmes.

*Le message **Pas possible de programmer** apparaît.*

Assurez-vous que vous êtes à la page de programmation de votre téléviseur.

Info

- 1 Appuyez sur la touche jaune pour activer la fonction **Info**. Vous verrez des informations sur l'émission choisie ou des annonces. Dans certains cas, l'écran n'est pas assez grand pour montrer toutes les informations. Utilisez le curseur de direction haut/bas pour parcourir toutes les informations.
- 2 Appuyez de nouveau sur la touche jaune pour désactiver cette fonction.

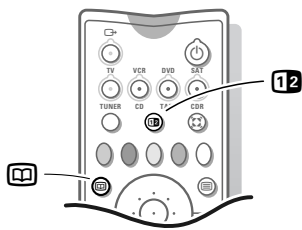



Sélection de l'Image/NEXTVIEW-Guide Télétexte

Appuyez sur la touche .

Appuyez sur la touche .

L'écran est divisé en 2 parties: le côté gauche pour l'affichage de l'image, le côté droit pour l'affichage de NEXTVIEW/Guide Télétexte.

Appuyez sur la touche  pour revenir à l'écran NEXTVIEW/Guide Télétexte plein écran ou appuyez sur la touche  pour revenir à l'image plein écran.

Réception et mise à jour des informations NEXTVIEW

Votre téléviseur reçoit et met à jour les informations NEXTVIEW lorsque le téléviseur est en position de veille

En position de veille, le voyant de la face avant de votre téléviseur reste orange. Lorsque la réception et la mise à jour des informations NEXTVIEW sont terminées, le voyant devient rouge.

Les nouvelles informations seront réceptionnées en une fois pendant la nuit.

Remarque : il peut être nécessaire de mettre votre téléviseur en position de veille lorsque toutes les informations NEXTVIEW sont périmées, par exemple lorsque vous revenez de vacances.

Restrictions concernant le magnétoscope pour NEXTVIEW

Le point **Enreg.** et l'enregistrement automatique ne seront présents et possibles que si votre magnétoscope est équipé du système NEXTVIEWLink. Votre magnétoscope doit être branché sur l'entrée **EXTERNAL 2**. Voir Branchement des Périphériques, p. 20.



Les options journell., hebdo. ou séries, le nombre d'enregistrements programmés et la façon dont sont traités les enregistrements qui se déroulent simultanément (en partie) dépendent du type de magnétoscope dont vous disposez.

Si tous les blocs timer du magnétoscope sont utilisés, le point **Enreg.** disparaîtra du menu.

Aperçu pour la fonction du magnétoscope

(uniquement avec des appareils Philips)

Lorsque le téléviseur est mis en service, les blocs timer seront transmis au téléviseur afin de vérifier si des enregistrements ont éventuellement été ajoutés ou effacés manuellement. Dans ce cas, ces modifications seront montrées dans 'aperçu'.

Le magnétoscope traite et efface les informations d'enregistrement lorsque l'enregistrement a eu lieu.

Avec certains magnétoscopes NEXTVIEWLink, vous ne pouvez pas commencer l'enregistrement journalier (journell.) un samedi ou un dimanche. Dans ce cas, le point **journell.** sera enlevé du menu pour ces jours-là.

Télétexte

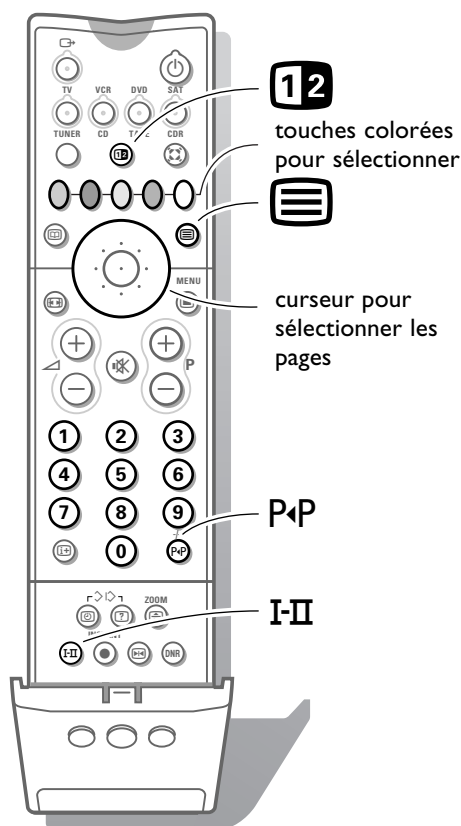

Certaines chaînes de télévision transmettent des informations au moyen d'un système télétexte. Chaque chaîne qui dispose d'un télétexte transmet une page d'informations sur l'utilisation du système télétexte. Cherchez la page télétexte à l'aide de l'index (en général, il se trouve à la page 100). Les chaînes de télévision peuvent transmettre le télétexte de manières différentes. Des couleurs peuvent apparaître dans la ligne d'options correspondant aux touches de couleurs de votre télécommande.

Système de télétexte à gestion personnalisée

Le système Easy Text réduit considérablement le temps d'attente (à condition que la télétransmission de la chaîne de télévision soit activée pendant au moins une demi-minute) par :

- une sélection directe des pages précédentes ou suivantes et des pages en référence à la ligne d'options
- une liste des pages les plus souvent regardées: les pages fréquemment utilisées sont placées automatiquement dans une liste de pages préférentielle de manière à être immédiatement disponibles
- la pré-mémorisation des numéros de pages à partir de la page visualisée
- la pré-mémorisation des sous-pages.

Mise en et hors service du télétexte

Appuyez sur **☰** pour mettre le télétexte en ou hors service.

Le contenu apparaît à l'écran ainsi que deux lignes d'informations en haut et une ligne d'options en bas.

*Remarque: Si les caractères du Télétexte affichés à l'écran ne correspondent pas à ceux utilisés dans votre langue, sélectionnez le groupe de langues 1 ou 2 en appuyant à plusieurs reprises sur la touche **I-II** qui se trouve sous la porte de la télécommande*

Sélection d'une page de télétexte

A l'aide des touches chiffrées

Introduisez le numéro de page désirée avec les touches chiffrées.

Le compteur de pages cherche la page ou la page apparaît immédiatement quand le numéro de page a été mis en mémoire.

Un message apparaîtra si vous avez introduit un numéro non existant ou mauvais. Des numéros de pages commençant par 0 ou 9 n'existent pas. Introduisez le numéro de page correct.

A l'aide de la ligne d'options

Choisissez le sujet souhaité à l'aide des touches colorées correspondant aux options en bas de l'écran.

Sélection de l'Image/Télétexte

Choisissez une chaîne de TV qui diffuse le télétexte.

Appuyez sur la touche **12**.

L'écran est diffusé en 2 parties: le côté gauche pour l'image principale/normale, le côté droit pour la diffusion du télétexte par la chaîne TV sélectionnée.

Appuyez sur la touche **☰** pour revenir à un affichage en plein écran ou appuyez sur la touche **12** pour revenir à un affichage du télétexte en plein écran.

Contrôle rapide des pages de télétexte

Appuyez sur le curseur haut/bas ou sur la touche **+ P -** pour visualiser les pages précédentes ou suivantes.

Sélection de la page télétexte précédente

Appuyez sur la touche **P◀P**.

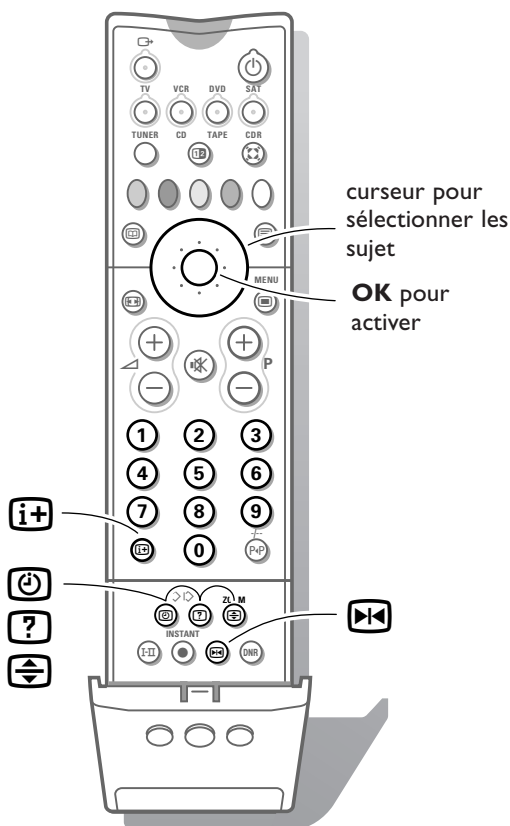

Sélection de l'index du système télétexte

Appuyez sur la touche blanche pour faire apparaître l'index (en général p. 100).

Uniquement pour les diffuseurs utilisant les systèmes télétexte T.O.P

T.O.P trie les pages en catégories et ajoute d'autres possibilités pour améliorer la facilité d'utilisation.

Appuyez **i+**. Un aperçu T.O.P. des divers sujets apparaît.

Toutes les chaînes de télévision ne transmettent pas le télétexte T.O.P.

Lorsque le système télétexte n'est pas le télétexte T.O.P., un message apparaît en haut de l'écran.

Sélectionnez avec le curseur haut/bas, gauche/droite le sujet souhaité et appuyez sur la touche **OK**.

Sélection des sous-pages

Quand un numéro de page choisi contient plusieurs sous-pages, une sous-page apparaît à l'écran. Le numéro coloré dans la première ligne d'informations indique la sous-page affichée.

Les autres sous-pages peuvent être sélectionnés de deux façons:

Avec le curseur gauche/droite

Les autres numéros de sous-pages apparaissent en blanc dès que la transmission les a trouvés. Ils sont mémorisés de sorte qu'ils sont continuellement disponibles tant que la page de télétexte est affichée à l'écran.

Choisissez à l'aide du curseur gauche/droite la sous-page précédente ou suivante.

Avec la touche

- Introduisez le numéro de la sous-page vous-même:

Appuyez sur . Introduisez la sous-page avec les touches chiffrées, p.ex. 3 pour la troisième page de sept sous-pages.

Le téléviseur cherche la sous-page désirée.

- Sous-pages alternant automatiquement:

Appuyez de nouveau sur  pour effacer la sous-page introduite.

Les sous-pages alternent automatiquement.

Appuyez de nouveau sur  afin de choisir les sous-pages avec le curseur gauche/droite de nouveau.

Fonctions télétexte spéciales

Arrêt

Appuyez sur  pour arrêter la rotation automatique des sous-pages ou pour arrêter le compteur de page si vous avez introduit un mauvais numéro ou si la page n'est pas disponible.

Introduisez ensuite un autre numéro de présélection.

Double hauteur

Appuyez plusieurs fois sur  pour afficher la partie supérieure, inférieure et pour retourner au format d'image normal. Quand la fonction Double hauteur est activée, vous pouvez faire défiler le texte ligne par ligne en utilisant le curseur haut/bas.

Informations cachées

Appuyez sur  pour appeler/effacer des informations cachées, comme des solutions de jeux ou des réponses à des questions.

Sélection des Sous-titres

Les chaînes TV avec télétexte transmettent souvent certains programmes avec sous-titrage.

Vous pouvez mémoriser une page de sous-titrage pour chaque chaîne de télévision. Cette page apparaîtra en continu à l'écran si l'émission en cours est transmise avec des sous-titrages.

Activez le télétexte et sélectionnez la page sous-titre appropriée.

Désactivez le télétexte.

Maintenant la page sous-titre est mémorisée pour la chaîne sélectionnée.

Chaque fois qu'un programme de la chaîne TV sélectionnée est sous-titré, le sous-titrage devient disponible pour cette chaîne.

Sélectionnez **Sous-titre Marche/Arrêt** dans le Menu des Options, voir p. 12.

Le symbole de sous-titrage  est affiché, lorsque l'option **Sous-titres Marche** est activée.

Remarque: lorsque vous êtes en mode télétexte, seules les fonctions télétextes sont disponibles

Les touches en haut du téléviseur

Si votre télécommande est perdue ou cassée, vous pouvez toujours modifier quelques réglages de base de l'image et du son avec les touches en haut du téléviseur.

Appuyez plusieurs fois sur la touche **MENU** pour choisir **Volume**, **Lumière**, **Couleur**, **Contraste**, **Aigus** ou **Graves**.

Appuyez sur la touche - ou + pour régler le paramètre choisi.

Quand les réglages ne sont pas affichés, les touches - et + vous permettent de sélectionner les chaînes de télévision

Le réglage sélectionné disparaît automatiquement si aucune action de sélection ou de réglages n'a été opérée pendant 10 secondes.

Branchement des périphériques

Vous pouvez brancher une large gamme d'appareils électroniques sur votre téléviseur. Les diagrammes de connexion suivants vous décrivent le mode de connexion.

Magnétoscope

Branchez les câbles d'antenne ①, ② et, pour obtenir une meilleure qualité d'image, un câble péritel ③ tel qu'indiqué en regard.

easy LINK

Si votre magnétoscope est pourvu de la fonction EasyLink, le câble péritel fourni avec le magnétoscope doit être branché à **EXTERNAL 2** pour pouvoir profiter pleinement de la fonction EasyLink.

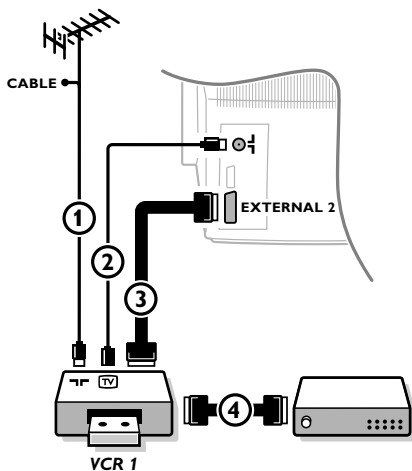

Uniquement si vous ne branchez pas le câble péritel ③, vous devez procéder aux étapes suivantes.

Recherche et mise en mémoire du signal de teste de votre magnétoscope

- ① Retirez le câble d'antenne ① de l'entrée d'antenne Γ de votre magnétoscope.
- ② Mettez votre téléviseur en service et branchez le magnétoscope sur signal test. (Consultez le manuel de votre magnétoscope.)
- ③ Cherchez le signal test de votre magnétoscope comme vous avez recherché et mis en mémoire les chaînes de télévision. Voir Installation, Mémoriser les chaînes de télévision, Installation manuelle, p. 5.
- ④ Mémorisez le signal test sous un numéro de programme 0 ou entre 90 et 99.
- ⑤ Introduisez de nouveau la fiche d'antenne dans l'entrée d'antenne Γ de votre magnétoscope après avoir mémorisé le signal test.

Décodeur et magnétoscope

Branchez un câble péritel ④ sur la prise péritel de votre décodeur et sur la prise péritel spéciale de votre magnétoscope. Consultez également le manuel de votre magnétoscope.

Voir également Mémoriser les numéros de progr. Décodeur, p. 7.

Vous pouvez également connecter votre décodeur directement à **EXTERNAL 1** ou **2** avec un câble péritel.

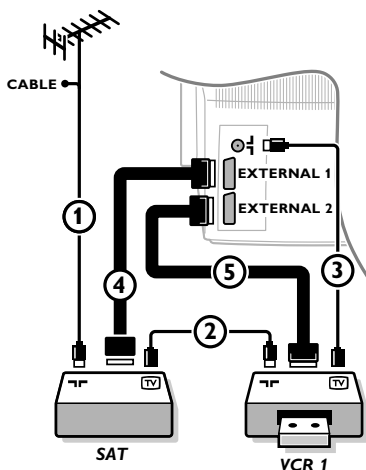

Magnétoscope et autres appareils périphériques

(excepté sources numériques)

- ① Branchez les câbles d'antenne ①, ② et ③ tel qu'indiqué en regard. Vous obtiendrez une meilleure qualité d'image si vous branchez le câble péritel supplémentaire ⑤ à **EXTERNAL 2** et le câble péritel ④ à **EXTERNAL 1**.
- ② Cherchez le signal test de votre appareil périphérique tout comme pour un magnétoscope.

En connectant un magnétoscope à **EXTERNAL 1**, vous ne pouvez enregistrer que le programme de votre téléviseur.

EXTERNAL 2 vous permet d'enregistrer à partir de votre téléviseur ou d'un autre appareil branché. Voir Enregistrer avec votre magnétoscope, p. 25.

Remarque: **EXTERNAL 1** fonctionne avec CVBS et RGB, **EXTERNAL 2** avec CVBS, YIC et RGB.

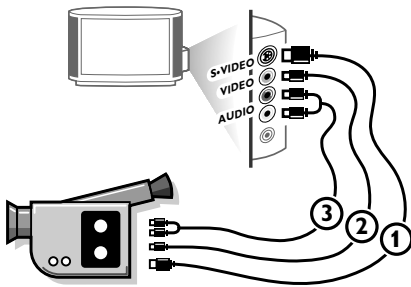

Caméra et caméscope

- 1 Branchez votre caméra ou caméscope à droite de votre téléviseur.
- 2 Branchez l'installation sur **VIDEO** ② et **AUDIO L** ③ pour un appareil mono.
Appuyez plusieurs fois sur la touche **I-II** pour sélectionner le son venant de l'un ou des deux haut-parleurs de votre téléviseur.
- 3 Branchez également sur **AUDIO R** ③ pour un appareil stéréo.

Vous obtiendrez la qualité S-VHS avec un caméscope S-VHS en branchant les câbles S-VHS sur **S-VIDEO** ① et sur **AUDIO** ③.

Appareils numériques (DVD, tuner satellite numérique,...)

Connectez votre équipement numérique avec un câble péritel ① à l'une des prises péritel (**EXT1** ou **EXT2**), ou avec un câble cinch à l'entrée **VIDEO** sur le côté droit du téléviseur (voir illustrations ci-dessus).

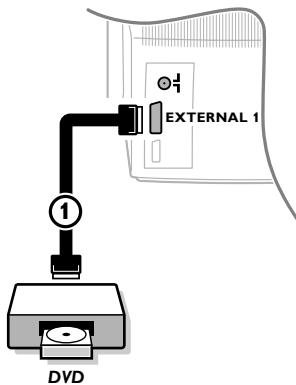

- 1 Appuyez simultanément sur les touches et .

INSTALLATION
Langage
Pays
Installation automatique
Installation manuelle
Nom du programme
Modifier n° de programme
Programmes préférentiels
CONFIGURATION



CONFIGURATION
Sources numériques
Décodeur
(Déplacement image)
Ligne d'informations
Préréglages d'usine
Format auto. oui/non
INSTALLATION

- 2 Sélectionnez **Sources numériques** dans le menu Configuration du menu **INSTALLATION** et sélectionnez:
 - **Aucune** si aucune source numérique n'est connectée,
 - **EXT1** ou **EXT2** si vous avez connecté votre équipement au moyen d'une prise péritel,
 - **FRONT** si vous l'avez connecté sur le côté droit de votre téléviseur.
- 3 Appuyez sur la touche pour faire disparaître tous les menus de l'écran.

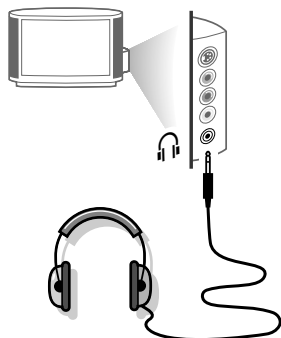
*Note: Certaines sources numériques fournissent une qualité d'image médiocre. Dans ce cas choisissez avec la touche **SMART PICTURE** de la télécommande le paramètre **Eco**, lequel permettra d'améliorer la qualité de l'image.*



Casque

- 1 Introduisez la fiche dans la prise du casque  à droite du téléviseur.
- 2 Appuyez sur  sur la télécommande pour mettre hors service les haut-parleurs de votre téléviseur.
La prise du casque a une impédance de 8 à 4000 Ohm et est du type 3,5 mm.

Choisissez **Volume du casque** dans le menu **SON**, afin de régler le volume du casque. Voir p. 11.

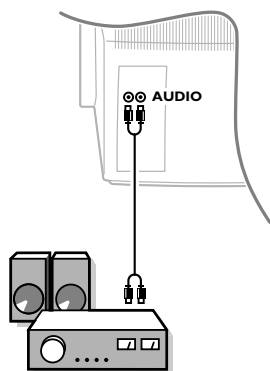

Installation audio / Amplificateur

Branchez, pour ce faire, les câbles audio sur l'entrée audio de votre installation et sur **AUDIO L** et **R** à l'arrière de votre téléviseur.

Vous pouvez ainsi reproduire le son du téléviseur par votre installation audio.

Si vous voulez brancher d'autres appareils sur votre téléviseur, consultez votre revendeur.

Pour sélectionner les périphériques

easy LINK

Si vous disposez d'un magnétoscope pourvu de la fonction EasyLink et que ce dernier est connecté à votre téléviseur, votre téléviseur sera mis en service, même s'il était en position veille. (P. ex. lors de la lecture de la bande,...)
Cela n'est pas possible lorsque Verrouillage Marche est sélectionné.

Un appareil branché uniquement avec un câble d'antenne:

Choisissez, à l'aide des touches chiffrées, le numéro de programme sous lequel vous avez mémorisé le signal test.

Un appareil branché avec un câble péritel ou à droite du téléviseur

Appuyez plusieurs fois sur la touche  afin de sélectionner **EXT1**, **EXT2** ou **FRONT**, l'entrée sur laquelle vous avez branché votre appareil à l'arrière ou à droite de votre téléviseur.

Remarque: la plupart des périphériques (décodeur, magnétoscope) gèrent d'eux-mêmes la connexion.

Voulez-vous revenir à l'image du téléviseur ?

Introduisez, à l'aide des touches chiffrées, le numéro de programme de la chaîne de télévision que vous voulez regarder et appuyez sur la touche **TV**.

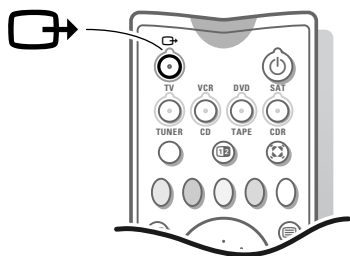

Touches pour les appareils électroniques

La plupart des magnétoscopes qui font partie de notre gamme de produits fonctionnent à partir de la télécommande de votre téléviseur.

Appuyez sur la touche **VCR**, **DVD**, **SAT**, **TUNER**, **CD**, **TAPE** ou **CDR** selon le périphérique que vous voulez commander avec cette télécommande. Voir Utilisation de la télécommande, page 8.

Magnétoscope

Appuyez sur la touche **VCR** avant d'appuyer sur les touches spécifiques de commande du magnétoscope:

- pour enregistrer,
- ◀◀ pour le rembobinage,
- pour l'arrêt,
- ▶ pour le mode lecture,
- ▶▶ pour le bobinage,
- /- pour la sélection de numéros de programmes à un ou à deux chiffres au départ du magnétoscope,
- P + pour visualiser rapidement les chaînes de télévision du récepteur de votre magnétoscope,
- 0 à 9 pour sélectionner les chaînes de télévision à partir de votre magnétoscope,
- ⏻ pour mettre le magnétoscope en veille
- ⌚ timer du magnétoscope

Ces touches fonctionnent avec les magnétoscopes supportant le protocole RC5 standard.

easy LINK

Si votre magnétoscope dispose de la fonction EasyLink, la touche **INSTANT** ● pour enregistrement **sous le volet de la télécommande du téléviseur** peut être commandée dans le mode TV.

Si votre magnétoscope EasyLink dispose de la fonction système veille, et après appui de 3 secondes sur la touche , téléviseur et magnétoscope passent en veille.

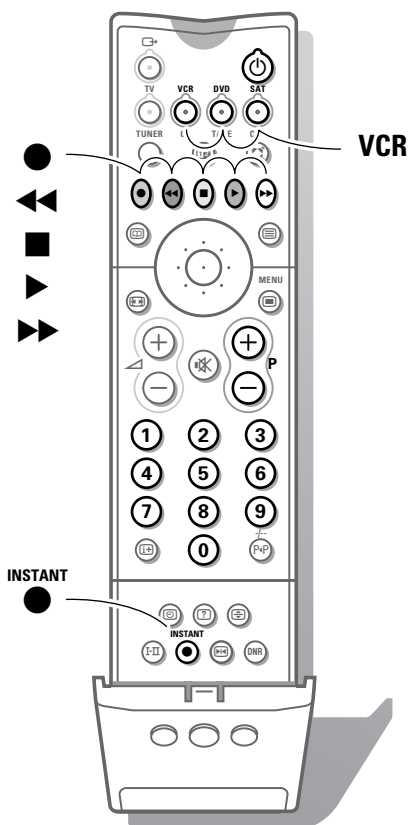

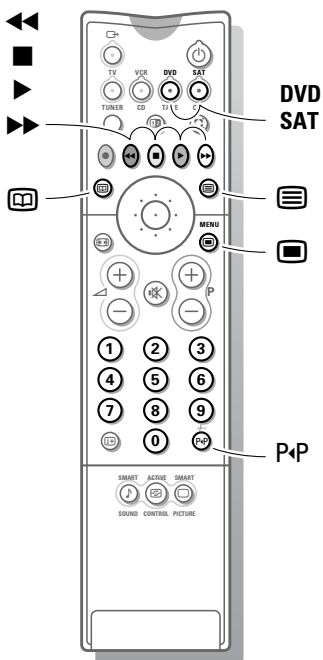

Touches pour le DVD

Appuyez sur la touche **DVD** avant d'appuyer sur les touches spécifiques de commande.

- pour mettre en ou hors service le menu **DVD**
- P<P** pour sélectionner un chapitre DVD
- pour sélectionner un titre DVD
- pour sélectionner votre langage sous-titres
- pour la recherche arrière
- pour l'arrêt
- pour le mode lecture
- pour la recherche avant
- pause
- 0-9** pour sélectionner les chaînes de télévision à partir de votre appareil DVD

Ces touches fonctionnent avec les magnétoscopes supportant le protocole RC6 standard et avec des appareils DVD Philips

Touches pour le récepteur satellite

Appuyez sur la touche **SAT** avant d'appuyer sur une des touches TV.

Ces touches fonctionnent avec les magnétoscopes supportant le protocole RC5 standard.

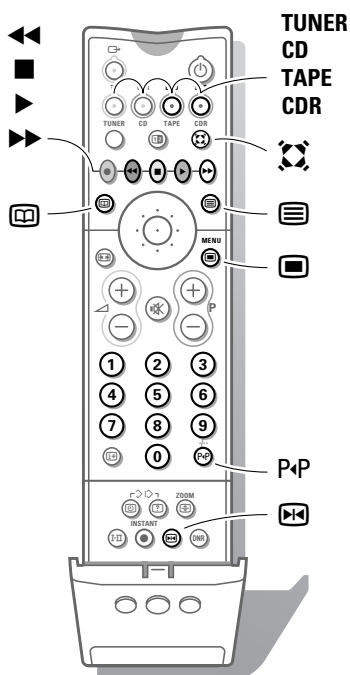

Touches pour le Tuner, CD, Tape et CDR

Appuyez sur la touche **TUNER, CD, TAPE** ou **CDR** avant d'appuyer sur les touches spécifiques de commande.

- pour mettre en ou hors service le menu (tuner)
- P<P** pour sélectionner une fréquence (tuner)
- pour enregistrer
- recherche arrière (tuner); rembobinage (CD/cassette); arrière rapide (CDR)
- pour l'arrêt
- pour le mode lecture
- recherche avant (tuner); bobinage (CD/tape); avance rapide (CDR)
- affichage RDS (tuner); info sur écran (CD/CDR)
- actualités RDS /TA (tuner); sélectionner le disque suivant (CD/CDR)
- pause (CD/CDR/tape)
- modes surround (CD/CDR/tape)
- + P -** précédent/suivant (CD)

Enregistrer avec un magnétoscope sans EasyLink

Pour obtenir la qualité S-VHS, le lecteur caméra S-VHS ou magnétoscope S-VHS, doit directement être branché au magnétoscope S-VHS effectuant l'enregistrement.

Enregistrer un programme de télévision

- 1 Choisissez le numéro de programme sur votre magnétoscope.
- 2 Mettez votre magnétoscope en position d'enregistrement. Consultez le manuel de votre magnétoscope.

Changer de numéro de programme sur votre téléviseur ne dérange pas l'enregistrement !

Enregistrer un programme sur votre magnétoscope branché à EXTERNAL 2 au départ d'appareils audio ou vidéo branchés sur EXTERNAL 1 ou à droite du téléviseur

- 1 Mettez l'appareil en service.
- 2 Choisissez la connexion correcte sur votre magnétoscope.
- 3 Mettez votre magnétoscope en position d'enregistrement. Vous enregistrez ce que vous voyez à l'écran.

Ne changez pas les numéros de programme ou ne débranchez pas votre téléviseur lorsque vous êtes en train d'enregistrer !

Enregistrer avec un magnétoscope par EasyLink



Si un magnétoscope S-VHS pourvu de la fonction EasyLink est branché, il est possible d'enregistrer en qualité S-VHS à partir d'un appareil périphérique S-VHS branché à droite de votre téléviseur (p.ex. d'un caméscope S-VHS)

En mode TV, il est possible de commencer un enregistrement direct du programme qui est reproduit à l'écran de la télévision.

Appuyez sur la touche **INSTANT** ● enregistrement, sous le volet de la télécommande du téléviseur. Le magnétoscope est mis en fonction s'il se trouve dans la position de veille et un message indiquant ce qui est enregistré apparaît sur l'écran.

Le magnétoscope commence l'enregistrement du programme de télévision sélectionné.

Changer de numéro de programme sur votre téléviseur ne dérange pas l'enregistrement !

Lorsque vous enregistrez un programme d'un appareil périphérique branché sur EXTERNAL 1 ou FRONT, il est interdit de choisir un autre programme de télévision à l'écran. Si vous souhaitez néanmoins revenir sur le programme de TV, un deuxième appui successif fera apparaître à l'écran le programme demandé.

Attention: l'enregistrement du périphérique sera arrêté et le magnétoscope passera en veille.

Si vous mettez votre appareil en veille tandis que vous enregistrez un programme à partir d'un appareil périphérique branché sur EXTERNAL 1 ou FRONT, le voyant clignotant sur la face avant de votre téléviseur indique que vous êtes en train d'enregistrer. Le voyant arrête de clignoter après la fin de l'enregistrement.

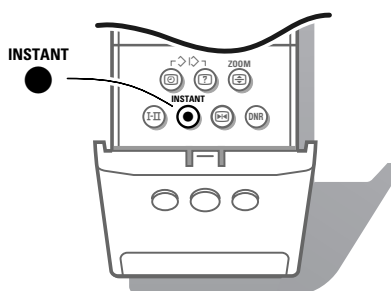

Enregistrer avec un magnétoscope par NEXTVIEWLink



Si votre magnétoscope est pourvu du système NEXTVIEWLink et vous avez indiqué un ou plusieurs émissions qui doivent être automatiquement enregistrées en mode NEXTVIEW, votre téléviseur ne doit plus être en position de veille ni mis en service pour faire commencer l'enregistrement.

Conseils

Entretien de l'écran

Nettoyez votre téléviseur avec un chiffon doux légèrement humide. N'utilisez pas de produit de nettoyage agressif susceptible d'abîmer la couche de protection de votre écran.

Mauvaise image

Avez-vous choisi le bon système de télévision? Votre téléviseur et/ou votre antenne interne se trouvent-ils trop près des haut-parleurs, d'une installation audio sans prise de terre, de tubes néon, etc.? La proximité de montagnes ou de hauts immeubles peut être à l'origine d'images dédoublées ou d'ombres. Parfois, on obtient une meilleure qualité d'image en changeant la direction de l'antenne externe. Est-ce que l'image ou le télétexte est méconnaissable? Vérifiez si vous avez introduit la fréquence correcte. Voir Installation, p. 5.

La luminosité et le contraste sont-ils déréglés? Sélectionnez Préréglages d'usine dans le menu Configuration, p. 7.

Une mauvaise qualité d'image est parfois possible quand une caméra S-VHS, raccordée à droite de l'appareil, fonctionne alors qu'un autre appareil est connecté à **EXT1** ou **EXT2**. Dans ce cas, mettez un des appareils hors service.

Absence d'image

L'antenne est-elle correctement raccordée? Les fiches sont-elles fermement enfoncées dans la prise d'antenne? Le câble d'antenne est-il en bon état et muni des fiches adéquates? Les dispositifs de branchement à un éventuel second téléviseur sont-ils en bon état? En cas de doute, consultez votre revendeur.

Absence de son

Aucune des chaînes captées par votre téléviseur ne diffuse du son? Vérifiez si le volume n'est pas réglé sur sa position minimum. Le son est-il interrompu lorsque vous appuyez sur la touche **⏏**?

Télécommande

Si votre téléviseur ne réagit plus aux commandes, il est possible que les piles soient usées. Vous pouvez toujours utiliser la touche **MENU** et les touches **-/+** qui se trouvent en haut du téléviseur.

Menu

Vous n'avez pas choisi le menu que vous vouliez. Appuyez une nouvelle fois sur la touche **⏏** pour sortir du menu.

NEXTVIEW - pas d'information

Voir Recherche et mis à jour de l'information NEXTVIEW, p. 16.

Toujours pas de résultats?

Mettez votre téléviseur hors service et remettez-le en service une fois.

N'essayez jamais de réparer vous-même une panne de téléviseur.

Consultez votre revendeur ou un technicien.

Que faire lorsque votre téléviseur est usagé?

Philips s'efforce de fabriquer ses produits sans nuire à l'environnement. Votre nouveau téléviseur contient des parties et matériaux recyclables et réutilisables. Des entreprises spécialisées démontent les téléviseurs arrivés en fin de cycle de vie pour récupérer les parties et matériaux réutilisables de manière à réduire au minimum les déchets. Informez-vous sur les dispositions de votre pays concernant les vieux téléviseurs.

Que faire avec les piles usagées

Même si les piles livrées avec la télécommande ne contiennent pas de métaux lourds tels que le mercure ou le cadmium, la législation de certains pays peut cependant interdire la dépose de piles usagées dans les déchets ménagers. Informez-vous pour connaître les dispositions en vigueur dans votre pays.

Index

- a** ACI, 5
- active control, 9
- aigus, 11
- arrêt programmé, 12
- arrêt sur l'image, 10
- c** câble péritel, 20
- caméscope, 21
- casque, 22
- configuration, 7
- contraste dynamique, 11
- d** décodeur, 7
- déplacement image, 7
- deux écrans, 9
- digital scan, 11
- DVD, 24
- e** émission bilingue, 10
- enregistrement, 25
- f** format automatique, 7
- format d'image, 10
- fréquence, 5
- g** graves, 11
- h** hue, 11
- i** incroyable surround, 8
- informations à l'écran, 8
- installation automatique, 5
- installation manuelle, 5
- l** langage, 4
- ligne d'informations, 7
- liste des programmes, 12
- m** magnétoscope, 20
- menu langage, 4
- mémoriser les chaînes de télévision, 4
- mise en service du téléviseur, 3
- modifier numéro de programme, 6
- n** NEXTVIEW, 13
- nicam, 10
- nom du programme, 6
- numérique, 11
- p** pays, 4
- préréglages d'usine, 7
- programmes préférentiels, 6
- r** récepteur satellite, 24
- rechercher les chaînes de télévision, 5
- réglages de l'image, 11
- réglages de son, 11
- s** sélection des programmes, 8
- smart image et son, 9
- stéréo, 10
- sources numériques, 21
- sous-pages télétexte, 18
- sous-titres, 19
- suppression du son, 8
- S-VHS, 25
- t** télétexte, 17
- v** verrouillage, 12
- volume, 8

Lexique

100 Hz

Avec cette technologie, regarder votre téléviseur est plus reposant pour les yeux. Les téléviseurs conventionnels produisent 50 images par seconde. A cette fréquence, l'oeil humain perçoit une perturbation, surtout sur les surfaces larges et brillantes. Avec la technologie 100 Hz, chaque image est régénérée 100 fois par seconde. Ceci permet de supprimer l'effet de scintillement.

Arrêt sur image

Mode TV qui vous permet de "geler" une image pour pouvoir étudier commodément un détail précis, par exemple pour noter certaines informations figurant dans les programmes comme un numéro de téléphone.

Automatic Channel Installation (ACI)

(Installation automatique des chaînes) Ce système installe automatiquement toutes les chaînes dans le même ordre que votre câble-opérateur (dans la mesure bien sûr où vous recevez les chaînes en question). Il ajoute également automatiquement le numéro et le nom du programme. Avec l'ACI, l'installation des chaînes est entièrement automatique et simple.

Digital Scan

Innovation qui élimine le scintillement de l'image, c'est-à-dire les vibrations horizontales des lignes de l'image. Associé à la technologie 100 Hz, il offre une image aussi stable qu'une diapositive.

Easy Link

Système de bus numérique 'intelligent' ESI entre les téléviseurs et les magnétoscopes. Une seule touche suffit à sélectionner et à contrôler la source.

Easy Text

Mémoire télétexte qui mémorise vos pages télétexte préférées et vous permet d'y accéder instantanément.

Menu

Affichage structuré et global, sur l'écran, des fonctions d'installation et d'utilisation. Vous pouvez les sélectionner à l'aide de la télécommande.

NEXTVIEW

NEXTVIEW est une nouveauté qui, au moyen d'un guide de programmes télévisés à l'écran, aide l'utilisateur d'un téléviseur ou d'un magnétoscope à chercher le programme qu'il/elle désire regarder. NEXTVIEW montre une description de chaque programme et l'utilisateur peut marquer des programmes intéressants qui doivent être préprogrammés (téléviseur autom. Marche), enregistrés (à condition de disposer d'un magnétoscope NEXTVIEWLink) ou qu'il ou elle désire regarder.

NTSC

Système de transmission de signaux couleur composites utilisé aux États-Unis, au Japon et dans certains pays d'Amérique du sud et du sud-est asiatique.

Préréglages image et son

Touches sur la télécommande pour sélectionner des réglages prédéfinis image et son.

Prise péritel

Connecteur à 21 broches qui vous permet de connecter facilement divers types de matériels audio/vidéo et informatiques.

Réglage de la teinte

Sur les téléviseurs, système permettant de modifier à volonté l'équilibre entre les couleurs 'froide' et 'chaudes'.

Télétexte

Voir également Easy Text
WST: Télétexte à la norme internationale.
FLOF: Full Level one Features. Système utilisé par RTBF, BBC et RVE pour un accès rapide des pages de télétexte.
TOP: Table of (Teletext) Pages. Système allemand pour améliorer la facilité d'utilisation des pages de télétexte.

Verrouillage

Dispositif destiné à empêcher les enfants de regarder la télévision. Le verrouillage s'active et se désactive à l'aide de la télécommande.

Inhoud

Installatie

- Uw afstandsbediening **2**
- Vorbereiding **3**
- Installatie **4**
- TV-zenders vastleggen **4**
 - Uw menutaal en uw land kiezen **4**
 - Automatische installatie **5**
 - Handmatige installatie **5**
- Zender een naam geven **6**
- Herschikken **6**
- Favoriete TV-zenders kiezen **6**
- Configuratie instellen **7**

Bedienen

- Gebruik van de afstandsbediening **8-10**
- Gebruik van de menu's
 - Beeldmenu **11**
 - Geluidsmenu **11**
 - Diversen menu **12**
- NEXTVIEW **13-16**
- Teletekst **17-19**

- Toetsen bovenaan op het toestel **19**

Randapparatuur aansluiten

- Randapparatuur aansluiten en selecteren **20-23**
- Functies voor randapparatuur op de afstandsbediening **23-24**
- Opnemen **25**

- Tips **26**
- Index **26**
- Woordenlijst **27**



De EasyLink-opties zijn gebaseerd op het principe "bediening door middel van één toets". Dit betekent dat een aantal opeenvolgende handelingen terzelfdertijd uitgevoerd worden in bvb. het televisietoestel en de videorecorder indien beiden over de EasyLink-functie beschikken en verbonden zijn via de eurokabel die samen met de videorecorder geleverd werd.

Voorbereiding

Uw afstandsbediening

Randapparatuur p. 23
 ➔ keuze van **EXT1, EXT2** of **FRONT TV**, videorecorder (**VCR**), **DVD**, Satelliet (**SAT**), **TUNER**, **CD**, **TAPE** of cd-recordable (**CDR**) bedienen.

○ geen functie
 12 dual screen aan p. 9
 4x incredible surround p. 8
 NEXTVIEW/TXT gids aan/uit p. 13
 beeldformaat p. 10

▲ volumeregeling p. 8
 🚫 geluid onderbreken p. 8
 P tv-zenders kiezen p. 8

ⓘ scherminfo p. 8
 P/P vorig programma p. 8
 -/- videorecorder/DVD functie p. 8

I-II tweetalige keuze/geluidsinfo p. 10
 TXT taalgroep keuze p. 17

EasyLink p. 11

● **INSTANT** opname

🖼️ stilstaand beeld p. 10
 txt pagina vasthouden p. 18

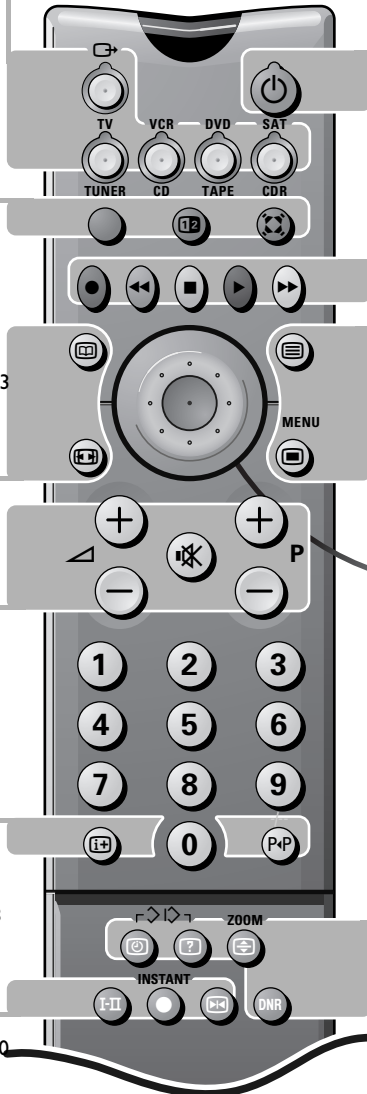

🔌 standby stand p. 8

Kleurtoetsen

- NEXTVIEW keuze p. 13
- directe teletekstpagina of onderwerp p. 17

Audio- en video-apparatuur
 p. 23-24

👉 cursor om uw keuze te selecteren p. 11
 OK keuze activeren

Installatie p. 4

Teletekst

- 📺 tijdsweergave/subpagina kiezen
- ❓ oplossing raadsels weergave PDC/VPS code
- 🔍 vergroten
- DNR geen functie

Smart Controls

- 🎵 smart geluid p. 9
- 🔧 active control aan/uit p. 9
- 🖼️ smart beeld p. 9

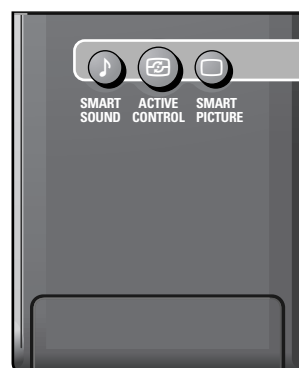

Vorbereiding

- 1 Plaats uw toestel op een harde ondergrond.**
Laat voor ventilatie minstens 5 cm vrij rondom de TV.
Plaats de TV niet op een tapijt.
Om onveilige situaties te voorkomen, plaats geen voorwerpen bovenop het toestel. Vermijd warmte en rechtstreeks zonlicht en stel het televisietoestel niet bloot aan regen of water.
- 2 Sluit de antenne goed aan op de antenne-ingang**  **op de achterzijde van de TV.**

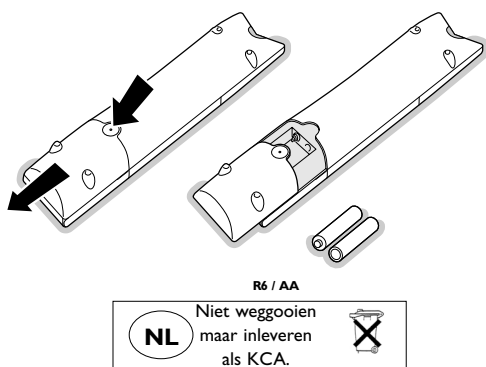
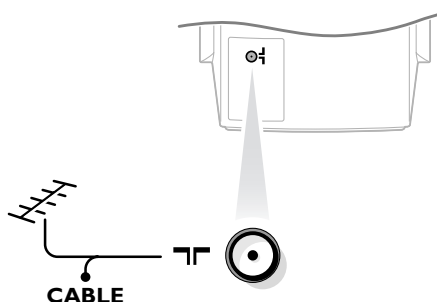

- 3 Stop de stekker** in het stopcontact met een netspanning van 220V - 240V. Voorkom beschadiging van de stroomkabel, die brand of een elektrische schok zou kunnen veroorzaken, door de TV niet op de kabel te plaatsen.
- 4 Afstandsbediening:** Verwijder het klepje van de batterijhouder. Plaats de 2 meegeleverde batterijen (type R6-1,5V) in het batterijvak. Druk op de toets **TV** zodat uw afstandsbediening zich in de TV mode bevindt.

De bijgeleverde batterijen bevatten niet de zware metalen kwik en cadmium. Toch mogen in veel landen de lege batterijen niet met het huisvuil weggegooid worden. Informeer a.u.b. naar de plaatselijke voorschriften voor het afvoeren van lege batterijen.

Opmerking: deze afstandsbediening functioneert slechts met TV toestellen die de RC6 code standaard gebruiken.

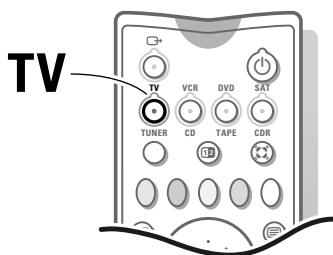

- 5 TV inschakelen:** Druk op de schakelaar  vooraan op uw TV. Een groen lampje vooraan op het televisietoestel en het scherm lichten op. Als een rood lampje oplicht, druk op de toets - **P +** op de afstandsbediening.

*Het groene lampje knippert telkens als u op een toets op de afstandsbediening drukt. Wanneer u uw TV voor het eerst inschakelt, verschijnt het menu **MENUTAAL** automatisch op het scherm. Afwisselend verschijnt de uitleg in de diverse talen. Kies uw eigen taal en druk op de **OK** toets in het midden van de cursor op de afstandsbediening.*

Ga verder naar pagina 4.

Installatie

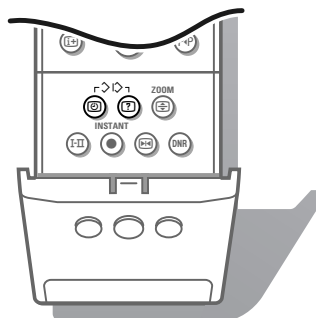

Kies het **INSTALLATIE** menu

- 1 Open het deurtje van de afstandsbediening.
- 2 Druk tegelijkertijd op de toetsen en .

Gebruik van de menu's

- 1 Gebruik de cursor op/nee, links/rechts om een keuze te maken in de menu's.
- 2 Gebruik de **OK** toets in het midden van de cursor om uw keuze te activeren.
- 3 Gebruik de toets om terug te keren naar het vorige menu of om alle menu's uit te schakelen.

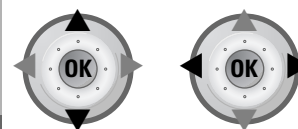
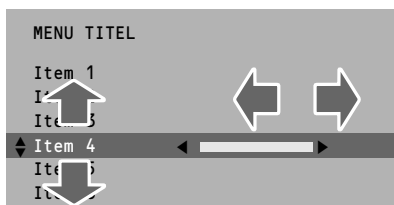
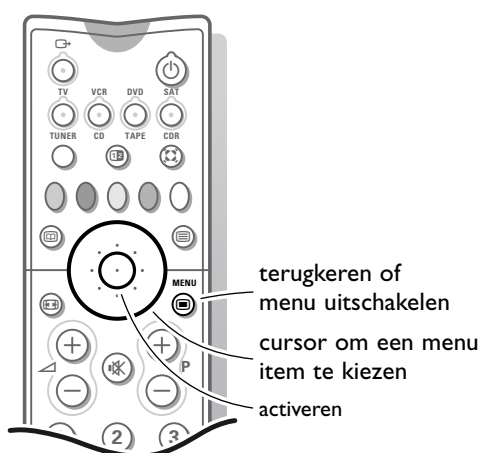

TV-zenders vastleggen



Nadat de nieuwe of de bijkomende TV-zender vastgelegd werd, brengt de TV deze TV-zender(s) automatisch over naar de videorecorder, indien deze over de EasyLink-functie beschikt. De boodschap **EasyLink : Overzetten voorkeurzenders ...** verschijnt op het scherm. De programmalijst van de videorecorder is nu dezelfde als diegene van het televisietoestel. Indien het televisietoestel verbonden is met een videorecorder die over de NEXTVIEWLink-functie beschikt, brengt de TV ook de keuzes van taal en land over naar de videorecorder.

Kies uw menutaal en uw land

U kunt zelf de taal van de menu's en uw land kiezen.

- 1 Kies **Menutaal** in het **INSTALLATIE** menu en druk op de **OK** toets in het midden van de cursor.
- 2 Kies de taal van uw keuze en druk op de **OK** toets in het midden van de cursor.
Beweeg de cursor op en neer om de lijst te doorlopen en om andere talen te laten verschijnen, die niet op het scherm te zien zijn.
- 3 Kies **Land** en druk op de **OK** toets in het midden van de cursor.
- 4 Selecteer het land waar u zich nu bevindt en druk op de **OK** toets in het midden van de cursor.
Beweeg de cursor op en neer om de lijst te doorlopen en om andere landen te laten verschijnen, die niet op het scherm te zien zijn.
Selecteer **Ander** wanneer geen enkel land van toepassing is.

U kunt nu uw TV-zenders zoeken en vastleggen op twee manieren : met **automatische installatie** of **handmatige installatie** (TV-zender per TV-zender ingeven).

Maak uw keuze en druk op de **OK** toets in het midden van de cursor.

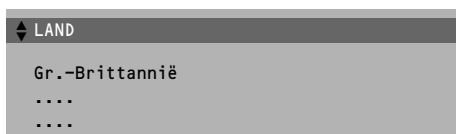

Automatische installatie

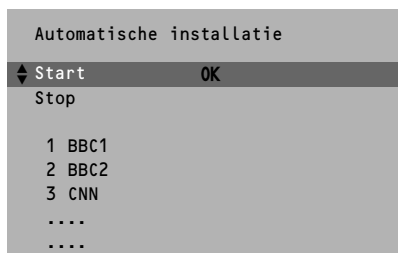
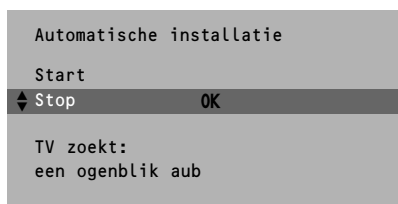

Kies **Start** in het Automatische installatie menu en druk op de **OK** toets in het midden van de cursor om het zoeken te activeren. Alle TV-zenders worden automatisch gezocht en opgeslagen. Als de TV een kabelexploitant herkent die ACI (Automatic Channel Installation) uitzendt of een TV-zender, die een teletekstpagina uitzendt met de frequenties en de programmanamen van alle te ontvangen TV-zenders, dan wordt het zoeken gestopt en verschijnt er een programmalijs op het scherm. De programmalijs wordt automatisch gevuld met alle programmanummers en -namen van de TV-zenders waarop wordt uitgezonden.

*Het is mogelijk dat de kabelexploitant of een TV-zender een eigen selectiemenu toont. Lay-out en onderwerpen worden door de kabelexploitant of de TV-zender bepaald. Maak uw keuze uit de aangeboden mogelijkheden met de cursor op/nee, links/rechts en druk op de **OK** toets in het midden van de cursor.*

Om het menu te verlaten, druk op de  toets op de afstandsbediening.

Ga naar pagina 6.

Handmatige installatie

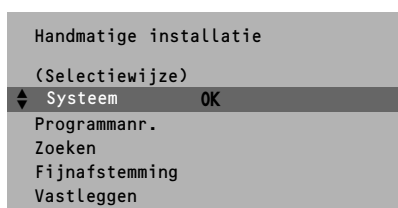

TV-zenders zoeken en vastleggen gebeurt zender per zender. U moet alle stappen van het Handmatige Installatie menu doorlopen.

Selectiewijze is alleen aanwezig als het land dat u selecteerde ook de kanaalkeuze biedt (C-kanalen voor kanalen via de antenne, S-kanalen voor kanalen via de kabel).

U kan een andere selectiewijze, Frequentie of Kanalen, kiezen.

- 1** TV-systeem kiezen
Selecteer het land of werelddeel waarvan u de TV-zender wilt kiezen. Als u een aansluiting hebt op het kabelnet, selecteer het land of werelddeel waar u zich nu bevindt.
- 2** Druk de cursorknop naar beneden en voer het programmanummer in met de cijfertoetsen.
- 3** TV-zender zoeken
Druk op de cursor links/rechts.
De frequentie of het kanaalnummer loopt op tot een TV-zender gevonden is.

Zelf een TV-zender ingeven

Als u de frequentie, of het C- of S-kanaalnummer kent, kunt u deze direct ingeven met de cijfertoetsen 0 tot 9. Vraag eventueel een frequentielijst bij uw kabelexploitant of handelaar of raadpleeg de frequentietabel op de binnenzijde van de kaft achteraan deze gebruiksaanwijzing.

- 4** Fijnafstemming
Bij slechte ontvangst, kunt u deze eventueel verbeteren door zelf de frequentie aan te passen met de cursor links/rechts.
- 5** Vastleggen van stappen **1** tot **4**
Kies **Vastleggen** en druk op de **OK** toets in het midden van de cursor.

Herhaal elke stap om een andere TV-zender vast te leggen.

- 6** Om het menu te verlaten, druk op de toets  op de afstandsbediening.

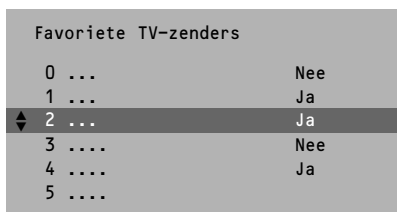
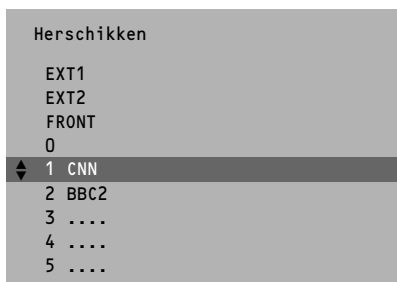
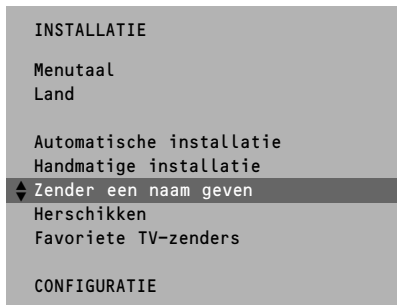

De programmanaam ingeven of wijzigen

U kunt nu de reeds ingevulde programmanaam veranderen of een naam geven aan een programma waarvan nog geen naam ingevuld is. Aan de programmanummers 0 tot 99 kunt u een naam ingeven van max. 5 letters of cijfers. Bijvoorbeeld SUPER, BBC 1, ... Tussen 99 en 0 kunt u ook een naam geven aan om het even welke aangesloten randapparatuur.

- 1 Kies **Zender een naam geven** in het **INSTALLATIE** menu en druk op de **OK** toets in het midden van de cursor.
- 2 Kies het programmanummer.
- 3 Druk op de **OK** toets in het midden van de cursor.
- 4 Kies het karakter met de cursor op/nee.
- 5 Kies de volgende positie met de cursor rechts.
- 6 Kies het volgende karakter.
- 7 Druk op de **OK** toets in het midden van de cursor wanneer de volledige naam ingevuld is.
- 8 Druk op de  toets om terug te keren naar het **INSTALLATIE** menu.

De spatie, de cijfers en andere speciale tekens bevinden zich tussen Z en A.

De programmalijsit herschikken

U **kunt**, volgens uw eigen keuze, de toegewezen nummers van de TV-zenders herschikken.

- 1 Kies **Herschikken** in het **INSTALLATIE** menu en druk op de **OK** toets in het midden van de cursor.
- 2 Kies het programmanummer dat u wilt wijzigen.
- 3 Druk op de **OK** toets in het midden van de cursor.
- 4 Kies het nieuwe nummer waardoor u het nummer dat u eerst gekozen hebt wilt vervangen.
- 5 Druk op de **OK** toets in het midden van de cursor. Herhaal dit voor alle andere TV-zenders die u van plaats wilt verwisselen.
- 6 Druk op de  toets om terug te keren naar het **INSTALLATIE** menu.

Favoriete TV-zenders kiezen

Als u na het installeren snel de TV-zenders doorloopt met de **+ P** - toets, zullen enkel deze TV-zenders verschijnen die in de voorkeurlijst werden vastgelegd. TV-zenders die niet in de voorkeurlijst werden vastgelegd, kunnen nog steeds met de cijfertoetsen geselecteerd worden. Alle vastgelegde TV-zenders worden automatisch in de voorkeurlijst opgenomen.

- 1 Kies **Favoriete TV-zenders** in het **INSTALLATIE** menu en druk op de **OK** toets in het midden van de cursor.
- 2 Kies het programmanummer.
- 3 Kies **Ja** of **Nee** met de cursor links/rechts.
- 4 Herhaal voor elke TV-zender die u wenst te wijzigen in een favoriete of niet-favoriete TV-zender.
- 5 Druk op de  toets om terug te keren naar het **INSTALLATIE** menu.



Voor een perfecte werking van NEXTVIEW moet de eerste TV-zender uit de lijst van de favoriete zenders de correcte datum en het correcte tijdstip uitzenden via teletekst.

Configuratie instellen

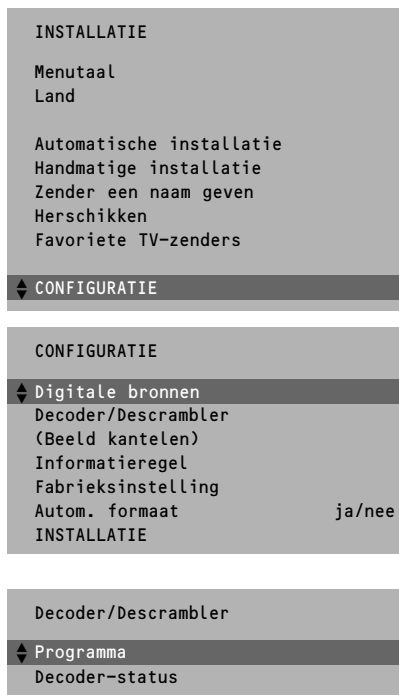

In het Configuratie menu past u die instellingen aan, die slechts eenmalig moeten gebeuren en die betrekking hebben op de installatie van de TV-zenders.

Het Configuratie menu bevat items die de instellingen regelen van de TV functies en de diverse mogelijkheden.

- 1 Gebruik de cursor op/neer, links/rechts om een keuze te maken in de menu's.
- 2 Gebruik de **OK** toets in het midden van de cursor om uw keuze te activeren.
- 3 Gebruik de **⏪** toets om terug te keren naar het vorige menu of om alle menu's uit te schakelen.

Digitale bronnen

Zie Randapparatuur aansluiten, p. 21, om uw digitale apparatuur, zoals DVD, digitale satelliet tuner of een gelijkaardig digitaal apparaat, aan te sluiten.

Decoder/Descrambler prog. nummers vastleggen

Bij aansluiting van een decoder of descrambler, zie p. 20, kunt u één of meer programmanummers voorbehouden voor de zenders die u via uw decoder ontvangt.

Druk op de cursor links/rechts om te kiezen tussen **EXT1** of **EXT2**, de euroconnector waarop u de decoder hebt aangesloten.

Kies **Uit** als u het geselecteerde programmanummer niet wilt voorbehouden voor de zender die u via uw decoder ontvangt.

*Kies **EXT2** wanneer de decoder aangesloten is aan uw EasyLink videorecorder.*

*Wanneer u de decoder kiest, verschijnt de boodschap **EasyLink : Overzetten voorkeurzenders** op het scherm.*

Beeld kantelen *(indien aanwezig)*

Kies **Beeld kantelen** met de de cursor op/neer.

Houd de de cursor links/rechts ingedrukt om de horizontale uitlijning optimaal te stellen.

Informatieregel

Kies **Aan** en na het kiezen van een TV-zender of wanneer u op de toets **i+** op de afstandsbediening gedrukt hebt, kan de TV-zender die ook teletekst uitzendt, de naam van de TV-zender, de titel van het uitgezonden programma of een andere mededeling meesturen. Dit wordt op het scherm weergegeven, naast informatie over geluid en beeldformaat.

Wanneer u **Uit** gekozen hebt, verschijnt enkel informatie over geluid en beeldformaat na het kiezen van een TV-zender of wanneer u op de toets **i+** gedrukt hebt.

Fabrieksinstelling

Kies **Fabrieksinstelling** en druk op de **OK** toets in het midden van de cursor om beeld- en geluidsinstellingen terug op te roepen die in de fabriek werden ingesteld.

Automatisch Formaat

Door **Autom. Formaat Ja** te kiezen, zal het scherm automatisch zoveel mogelijk met beeld gevuld worden indien de TV-programma's geen speciale signalen meedragen die het correcte schermformaat onderscheiden.

Met de toets **⏪** op de afstandsbediening kunt u nog steeds andere beeldformaten kiezen (zie p. 10).

Installatie

Kies **Installatie** en druk op de **OK** toets om onmiddellijk terug te keren naar het **INSTALLATIE** menu.

- 4 Om het menu te verlaten, druk herhaaldelijk op de toets **⏪**.



Bedienen

Gebruik van de afstandsbediening

Randapparatuur kiezen

Druk herhaaldelijk op deze toets om **EXT1**, **EXT2** of **FRONT** te kiezen, afhankelijk van waar u uw apparatuur hebt aangesloten (zie p. 23).

TV VCR DVD SAT TUNER CD TAPE CDR

Druk op een van deze toetsen om de afstandsbediening te gebruiken in de TV-, videorecorder-, DVD of satellietmode.

Een groen ledje licht op. Druk binnen de 3 seconden op dezelfde toets om de afstandsbediening te gebruiken in de mode, aangegeven onder de toets (tuner, CD, tape of CD-recordable). Een rood ledje licht op. Druk opnieuw op de toets om terug te keren naar de functie vermeld boven de toets.

Standby

Het toestel is uitgeschakeld en een rood lampje licht op (oranje indien NEXTVIEW info binnengehaald wordt).

Druk op **- P +** of op de cijfertoetsen om de TV opnieuw in te schakelen.

Indien uw EasyLink videorecorder met de functie systeem standby uitgerust is en u de standby toets 3 seconden ingedrukt houdt, schakelen zowel TV als videorecorder naar standby.

De TV verbruikt in de Standby-mode energie. Energieverbruik is één van de oorzaken van lucht- en watervervuiling. We adviseren u de TV 's nachts uit te schakelen en niet op standby te laten staan. U bespaart energie.

Incredible Surround

In de **MONO** geluidsmode maakt deze optie het u mogelijk, wanneer deze aangeschakeld is, een ruimtelijk geluidseffect te horen.

Wanneer **Incredible Surround Aan** geselecteerd is in de **STEREO** geluidsmode, lijkt het alsof de luidsprekers verder uit elkaar staan.

 **Videorecorder** zie p. 23

 **NEXTVIEW/TXT gids** aan/uit zie p. 13

Scherminfo

Druk gedurende 5 seconden om uitgebreide of beperkte zender- en programma-informatie op het scherm in of uit te schakelen.

Druk kort en op het scherm verschijnt het nummer en de naam van de gekozen TV-zender, informatie over de geluidsontvangst, de beeldinstellingen en de eventueel resterende tijd van de standby-klok.

 **Teletekst** aan/uit zie p. 17

 **Hoofdmenu** aan/uit zie p. 11

Volume

Druk **+** of **-** om de geluidssterkte te regelen.

Geluid onderbreken

Om het geluid tijdelijk te onderbreken, of om het geluid terug te krijgen.

P **TV-zenders kiezen**

Om snel de TV-zenders uit de voorkeurlijst te doorlopen.

0/9 **Cijfertoetsen**

Om een TV-zender te kiezen. Geef voor een programmanummer met twee cijfers het tweede cijfer in binnen de 2 seconden. Indien U onmiddellijk naar een gekozen TV-zender met één cijfer wilt overschakelen, moet U de cijfertoets iets langer ingedrukt houden.

P/P **Vorig programma**

De vorige gekozen TV-zender verschijnt opnieuw. De **-/-** indicatie heeft een videorecorder/DVD functie.

12 Dual Screen

- 1 Druk op de toets **12** om naar Dual Screen over te schakelen. Het TV-scherm wordt in twee delen opgedeeld:
 - in de linkerzijde ziet u het gewone hoofdbeeld
 - de rechterzijde is voor teletekst, uitgezonden door de gekozen TV-zender of voor NEXTVIEW/Teletekst gids.Om NEXTVIEW/Teletekst gids te bedienen, zie p. 13, om teletekst te bedienen, zie p. 17.

Indien Dual Screen Uit staat, worden het beeld, teletekst en NEXTVIEW/Teletekst gids op het hele scherm getoond.
- 2 Druk op de toets **12** om de beeldcompressie in of uit te schakelen.
- 3 Druk op **- P +** om de teletekstopagina's te doorlopen.
- 4 Wanneer Dual Screen ingeschakeld is in de Teletekst-modus, kunt u op de **12** toets drukken om naar een volledig scherm terug te keren of druk op de **12** toets om naar een volledig teletekstschermbild terug te keren.
- 5 Wanneer NEXTVIEW/Teletekst gids Dual Screen ingeschakeld is, kunt u op de **12** toets drukken om naar een volledig beeld terug te keren of druk op de **12** toets om naar een volledig NEXTVIEW/Teletekst gids-scherm terug te keren.

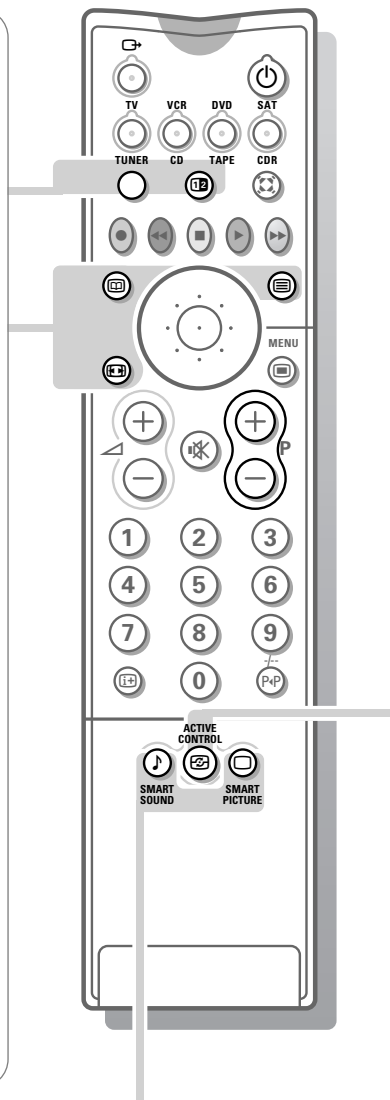

Active control

Active Control is een pro-actief en automatisch systeem. De TV meet en verbetert voortdurend alle inkomende signalen om zo de best mogelijk beeldkwaliteit te verzekeren. Druk op de toets **Active Control** om de Active Control-waarden Uit of Aan te kiezen.

Uit Dynamic Contrast en scherpte worden automatisch gecontroleerd.

Aan scherpte, Dynamic Contrast en de dynamische ruisreductie worden automatisch gecontroleerd.

Beweeg de cursor op/neeer terwijl de gekozen Active Control-instelling informatie bovenaan op het scherm staat.

Het menu Active Control verschijnt.

De beeldinstellingen worden continu en automatisch aangepast. De menu-instellingen kunnen niet geselecteerd worden.

Beweeg de cursor opnieuw op/neeer om het menu uit te schakelen.

Smart Control toetsen

Om voorgeprogrammeerde beeld- en geluidsinstellingen te kiezen.

Smart Geluid

Telkens u deze toets drukt, verschijnt een verschillende geluidsinstelling, overeenstemmend met een bepaalde fabrieksinstelling van treble en bass.

Smart Beeld

Telkens u deze toets drukt, verschijnt een verschillende beeldinstelling, overeenstemmend met een bepaalde voorinstelling van Contrast, Kleur, Scherpte en Dynamic Contrast.

Persoonlijk verwijst naar de persoonlijke beeld- en geluidsinstellingen die u in het Beeld en Geluid menu gekozen heeft.

Opmerking: wanneer u een bepaalde voorinstelling van beeld of geluid hebt gekozen en u wijzigt een instelling in het beeld- of geluidsmenu, worden alle vroeger gemaakte instellingen overschreven.

Beeldformaat

Druk herhaaldelijk op deze toets om een ander beeldformaat te kiezen: 4:3, Filmformaat 14:9, Filmformaat 16:9 met of zonder ondertiteling, Breedbeeld, Super zoom of Automatisch (in geval Autom. Formaat Ja werd geselecteerd in het **CONFIGURATIE** menu). Door Automatisch te kiezen, zal het scherm zoveel mogelijk met beeld gevuld worden. Soms dragen ook videorecorderprogramma's speciale signalen die de TV automatisch naar het juiste schermformaat zullen doen overschakelen.

Autom. formaat wordt uitgeschakeld wanneer Dual Screen geactiveerd is.

In het beeldformaat 14:9, 16:9 of Super zoom kunt u ondertitels zichtbaar maken of doen verdwijnen met de cursor op/nee.

Tijd oproepen

De tijd, afgeleid van een TV-zender met teletekst vastgelegd op programmanummer 1 of onder het laagste voorkeurnummer, verschijnt op het scherm.

Dit is niet mogelijk wanneer Permanente Ondertiteling Aan staat.

 **Teletekst functies**
zie p. 18

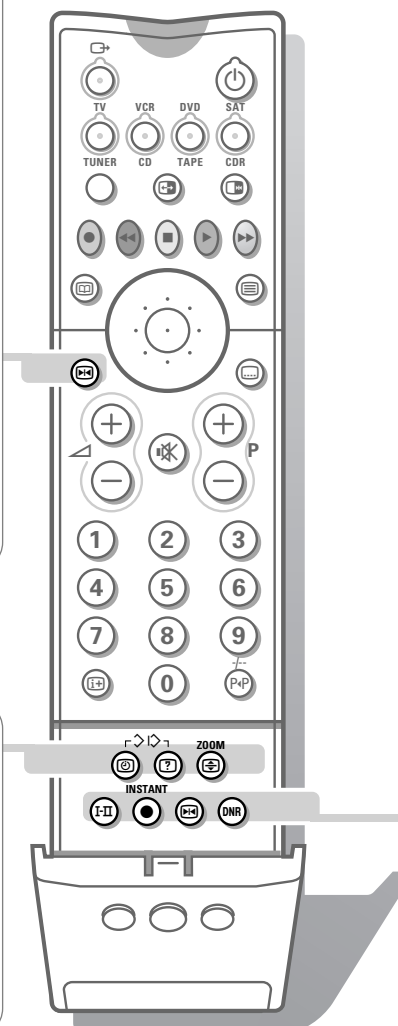

Tweetalige uitzending en geluidsmode

Druk op deze toets

- om te kiezen tussen **Stereo** of **Mono**, als de TV-zender stereo geluid uitzendt, of tussen **Nicam Stereo** of **Nicam beschikbaar**, als de TV-zender digitaal geluid uitzendt.
- om te kiezen tussen Taalkeuze I (Dual I) of Taalkeuze II (Dual II) bij een TV-zender die in twee verschillende talen uitzendt. De instelling is vastgelegd voor elke zender apart.

Instant record

Indien uw videorecorder uitgerust is met de EasyLink functie, kan de **INSTANT** ● toets voor opname in de TV mode bediend worden.

Stilstaand beeld

Om stilstaand beeld aan of uit te zetten of om de teletekstpagina vast te houden.

DNR geen functie

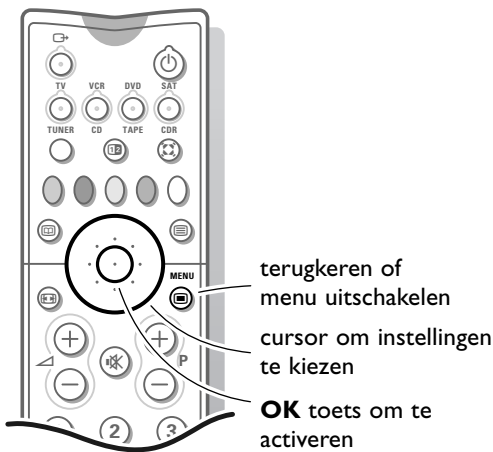

Gebruik van de menu's

- 1 Druk op de toets om het **HOOFDMENU** aan of uit te schakelen.
- 2 Gebruik de cursor op/neeer om het **BEELD-**, **GELUIDS-** of **DIVERSEN** menu te kiezen of de **PROGRAMMALIJST**.
- 3 Druk rechts op de cursorknop om het gekozen menu te activeren.
- 4 Gebruik de cursor op/neeer, links/rechts om een keuze te maken in de menu's.
- 5 Gebruik de **OK** toets in het midden van de cursor om uw keuze te activeren.
- 6 Druk herhaaldelijk op de toets om het menu uit te schakelen.

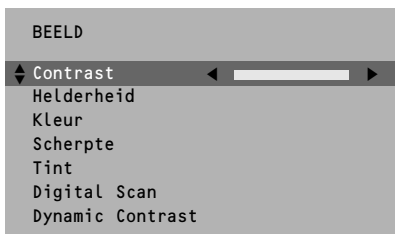
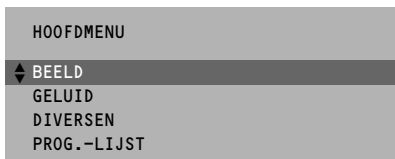

Beeldmenu

Wanneer een NTSC randapparaat aangesloten is aan een van de euroconnectoren, verschijnt ook de keuzemogelijkheid Kleurcorrectie.

Tint

Kies de kleurtemperatuur: **Normaal**, **Warm** of **Koel**.

Digital Scan (Lijn Flicker Reductie)

Digital scan is altijd geactiveerd in filmformaat.

Het menu item is niet beschikbaar.

Soms kan het bekijken van TV programma's aangenamer zijn wanneer u de Digital scan, lijn flikker reductie, uitschakelt. Onder normale omstandigheden is het aan te raden deze functie aangeschakeld te laten.

Druk op de cursor links/rechts om **Aan** of **Uit** te kiezen.

Dynamic Contrast

Om het contrast tussen de donkere en de heldere delen in het beeld beter te laten uitkomen, kiest u het best voor **Med**.

Soms kan het bekijken van TV programma's aangenamer zijn wanneer u kiest voor **Min**, **Max** of **Uit**.

De gewijzigde instellingen voor Contrast, Helderheid, Kleur, Scherppte, Tint, Digital Scan en Dynamic Contrast worden automatisch vastgelegd voor alle TV-zenders.

Kies **Fabrieksinstelling** in het Configuratie menu om de beeldinstellingen, die in de fabriek werden ingesteld, terug op te roepen, zie p. 7.

Geluidsmenu

De gewijzigde instellingen voor Volume, Balans, Treble en Bass worden automatisch vastgelegd voor alle TV-zenders.

Kies **Fabrieksinstelling** in het Configuratie menu om de geluidinstellingen, die in de fabriek werden ingesteld, terug op te roepen, zie p. 7.

Volume hoofdtelefoon

Zie Randapparatuur aansluiten, p. 22 voor de aansluiting van uw hoofdtelefoon.



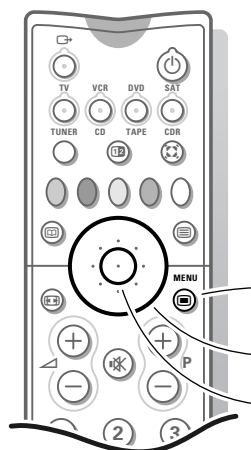

terugkeren of
menu uitschakelen

cursor om instellingen
te kiezen

OK toets om te
activeren

DIVERSEN	
Standby-klok	Uit
Kinderslot	Uit
Ondertitel	Uit

Diversen menu

- 1 Druk op de toets om het **HOOFDMENU** aan of uit te schakelen.
- 2 Gebruik de cursor op/neer om het **DIVERSEN** menu te kiezen.
- 3 Druk rechts op de cursor om het gekozen menu te activeren.
- 4 Gebruik de cursor op/neer om een keuze te maken in de menu's.
- 5 Beweeg de cursor naar links/rechts om de gewenste instelling te kiezen.

Standby-klok

Met behulp van de standby-klok kunt u de tijdsduur instellen waarna de TV zichzelf moet uitschakelen.

De teller loopt op van **Uit** tot **180 min.**

Een minuut voor het TV-toestel naar standby gaat, verschijnen de resterende seconden op het scherm. Niet zichtbaar in dual screen mode. U kunt het ingestelde tijdstip altijd wijzigen of uw toestel vroeger uitschakelen.

Kinderslot

Staat het kinderslot aan, dan kan de TV alleen ingeschakeld worden met de afstandsbediening. De toetsen - en + bovenaan op de TV zijn onbruikbaar om een TV-zender te kiezen. Op die manier belet u dat de kinderen ongecontroleerd TV of video kijken. Als de vermelding **Kinderslot Aan** verschijnt, moet u eerst het kinderslot uitschakelen voor u de toetsen - en + bovenaan op uw TV kunt gebruiken om een TV-zender te kiezen.

Ondertitel

TV-zenders die teletekst uitzenden, zenden vaak bepaalde programma's uit met ondertiteling. Zie Teletekst, Permanente Ondertiteling, p. 19, om de juiste ondertitelingspagina uit de teletekst-inhoudstafel te kiezen.

Kies **Ondertitel Aan** of **Uit**.

Druk op de toets om het **DIVERSEN** menu uit te schakelen.

Programmalijs

- 1 Druk op de toets om het **HOOFDMENU** aan of uit te schakelen.
- 2 Gebruik de cursor op/neer om **PROG.-LIJST** te kiezen.
- 3 Druk rechts op de cursorknop om een overzicht te hebben van alle geïnstalleerde TV-zenders.
- 4 Gebruik de cursor op/neer om de lijst te doorlopen en druk op de **OK** toets in het midden van de cursor om de gewenste TV-zender te kiezen.
- 5 Druk op de toets om de programmalijs uit te schakelen.

NEXTVIEW / Teletekst gids

Op vandaag bieden de meeste Europese TV-zenders teletekstpagina's aan met informatie over hun programma's per dag. U kunt deze pagina's oproepen door **Teletekst gids** in te schakelen.

Een toenemend aantal TV-zenders biedt een meer uitgebreide programmagids aan, **NEXTVIEW** genoemd. NEXTVIEW is een nieuwe manier om programma-schema's te tonen en biedt meer mogelijkheden dan gewone teletekst. Met NEXTVIEW is het mogelijk om bijvoorbeeld alle geprogrammeerde films voor vanavond te tonen.

Beide mogelijkheden zijn in deze TV opgenomen: NEXTVIEW en Teletekst gids. Als een TV-zender NEXTVIEW ondersteunt, zal de TV automatisch het NEXTVIEW programmaschema tonen. Indien de TV-zender enkel teletekst ondersteunt, schakelt de TV automatisch naar de Teletekst gids.

Beide mogelijkheden bieden de zelfde functies aan: opname, voorprogrammeren en info. Nochtans, in geval van Teletekst gids is het de TV-zender die bepaalt of deze functie al of niet mogelijk zijn.

U kunt de programma's die u wilt bekijken 24 u op 24 opzoeken. Het is ook mogelijk om een programma op te zoeken per thema, bv. sport, film, enz. Men kan zelfs programma's aanduiden die men wil bekijken, voorprogrammeren en/of die automatisch met de videorecorder opgenomen dienen te worden (op voorwaarde dat de videorecorder uitgerust is met NEXTVIEWLINK).

Met Teletekst gids / NEXTVIEW kunt u ook rechtstreeks gedetailleerde informatie over programma's raadplegen, indien die door de TV-zender wordt verschaft.

De TV-zender is verantwoordelijk voor de inhoud van de informatie. Het TV-toestel is verantwoordelijk voor het opvangen van die informatie en voor de voorstelling ervan.

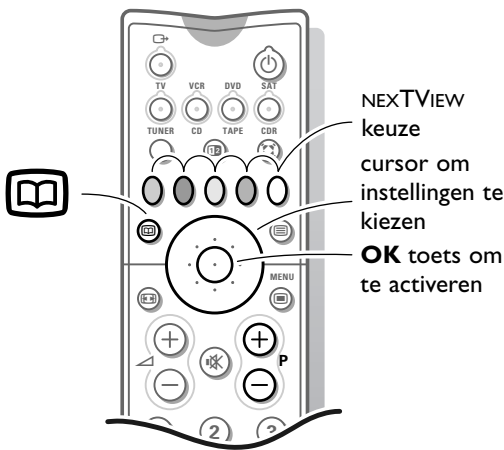

Gebruik van de Teletekst gids/NEXTVIEW menu

- 1 Druk op de toets  op de afstandsbediening om de Teletekst Programmagids / NEXTVIEW menu te tonen/uit te schakelen.
- 2 Beweeg de cursor naar boven/naar beneden, naar links/rechts om de datum te kiezen, **KANAAL** voor de kanaalgids, **THEMA** voor de themagids, **OVERZICHT** voor een overzicht van alle programma's die ter herinnering of voor opname gemarkeerd werden, het paginanummer van de programmagids, of om toegang te krijgen tot de programmalijst.

Teletekst gids

	Zender	Overzicht
	NED 1	NED 2
	p. 202	◀ 01 02 ... ▶
Opname	NED 1	
Voorprog.	11.03
Info	14.35 226/3
	17.50 231

NEXTVIEW

	Maandag 9 Okt 18:03	
	Zender	Thema
	NED 1	NEXTVIEW
Opname		
Voorprog.	Vandaag	
Info	Vooruitzicht	
	Thema's	
	Ratings	

- 3 Voer het correcte paginanummer van de programmagids in door middel van de cijfertoeetsen of door middel van de toetsen - P +.
- 4 Gebruik de cursor links/rechts om de subpagina's te doorlopen.
- 5 Kies een programma met de cursor op/neer.
- 6 Druk op een van de kleurtoetsen om een van de basisfuncties (indien aanwezig) te kiezen: **opname**, **voorprog.**, **info**. Zie verder Basisfuncties.
- 7 Druk op de **OK** toets in het midden van de cursor om terug te keren naar het menuhoofd.

- 3 Kies een programma met de cursor op/neer.
- 4 Druk op een van de kleurtoetsen om een van de basisfuncties (indien aanwezig) te kiezen: **opname**, **voorprog.**, **info**. Zie verder Basisfuncties.
- 5 Druk op de **OK** toets in het midden van de cursor om terug te keren naar het menuhoofd.

	Zender	Thema	Overzicht
	NED 1	NED 2	NED 3
	p.202	◀ 01 02 ... ▶	
Opname		NED 2	
Voorprog.	11.03	
Info			
	14.35	226/3
	17.50	231
	Een ogenblik aub		

Teletekst gids

TV-zenders die teletekst uitzenden, zenden ook een pagina uit met de programmagids van die dag. Voor iedere TV-zender kunt u de programmagidspagina kiezen met de toets :

- automatisch indien de TV-zender diensten aanbiedt zoals PDC (Programma Delivery Control) of MIP (Magazine Inventory Page).
- indien automatische preselectie niet mogelijk is wordt de indexpagina weergegeven en moet u het juiste programmagids paginanummer ingeven met de cijfertoetsen.

De programmagids pagina wordt automatisch vastgelegd indien hij beantwoordt aan de vereisten Video-Programmering via Teletekst (VPT).

Telkens wanneer u op de toets  drukt, is de programmagids pagina van de gekozen TV-zender beschikbaar indien de TV-zender NEXTVIEW niet ondersteunt.

De functie items opname, voorprog. en info, overeenkomend met de kleurtoetsen, lichten op wanneer de weergegeven programmapagina voldoet aan de Video Programming via Teletekst (VPT) vereisten. Kies een programma en druk op een van de functietoetsen, vb. Opname of Voorprog. Zie Basisfuncties verderop.

Info keuze is mogelijk wanneer het gekozen programma een paginanummer bevat met een optionele subcode verwijzend naar een pagina met meer informatie over het programma.

NEXTVIEW modi om informatie te rangschikken en weer te geven

	Zender	Thema	Overzicht
	NED 1	NED 2	NED 3
Opname			
Voorprog.		NED 1	NEXTVIEW
Info			
		
		
		

Zender

De zendergids geeft een overzicht van alle programma's per gekozen TV-zender op de gekozen datum. Reeds uitgezonden programma's kunnen zichtbaar gemaakt worden met de cursor op. Bovenaan de lijst komt het programma dat het eerst uitgezonden wordt. Met de cursor links/rechts kan een andere voorkeuzender gekozen worden, ook wanneer de cursor zich in het gebied van de programmalijst bevindt.

	Zender	Thema	Overzicht
	Cultuur	Film	...
Opname			
Voorprog.		NED 1	NEXTVIEW
Info			
	NED 1		
	NED 2		
	NED 3		

Thema

In de themagids vindt u een lijst van alle programma's op de gekozen datum, uit de gekozen categorie (nieuws, sport, cultuur, film,...).

Bovenaan de lijst komt standaard het huidige of volgende programma op de huidige TV-zender.

U kunt enkel door het **THEMA**-menu lopen als er programma's met voorgestelde thema's opgenomen zijn in de TV-gids.

	Zender	Thema	Overzicht
	BBC1		NEXTVIEW
Opname			
Voorprog.	BBC1	17.10	
Info	CNN	17.30	
	TVE	18.05	
	BBC2	19.00	

Overzicht

In de overzichtslijst vindt u een lijst van alle voorgeprogrammeerde programma's en alle ingestelde opnames per dag.

Indien er meer dan één programma op hetzelfde ogenblik begint of indien verschillende programma's elkaar overlappen in tijd, dan lichten deze programma's rood op.

Het programma dat uitgezonden werd en dat slechts als eenmalig werd aangeduid, wordt uit de lijst verwijderd. Dit menu kan gebruikt worden om een voorprogrammatie of een opname te wijzigen.

Opmerking: de TV zal automatisch de starttijd van het geselecteerde programma (zoals vermeld in de teletekst gids) omzetten naar het juiste lokale uur en dag.

	Datum	tijd	
ZENDER	THEMA	OVERZICHT	
	RTL2		
Opname	11.03	Travel Guide	
Voorprog.	14.35	World news	
Info	◀ Eenm. ▶	Dagel. Wekel. Wissen	R
	17.50	Insight	◆
		
Ruimte voor info			

Basisfuncties

De functies Opname, Voorprogrammatie en Info kunnen geactiveerd worden met de overeenstemmende kleurtoets op de afstandsbediening. Het menu-item kan niet geactiveerd worden als de functie niet beschikbaar is. Kies een programma met de cursor omhoog/omlaag.

Opname **R** of Voorprogrammatie **◆**

- 1 Druk op de rode toets om **Opname** of op de groene toets om **Voorprog** te activeren.

Indien het programmanummer van de zender nog niet gekend is, verschijnt een bericht met het verzoek het correcte nummer in te voeren.

Een klein menu verschijnt op het scherm waarin u een keuze kunt maken: eenmalig, dagelijks, of wekelijks, of een vroegere instelling voor opname of herinnering wissen. Standaard wordt uw keuze op **Eenmalig** ingesteld. Indien er een aflevering van een TV-serie uitgezonden wordt, zullen de opties **dagelijks** en **wekelijks** vervangen worden door de optie **serie**. In dat geval zoekt het systeem zelf uit wanneer de volgende aflevering van de TV-serie uitgezonden wordt. Dit is niet mogelijk met de Teletekstgids.

- 2 Gebruik de cursor naar links/naar rechts om uw keuze te maken. De kleur van het tekenkje verwijst naar uw keuze.
- 3 Druk op de **OK** toets in het midden van de cursor.

Wanneer **Opname **R**** geactiveerd is:

Vastleggen verschijnt om aan te geven dat de videorecorder geprogrammeerd is.

Wanneer **Voorprog **◆**** geactiveerd is:

- op het ogenblik dat het programma dat met **◆** aangeduid staat, begint, verschijnt een boodschap op het scherm, wanneer u later naar een ander programma kijkt.
- wanneer het TV-toestel in standby staat, zal de TV ingeschakeld worden op het ogenblik dat het programma dat met **◆** aangeduid staat, begint.

*Opmerking: Het merken van programma's ter herinnering of voor opname is niet mogelijk wanneer de zender de datum en het tijdstip van de programma's niet doorzendt. Het bericht **Geen programmering mogelijk** verschijnt. Zorg ervoor dat u de TV programmeringspagina gekozen hebt.*

Info

- 1 Druk op de gele toets om **Info** te activeren. Er verschijnt er informatie over het gekozen programma of er worden mededelingen getoond. Soms is het scherm niet groot genoeg om alle informatie te tonen. Gebruik de cursor op/neeer om de volledige informatie te doorlopen.
- 2 Druk opnieuw op de gele toets om Info uit te schakelen.



Beeld/NEXTVIEW-Teletekst gids kiezen

Druk op de toets.

Druk op de **12** toets.

Het scherm wordt in twee delen opgedeeld: in de linkerzijde ziet u het gewone hoofdbeeld, de rechterzijde is voor NEXTVIEW/Teletekst gids.

Druk op de **12** toets om naar een volledig NEXTVIEW/Teletekst gids-scherm terug te keren of druk op de toets om terug te keren naar het scherm met volledig beeld.

Ontvangst en updaten van NEXTVIEW informatie

De ontvangst en het updaten van NEXTVIEW gebeurt wanneer het televisietoestel in standby staat.

Het lampje vooraan het toestel blijft oranje terwijl het toestel in standby staat.

Nadat alle informatie ontvangen of geüpdatet werd, wordt het lampje rood.

Het televisietoestel ontvangt daarna nog éénmaal nieuwe informatie tijdens de nacht.

Opmerking: het kan noodzakelijk zijn het televisietoestel in standby te zetten wanneer alle NEXTVIEW informatie verouderd is, bijvoorbeeld wanneer U uit vakantie terugkomt.

Restricties m.b.t. de videorecorder bij NEXTVIEW

Het **Opname**-item en de automatische opnamen zullen enkel aanwezig en mogelijk zijn indien uw videorecorder uitgerust is met NEXTVIEWLink.

Uw videorecorder moet op **EXTERNAL 2** aangesloten zijn. Zie Randapparatuur aansluiten, p. 20.



De keuzes dagelijks, wekelijks of series hangen af van het type videorecorder waarover u beschikt. Het aantal ingestelde opnames en de manier waarop overlappende opnames verwerkt worden, hangen ook af van het type videorecorder.

Op het ogenblik waarop alle timers van de videorecorder gebruikt zijn, zal het item **Opname** verwijderd worden uit het menu.

Het overzicht van de videorecorder inladen *(alleen met Philips sets)*

Wanneer het TV-toestel ingeschakeld is, worden de geprogrammeerde opnameblokken overgebracht naar het TV-toestel om na te zien of er een manuele toevoeging of verwijdering werd doorgevoerd en die wordt dan getoond in het overzicht.

De videorecorder bewerkt en verwijdert de opnametijden wanneer de opnamen uitgevoerd werden.

Bij sommige NEXTVIEW videorecorders kunt u niet het dagelijks programmeren beginnen op een zaterdag of een zondag. In dat geval zal het item **dagelijks** op die dagen uit het menu weggelaten worden.

Teletekst

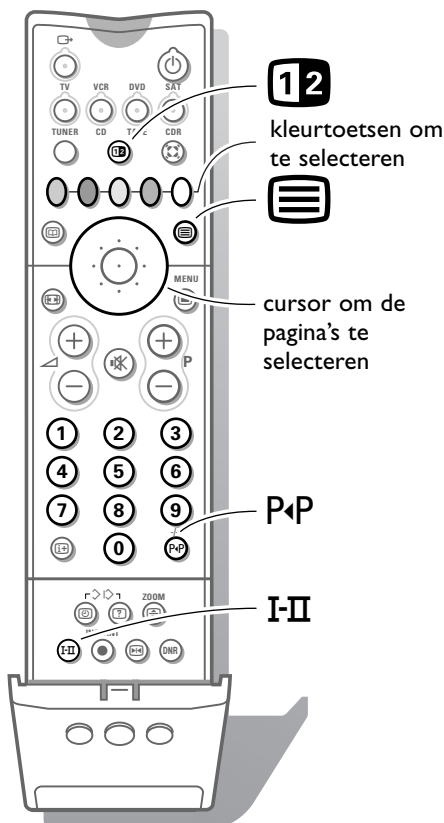

De meeste TV-zenders zenden informatie uit via teletekst. Elke TV-zender die teletekst uitzendt, biedt een pagina aan met teletekst gebruikersinformatie. Zie de teletekstpagina met de inhoudsopgave (meestal pagina 100). Afhankelijk van de TV-zender wordt teletekst in verschillende systemen aangeboden. De kleuren in de keuzeregels corresponderen met de kleurtoetsen van uw afstandsbediening.

Over het Easy Tekst systeem

Het Easy Tekst systeem vermindert aanzienlijk de wachttijd (op voorwaarde dat de teletekstuitzending van de TV-zender ten minste een halve minuut ingeschakeld is) door :

- het onmiddellijk oproepen van de vorige of volgende pagina's die in uitzending zijn en van de pagina's waarnaar verwezen wordt in de keuzeregels
- een habit watcher lijst : veelvuldig door u opgeroepen pagina's worden automatisch in een voorkeurlijst opgeslagen zodat zij achteraf onmiddellijk beschikbaar zijn
- het in het geheugen opslaan van de paginanummers die op de vertoonde pagina vermeld worden
- het in het geheugen opslaan van alle subpagina's.

Teletekst in- en uitschakelen

Druk op  om teletekst in of uit te schakelen.

De inhoudspagina verschijnt op het scherm samen met twee informatieregels bovenaan en een keuzeregels onderaan.

Opmerking: als de teletekst karakters op het scherm niet overeenkomen met de karakters die gebruikt worden in uw taal, druk herhaaldelijk op de I-II toets, onder het deurtje op de afstandsbediening, om taalgroep 1 of 2 te kiezen.

Teletekst pagina kiezen

Met de cijfertoetsen

Geef het gewenste paginanummer in met de cijfertoetsen.

De paginateller zoekt de pagina of de pagina verschijnt onmiddellijk wanneer het paginanummer in het geheugen werd opgeslagen.

Er verschijnt een boodschap wanneer u een verkeerd of niet bestaand paginanummer hebt ingegeven. Paginanummers die beginnen met 0 of 9 bestaan niet. Geef het juiste paginanummer in.

Met de keuzeregels

Kies met de kleurtoetsen, overeenkomstig de gekleurde opties onderaan het scherm, het gewenste onderwerp.

Beeld/Teletekst kiezen

Kies een TV-zender, die teletekst uitzendt.

Druk op de **12** toets.

Het scherm wordt in twee delen opgedeeld:

in de linkerzijde ziet u het gewone hoofdbeeld, de rechterzijde is voor teletekst uitgezonden door de gekozen TV-zender.

Druk op de  toets om terug te keren naar het scherm met volledig beeld of druk op de **12** toets om terug te keren naar een volledig teletekst scherm.

Snel de teletekstpagina's doorlopen

Druk op de cursor op/neer of op de - P + toets om de vorige of volgende pagina's te doorlopen.

De vorige teletekstpagina kiezen

Druk op de toets P/P.

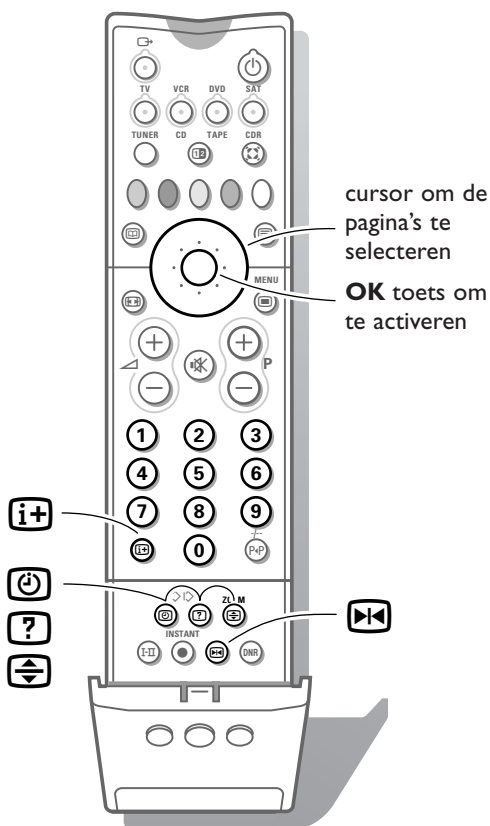

Teletekst inhoudspagina kiezen

Druk op de witte toets om de inhoudspagina te laten verschijnen (meestal p. 100).

Enkel voor T.O.P. teletekst-uitzendingen :

Bij T.O.P. teletekst worden de pagina's in **rubrieken** en **onderwerpen** ingedeeld. Druk op **i+**. Een T.O.P.-overzicht van de beschikbare rubrieken en onderwerpen verschijnt.

Niet alle TV-zenders zenden het T.O.P. teletekst systeem uit. Wanneer het teletekst systeem geen T.O.P. teletekst is, verschijnt een mededeling bovenaan het scherm.

Kies met de cursor op/neer, links/rechts de gewenste rubriek, het gewenste onderwerp en de pagina en druk op de **OK** toets in het midden van de cursor.

Subpagina's kiezen

Wanneer een gekozen pagina meerdere subpagina's bevat, verschijnt een van die subpagina's op het scherm.

Het gekleurde nummer in de eerste informatieregel verwijst naar de aangeboden subpagina op het scherm.

De overige subpagina's kunnen op twee manieren gekozen worden :

Met de cursor links/rechts

De overige subpaginanummers verschijnen in het wit van zodra de uitzending ze gevonden heeft en worden in het geheugen vastgelegd zodat ze voortdurend beschikbaar zijn zolang de teletekstpagina op het scherm staat. Kies met de cursor links/rechts de vorige of de volgende subpagina.

Met de **↻** toets

- Geef het subpaginanummer zelf in.

Druk op **↻**. Geef de gewenste subpagina in met de cijfertoetsen. B.v. 3 voor de derde pagina van 7 subpagina's.

De TV zoekt de gewenste subpagina.

- Automatisch wisselende subpagina's:

Druk opnieuw op **↻** om het ingegeven paginanummer op te heffen.

De pagina's wisselen automatisch.

Druk opnieuw op **↻** om de subpagina's opnieuw te kiezen met de cursor links/rechts.

Speciale teletekst functies

Vasthouden

Druk op **⏸** om de automatisch wisselende subpagina's te stoppen of om de paginateller te doen ophouden met zoeken wanneer u een verkeerd paginanummer hebt ingegeven of als de pagina niet beschikbaar is. Geef een ander paginanummer in.

Vergroten

Druk herhaaldelijk op **⏏** om de bovenste of onderste helft van de pagina te vergroten en om terug te keren naar normale grootte. Wanneer de bovenste helft wordt weergegeven, kunt u de tekst regel per regel doorlopen met de cursor op/neer.

Verborgen informatie

Druk op **?** om verborgen informatie, zoals antwoorden op vragen en spelletjes, op te roepen of te doen verdwijnen.

Permanente Ondertiteling kiezen

TV-zenders die teletekst uitzenden, zenden vaak bepaalde programma's uit met ondertiteling.

U kunt voor elke TV-zender een ondertitelingspagina vastleggen, die permanent weergegeven wordt wanneer de gekozen TV-zender ondertiteld is.

Schakel teletekst in en kies de gewenste ondertitelingspagina uit de index. Schakel teletekst uit.

Nu is de ondertitelingspagina vastgelegd voor de gekozen TV-zender.

Telkens als een programma van de gekozen TV-zender ondertiteld is, zijn de ondertitels beschikbaar voor deze zender.

Kies **Ondertitel Aan** of **Uit** in het Diversen menu, zie p. 12.

Het ondertitelingsymbool  verschijnt op het scherm als **Ondertitel Aan** gekozen is.

Opmerking: u bent in de teletekst mode, alleen teletekstfuncties zijn beschikbaar.

De toetsen bovenaan op het TV-toestel

Wanneer uw afstandsbediening zoek is of wanneer die niet meer werkt, dan kunt u nog steeds een aantal beeldinstellingen aanpassen met de toetsen bovenaan op uw TV-toestel.

Druk herhaaldelijk op de **MENU**-toets om de instelling **Volume**, **Helderheid**, **Kleur**, **Contrast**, **Treble**, **Bass** te kiezen.

Druk op de toets - of + om de gekozen instelling aan te passen.

Indien de menu-instelling niet op het scherm komt, kunt u met de - en + toetsen de TV-zenders kiezen.

De gekozen instelling schakelt automatisch uit wanneer u binnen de 10 seconden geen keuze maakt of een aanpassing uitvoert.

Randapparatuur aansluiten

Op uw TV kunt u heel wat audio- en video-apparatuur aansluiten.
Op de volgende aansluitschema's ziet u hoe het aan te sluiten.

Videorecorder

Sluit de antennekabels ①, ② en, om een betere beeldkwaliteit te verkrijgen, een eurokabel ③ aan zoals op de tekening hiernaast.

easy LINK

Indien uw videorecorder met de EasyLink-functie uitgerust is, moet de bijgeleverde Eurokabel aan **EXTERNAL 2** aangesloten worden om de EasyLink-functie ten volle te kunnen gebruiken.

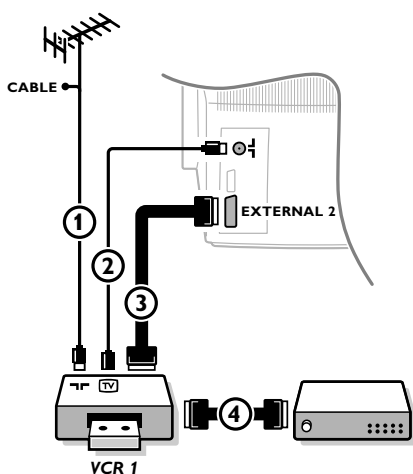

Alleen wanneer u geen eurokabel ③ aansluit, moet u het volgende doen :

Het testsignaal van uw videorecorder zoeken en vastleggen

- ① Haal de antennekabel ① uit de antenne-ingang ∇ van uw videorecorder.
- ② Schakel uw TV in en stel de videorecorder op het testsignaal in. (Zie ook de handleiding van uw videorecorder.)
- ③ Zoek het testsignaal van uw videorecorder zoals u de TV-zenders hebt gezocht en vastgelegd. Zie Installatie, TV-zenders vastleggen, Handmatige installatie, p. 5.
- ④ Leg het testsignaal vast onder programmanummer 0 of tussen 90 en 99.
- ⑤ Stop de antennekabel opnieuw in de antenne-ingang ∇ van uw videorecorder van zodra u het testsignaal hebt vastgelegd.

Decoder en videorecorder

Sluit een eurokabel ④ aan op de euroconnector van uw decoder en op de speciale euroconnector van uw videorecorder. Zie ook de handleiding van uw videorecorder.

Zie ook Decoder/Descrambler prog. nummers vastleggen, p. 7.

U kunt uw decoder ook rechtstreeks met een eurokabel op **EXTERNAL 1** of 2 op uw TV aansluiten.

Videorecorder en andere apparaten (uitgez. Digitale bronnen)

- ① Sluit de antennekabels ①, ② en ③ aan zoals op de tekening hiernaast. U krijgt een betere beeldkwaliteit als u daarbij ook de eurokabel ⑤ op **EXTERNAL 2** en de eurokabel ④ op **EXTERNAL 1**.
- ② Zoek het testsignaal van uw randapparatuur op dezelfde manier als voor de videorecorder.

Met een videorecorder aangesloten op **EXTERNAL 1** kunt u enkel een programma opnemen van uw TV.

Alleen met een videorecorder aangesloten op **EXTERNAL 2** is het mogelijk om zowel een programma van uw TV als van andere aangesloten apparatuur op te nemen. Zie Opnemen op uw videorecorder, p. 25.

Opmerking: **EXTERNAL 1** verwerkt CVBS en RGB, **EXTERNAL 2** CVBS, Y/C en RGB.

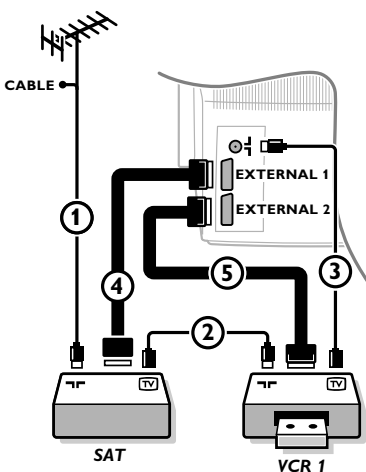

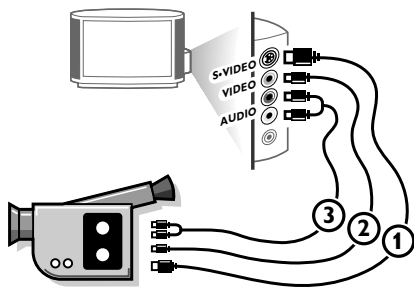

Camera & camcorder

- 1 Sluit uw camera of camcorder aan rechts op uw TV.
- 2 Sluit de apparatuur aan op **VIDEO** ② en **AUDIO L** ③ voor mono-apparatuur.
Druk herhaaldelijk op de toets **I-II** om het geluid te kiezen uit één of beide luidsprekers van uw TV.
- 3 Sluit ook **AUDIO R** ③ aan voor stereo-apparatuur.

Met een S-VHS camcorder krijgt men S-VHS kwaliteit door de S-VHS kabels aan te sluiten op de **S-VIDEO** ingang ① en op de **AUDIO**-uitgangen ③.

Digitale apparatuur (DVD, digitale satelliet tuner,...)

Verbindt uw digitale apparatuur door middel van een eurokabel ① met een van de euroconnectoren (**EXT1** of **EXT2**), of door middel van een cinch-kabel met de **VIDEO**-ingang aan de rechterzijde van de TV (zie tekening hierboven).

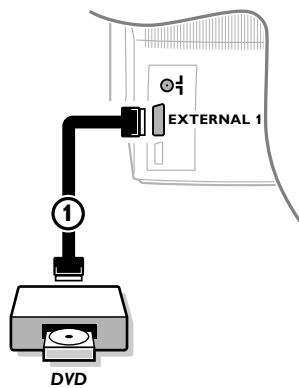

- 1 Druk tegelijkertijd op de toetsen **⏻** en **?**.



<p>INSTALLATIE</p> <p>Menutaal Land</p> <p>Automatische installatie Handmatige installatie Zender een naam geven Herschikken Favoriete TV-zenders</p> <p>◆ CONFIGURATIE</p>	<p>CONFIGURATIE</p> <p>◆ Digitale bronnen Decoder/Descrambler (Beeld kantelen) Informatieregel Fabrieksinstelling Autom. formaat ja/nee INSTALLATIE</p>
---	---

- 2 Kies **Digitale bronnen** in het Configuratie menu van het **INSTALLATIE** menu en kies:
 - **Geen** als u geen digitale bron aangesloten hebt,
 - **EXT1** of **EXT2** indien u uw apparatuur aan een euroconnector aangesloten hebt,
 - **FRONT** indien uw apparatuur rechts op de TV aangesloten is.
- 3 Houd de **⏻** toets ingedrukt om alle menu's uit te schakelen.

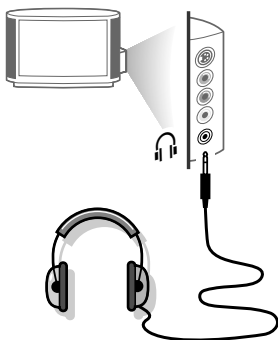
*Opmerking: De mindere kwaliteit van sommige digitaal beeldmateriaal kan de oorzaak zijn van digitale beeldstoringen. In dit geval kiest u met de **SMART PICTURE** toets op de afstandsbediening de instelling **Eco**. Deze beeldinstelling is bedoeld om gestoorde beeldkwaliteit te verbeteren.*



Hoofdtelefoon

- 1 Stop de stekker in de aansluiting voor de hoofdtelefoon  rechts op de TV.
- 2 Druk op  op de afstandsbediening om de interne luidsprekers van uw TV uit te schakelen.

De hoofdtelefoonaansluiting heeft een impedantie tussen 8 en 4000 Ohm en is van het 3,5 mm jack-type.

Kies **Volume hoofdtelefoon** in het **GELUIDSMENU** om het volume van de hoofdtelefoon aan te passen. Zie p. 11.

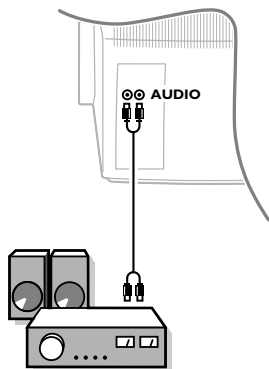

Audio-apparatuur / Versterker

Sluit de audiokabels aan op de audio-ingang van uw audio-apparatuur en op **AUDIO L** en **R** achteraan op uw TV.

U kunt het geluid van de TV beluisteren via uw audio-apparatuur.

Wilt u meer randapparatuur op uw TV aansluiten, raadpleeg dan uw handelaar.

Randapparatuur kiezen

easy LINK

Indien het televisietoestel verbonden is met een videorecorder die over de EasyLink-functie beschikt, zal het toestel in sommige gevallen ingeschakeld worden, zelfs als het in de standby-stand stond (bijv. bij het afspelen van de band,...). Dit is niet mogelijk indien Kinderslot Aan geselecteerd is.

Apparatuur aangesloten met enkel een antennekabel :

Kies met de cijfertoetsen het programmanummer waaronder u het testsignaal hebt vastgelegd.

Apparatuur aangesloten met een eurokabel of rechts op uw TV

Druk herhaaldelijk op de toets  om EXT1, EXT2 of FRONT te kiezen, afhankelijk van waar u uw apparatuur hebt aangesloten, achteraan of rechts op uw TV.

Opmerking : de meeste apparaten schakelen zelf om (decoder, videorecorder, satellietontvanger).

Wilt u opnieuw een TV-zender bekijken?

Geef het programmanummer van de TV-zender die u wilt bekijken in met de cijfertoetsen of druk op de toets TV.

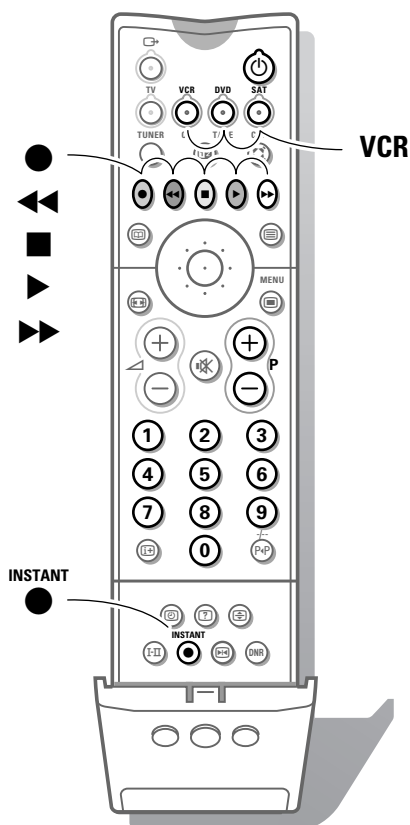
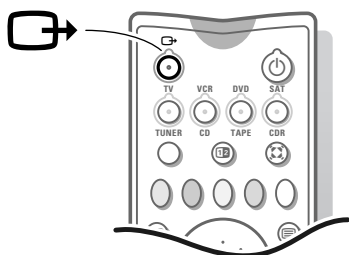

Audio- en video-apparatuur toetsen

Met de afstandsbediening van de TV kunt u de meeste beeldapparatuur uit ons productassortiment bedienen.

Druk op de VCR, DVD, SAT, TUNER, CD, TAPE of CDR toets naargelang het apparaat dat u wilt bedienen met deze afstandsbediening. Zie Gebruik van de afstandsbediening, p. 8.

Videorecorder

Druk op een van de videorecorder toetsen nadat u op de VCR toets gedrukt hebt :

- voor opname,
- ◀◀ voor terugspoelen,
- voor stop,
- ▶ voor weergave,
- ▶▶ voor vooruitspoelen,
- /- voor het selecteren van een programmanummer bestaande uit één of twee cijfers van op de videorecorder
- P + om snel de TV-zenders van de tuner van uw videorecorder te doorlopen,
- 0 tot 9 om TV-zenders te kiezen van de tuner van uw videorecorder,
- ⏻ om uw videorecorder tijdelijk uit te schakelen
- ⌚ VCR timer

Deze toetsen functioneren met videorecorders die de RC5 code standaard gebruiken.

Indien uw videorecorder over de EasyLink-functie beschikt, kan de toets INSTANT ● voor opname, onder het deurtje van de afstandsbediening, bediend worden in de TV-mode.

Indien uw EasyLink videorecorder met de functie systeem standby uitgerust is en wanneer u de ⏻ toets gedurende 3 seconden indrukt, worden zowel de TV als de videorecorder tijdelijk uitgeschakeld in de standby stand.

easy LINK

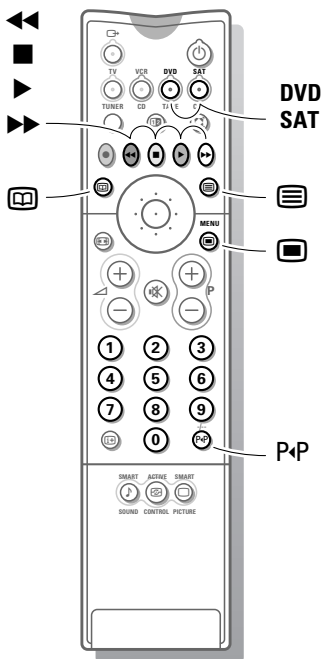

DVD speler toetsen

Druk op een van de volgende toetsen nadat u op de **DVD** toets gedrukt hebt.

- om het DVD menu aan of uit te schakelen
- P+P** om een DVD hoofdstuk te kiezen
- om een DVD titel te kiezen
- om uw audiotaal te kiezen
- voor achteruit zoeken
- voor stop
- voor weergave
- voor vooruit zoeken
- pauze
- 0-9** om een programmanummer uit uw DVD-speler te kiezen

Deze toetsen functioneren met DVD spelers die de RC6 code standaard gebruiken.

Satellietontvanger toetsen

Druk op een van de TV toetsen nadat u op de **SAT** toets gedrukt hebt.

Deze toetsen functioneren met videorecorders die de RC5 code standaard gebruiken.

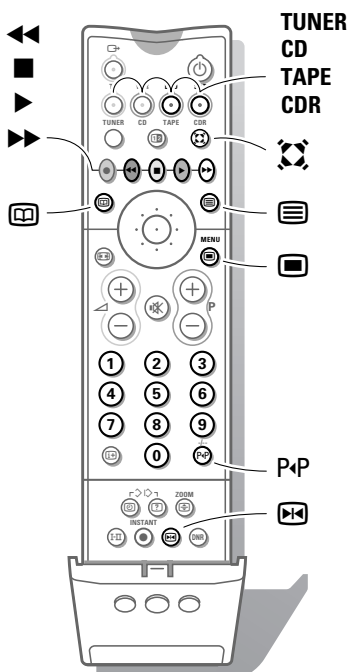

Tuner, CD, Tape en CDR toetsen

Druk op een van de volgende toetsen nadat u op de **TUNER, CD, TAPE** of **CDR** toets gedrukt hebt.

- om het menu aan of uit te schakelen (tuner)
- P+P** om een frequentie te selecteren (tuner)
- voor opname
- lagere frequentie zoeken (tuner); terugspoelen (CD/tape); lagere snelheid (CDR)
- voor stop
- voor weergave
- hogere frequentie zoeken (tuner); vooruitspoelen (CD/tape); hogere snelheid (CDR)
- RDS display (tuner); scherminfo (CD/CDR)
- RDS nieuws/TA (tuner); volgende disc (CD/CDR)
- pauze (CD/CDR/tape)
- surround modes (CD/CDR/tape)
- + P -** volgende/vorige (CD)

Opnemen op een videorecorder zonder EasyLink

Om S-VHS-kwaliteit op te nemen, dient u een S-VHS randapparaat rechtstreeks op de videorecorder aan te sluiten.

Een TV programma opnemen

- 1 Kies het programmanummer op uw videorecorder.
- 2 Zet uw videorecorder in opnamestand.
(Zie de handleiding van uw videorecorder.)

Het overschakelen naar andere programmanummers op uw TV-toestel stoort het opnemen niet !

Een programma opnemen van op een Audio/Video-apparaat aangesloten op EXTERNAL 1 of rechts op uw toestel op uw videorecorder aangesloten op EXTERNAL 2.

- 1 Schakel de apparatuur in.
- 2 Kies de juiste external op uw videorecorder.
- 3 Zet uw videorecorder in opnamestand.
U neemt op wat u op het scherm ziet.

Wijzig de programmanummers niet of schakel uw TV-toestel niet uit terwijl u aan het opnemen bent !

Opnemen op een videorecorder met EasyLink



Indien uw videorecorder met de EasyLink-functie uitgerust is, kunt u S-VHS kwaliteit opnemen van een S-VHS randapparaat dat rechts op uw televisie aangesloten is (vb. van een S-VHS camcorder).

In TV-mode is het mogelijk een directe opname te starten van het programma dat op het TV-scherm weergegeven wordt.

*Druk op de **INSTANT** ● opname toets, onder het deurtje van de afstandsbediening van de TV.*

De videorecorder wordt ingeschakeld indien hij op standby stond en een boodschap die aangeeft wat opgenomen wordt, verschijnt op het scherm.

De videorecorder begint met het opnemen van het geselecteerde TV-programma. Het overschakelen naar andere programmanummers op uw TV-toestel stoort het opnemen niet !

Wanneer U een programma opneemt van een randapparaat dat aan EXTERNAL 1 of FRONT aangesloten is, is het kiezen van een ander TV-programma op het scherm niet toegestaan. Wilt u terugkeren naar een TV-programma, druk dan twee keer op het gewenste programmanummer.

Opgelet: de opname stopt en uw videorecorder gaat in standby.

Als u het toestel in de standby-stand zet, terwijl u een programma opneemt van een randapparaat dat aan EXTERNAL 1 of FRONT aangesloten is, wijst het knipperende lampje aan de voorzijde van uw TV-toestel erop dat u nog aan het opnemen bent. Het knipperen stopt na het beëindigen van de opname.

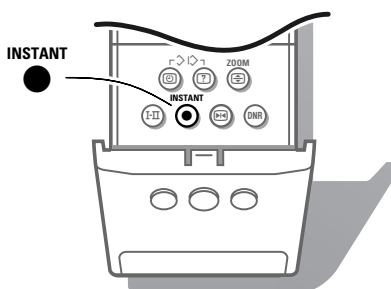

Opnemen op een videorecorder met NEXTVIEWLink



Indien uw videorecorder uitgerust is met NEXTVIEWLink en u heeft een of meer programma's aangeduid die automatisch moeten worden opgenomen in de NEXTVIEW mode, dan hoeft het TV-toestel niet in de standby stand te staan of ingeschakeld te zijn om het opnemen te doen starten.

Tips

Onderhoud van het scherm

Maak uw TV schoon met een ietwat vochtig en zacht doekje. Gebruik geen agressieve schoonmaakmiddelen die de bescherm laag van uw TV-scherm kunnen aantasten.

Slecht beeld

Hebt u het juiste TV-systeem gekozen? Staat uw toestel of huisantenne te dicht bij luidsprekers, niet geaarde audio-apparatuur of neonlichten, e.d. Bergen of hoge gebouwen kunnen dubbel beeld of spookbeelden veroorzaken. Soms kunt u de beeldkwaliteit verbeteren door de richting van de antenne te wijzigen. Is het beeld of teletekst onherkenbaar? Ga eens na of u de juiste frequentie hebt ingegeven. Zie Installatie, p. 5. Zijn helderheid en contrast ontregeld? Kies **Fabrieksinstelling** in het Configuratie-menu, p. 7. Soms is een slechte beeldkwaliteit mogelijk wanneer een S-VHS camera, aangesloten rechts op de TV, ingeschakeld is terwijl er ook een ander apparaat aangesloten is op **EXT1** of **EXT2**. Schakel in dit geval een van de apparaten uit.

Geen beeld

Is de antenne goed aangesloten? Zit de

antennestekker stevig vast op de antenneingang? Is de antennekabel van goede kwaliteit en heeft die de geschikte antennestekker? Zijn de aansluitingen naar een eventueel tweede TV in orde? Raadpleeg uw handelaar als u er niet zeker van bent.

Geen geluid

Geen geluid op geen enkele zender? Controleer of het volume niet op de minimumwaarde staat. Werd het geluid niet onderbroken met de **MUTE**-toets?

Afstandsbediening

Indien uw TV-toestel niet meer reageert op de afstandsbediening zijn de batterijen misschien leeg. U kunt nog steeds de **MENU**-toets en de **+/-** toetsen gebruiken bovenaan op de TV.

Menu

Hebt u een verkeerd menu gekozen? Druk opnieuw op de **EXIT** toets om uit het menu te gaan.

NEXTVIEW - geen informatie

Zie Binnenhalen van NEXTVIEW informatie, p. 16.

Geen oplossing?

Schakel eenmaal uw toestel uit en opnieuw in.

Probeer nooit zelf een defect toestel te herstellen.

Raadpleeg uw handelaar of haal er een TV-technicus bij.

Richtlijnen voor einde levensduur

Philips besteedt veel aandacht aan het milieu-vriendelijk aspect. Uw nieuwe TV bevat materialen die voor hergebruik geschikt zijn. Aan het eind van de levensduur van de TV kunnen gespecialiseerde bedrijven de afgevoerde TV ontmantelen om het voor hergebruik geschikte materiaal te verzamelen, en zo weinig mogelijk materiaal te hoeven wegdoen. Informeer a.u.b. naar de plaatselijke voorschriften voor het wegdoen van uw oude TV-toestel.

Wat met lege batterijen

De bijgeleverde batterijen bevatten niet de zware metalen kwik en cadmium. Toch mogen in veel landen de lege batterijen niet met het huisvuil weggegooid worden. Informeer a.u.b. naar de plaatselijke voorschriften voor het wegdoen van lege batterijen.

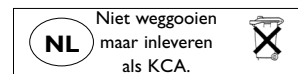

Index

- a** ACI, 5
 - active control, 9
 - automatische installatie, 5
 - autom. formaat, 7
- b** bass, 11
 - beeldformaat, 10
 - beeldinstellingen, 11
 - beeld kantelen, 7
- c** camcorder, 21
 - configuratie, 7
- d** decoder/descrambler, 7
 - digital scan, 11
 - digitale bronnen, 21
 - dual screen, 9
 - DVD, 24
 - dynamic contrast, 11
- e** easy tekst, 17
 - eurokabel, 20
- f** fabrieksinstelling, 7
 - favoriete programma's, 6
 - frequentie, 5
- g** geluid onderbreken, 8
 - geluidsinstellingen, 11
- h** handmatige installatie, 5
 - herschikken, 6
 - hoofdtelefoon, 22
 - hue, 11
- i** incredible surround, 8
 - informatieregel, 7
- k** kinderslot, 12
- l** land, 4
- m** menutaal, 4
- n** naam geven, 6
 - NEXTVIEW, 13
 - nicam, 10
- o** opnemen, 25
- p** permanente ondertiteling, 19
 - programmalijs, 12
- s** satellietontvanger, 24
 - scherminfo, 8
 - sleeptimer, 12
 - smart beeld en geluid, 9
 - standby-klok, 16
 - stereo, 10
 - stilstaand beeld, 10
 - subpagina's teletekst, 18
 - S-VHS, 25
- t** taal, 4
 - teletekst, 17
 - treble, 11
 - TV inschakelen, 3
 - TV-zenders zoeken, 5
 - TV-zenders kiezen, 8
 - TV-zenders vastleggen, 4
 - tweetalige uitzending, 10
- v** videorecorder, 20
 - volume, 8

Woordenlijst

100 Hz

Technologie die TV-kijken voor uw ogen ontspannender maakt. Bij de 100 Hz technologie wordt het beeld 100 maal per seconde geprojecteerd. Hierdoor is er geen enkele flikkering meer waar te nemen.

Automatic Channel Installation (ACI)

Het ACI-systeem (Automatic Channel Installation) installeert alle TV-kanalen automatisch in de volgorde waarin uw kabelmaatschappij ze u aanbiedt, op voorwaarde uiteraard dat er data worden doorgestuurd. ACI neemt ook automatisch het programmanummer en de programmanaam op. Met ACI gebeurt het installeren van TV-zenders volledig automatisch. Snel en eenvoudig.

Digital scan

Deze vernieuwing elimineert de lijntrilling, de storende vibratie van de horizontale beeldlijnen. In combinatie met de 100 Hz technologie zorgt ze voor een beeld dat zo stabiel is als een dia.

Easy Link

Permanente digitale communicatie tussen een TV en een videorecorder, onder ander voor het installeren van TV-zenders. Voorwaarde is dat beide toestellen zijn uitgerust met EasyLink.

Easy Text

Easy Text onthoudt uw voorkeurspagina's uit teletekst voor u en roept ze onmiddellijk voor u op. Zie Teletekst.

Euroconnector

Een 21-pins aansluitingssysteem waarmee u op eenvoudige wijze diverse types audio/video- en computerapparatuur kunt aansluiten.

Kinderslot

Functie waarmee u belet dat kinderen ongecontroleerd TV of video kijken. TV of video wordt vergrendeld en ontgrendeld met de afstandsbediening.

Menu

Overzichtelijke weergave op het scherm van functies en mogelijkheden die u kunt selecteren door de cursor te verplaatsen of door de afstandsbediening te gebruiken.

NEXTVIEW

NEXTVIEW is een nieuwe optie die de TV- of VCR-gebruiker helpt bij het kiezen van de programma's die hij of zij wenst te zien vanuit een televisieprogrammagids op het scherm. NEXTVIEW toont programma-informatie en de gebruiker kan interessante programma's aanduiden die voorgeprogrammeerd (auto TV aan) of opgenomen kunnen worden (u heeft een NEXTVIEWLink videorecorder nodig) of die hij of zij wenst te bekijken.

NTSC

National Television Standards Committee. Een systeem voor de uitzending van samengestelde kleuren dat gebruikt wordt in de USA, Japan en delen van Zuid-Amerika en Zuidoost-Azië.

Smart Beeld en Geluid

Toetsen op de afstandsbediening om de beeld- en klankinstelling snel en eenvoudig bij te regelen. Met één druk op de knop zijn diverse voorgeprogrammeerde beeld- en klankinstellingen oproepbaar.

Standby-klok

Functie om uw TV-toestel zo te programmeren dat het na een instelbare tijdsduur automatisch wordt uitgeschakeld.

Stilstaand beeld

TV-functie waarmee u een bepaald beeld kunt "bevriezen" om rustig bepaalde details te bekijken of bijvoorbeeld geprojecteerde telefoonnummers te noteren.

Teletekst

Zie ook Easy Text
WST: World Standard Teletext.
FLOF: Full Level one Features. Door RTBF, BBC en RVE gebruikt systeem voor snelle toegang tot teletekstpagina's.
TOP: Table of (Teletext) Pages. Duits systeem voor eenvoudige toegang tot teletekstpagina's.

Tint (of Hue in NTSC)

TV-functie om de algemene kleurbalans tussen "koud" en "warm" te veranderen en op uw persoonlijke smaak af te stemmen.